

CO/TECH®

HLVP Spray Gun

Färgspruta

Malingsprøyte

Maaliruisku



Important!

Read the entire instruction manual carefully and make sure that you fully understand it before you use the equipment. Keep the manual for future reference.

Viktig informasjon:

Läs hela bruksanvisningen noggrant och försäkra dig om att du har förstått den innan du använder utrustningen. Spara manualen för framtida bruk.

Viktig informasjon:

Les disse anvisningene nøye og forsikre deg om at du forstår dem før du tar produktet i bruk. Ta vare på anvisningene for seinere bruk.

Tärkeää tietoa:

Lue nämä ohjeet huolellisesti ja varmista että olet ymmärtänyt ne, ennen kuin alat käyttää laitetta. Säilytä ohjeet myöhempää tarvetta varten.

ENGLISH

SVENSKA

NORSK

SUOMI

ART.NO. MODEL
18-3164 JS-910FA-UK
40-7945 JS-910FA

Ver. 201002
Original instructions
Bruksanvisning i original
Original bruksanvisning
Alkuperäinen käyttöohje

Spray Gun

ART.NO. 18-3164 MODEL JS-910FA-UK
40-7945 JS-910FA

Please read the entire instruction manual before using the product and save it for future reference. We reserve the right for any errors in text or images and any necessary changes made to technical data. If you have any questions regarding technical problems please contact Customer Services.

1. Safety

Warning! Read all the instructions. Failure to adhere to the following instructions may lead to electric shocks, fires and/or serious injury. The term “power tools” in the warning text below refers to your handheld mains operated or battery operated tool.

1.1 General safety instructions for your safety and the safety of others

1. Keep the work area clean and well lit.
 - Cluttered surfaces and benches invite accidents.
2. Do not use the machine in a dangerous environment.
 - The machine should not be used on moist or wet surfaces or in rain. Make sure that the work area is well lit. When working in dusty atmospheres, make sure that the air is adequately circulated. Do not operate power tools in explosive atmospheres, such as in the presence of flammable liquids, gases or dust.
3. Avoid electric shocks.
 - Avoid body contact with earthed or grounded surfaces such as pipes, radiators, ranges and refrigerators when using power tools.
4. Keep children and bystanders away.
 - Keep children and visitors at a safe distance from electrical machinery/tools and electric cables in the workplace.
5. Store power tools out of the reach of children.
 - Power tools are dangerous in the hands of untrained users.
6. Do not abuse the lead.
 - Do not carry the machine by its mains lead. Do not yank the mains lead to turn the power off, pull the plug out instead. Make sure that the mains lead does not come into contact with heat, oil, or sharp edges.
7. Secure the workpiece firmly.
 - Use clamps or vices if possible so that you can use both hands to operate the power tool, it is much safer than holding the workpiece in one hand.
8. Do not overreach.
 - Make sure that you stand steady and balanced all times.
9. Turn the power off.
 - Pull out the plug and push in the emergency stop button before servicing the tool and before taking a break from work.
10. Avoid accidental starting.
 - Do not walk around with your finger on the trigger of a power tool if it is plugged in. Make sure that the on/off switch is set to OFF before plugging in any power tool.
11. Using extension leads
 - If you use extension leads outdoors, only use those designed for outdoor use. Only use extension leads with adequate wire core area and roll out the whole lead.

12. Use common sense and be careful.
 - Think carefully before carrying out every action, so that it is carried out safely. Never operate machines/ power tools when you are tired or under the influence of medicine.
13. Inspect the tool for damage.
 - Check the following before turning the tool on: that the guards and other parts are undamaged and working properly, that moving parts can rotate freely and are correctly aligned, that no moving parts can get caught, that there is no fault or defect that could affect the performance of the machine. A safety guard or any other part that is damaged should be repaired by a tradesman or replaced. Damaged power leads and switches must always be replaced by a tradesman. Never operate a tool if you cannot stop or start the tool comfortably.
14. Warning! Use only recommended accessories.
 - The use of non-recommended accessories can cause accidents and personal injury.
15. Power tools should only be repaired by a qualified technician.
 - This tool conforms to current safety requirements. Repairs to the tool should only be carried out by a tradesman using original spares; otherwise the tool could cause accidents and personal injury.

1.2 Safety instructions

- The spray gun must not be used in close proximity to sources of ignition such as open fires, smokers, sparks, filaments, hot surfaces, etc.
- Be aware of potential hazards caused by the spray coating. Follow the instructions on the packaging of the spray coating, especially those related to personal safety equipment.
- Use all chemicals in a well-ventilated room suited for the purpose.
- Warning! Never use a spray coating that you are unfamiliar with and do not know how dangerous it is.
- If the power lead is damaged, it must only be replaced by an authorised service centre.
- **Warning! Personal danger.** Never point the spray gun at yourself, other persons or animals.
- Make sure that no solvent fumes are sucked into the turbine when the spray gun is used indoors.
- Toxic fumes can be produced from working with the spray gun that could be hazardous to your health.
- **ALWAYS** use suitable safety goggles, gloves, breathing masks, etc. to prevent paint, solvents and poisonous fumes from coming into contact with eyes and skin.
- Pay attention to the wind direction when using the spray gun outdoors. When working indoors, ensure that there is adequate ventilation.
- Do not point the spray gun at the turbine.
- Never let children use the spray gun.
- Do not disassemble the product and do not try to repair it yourself.

2. Safety symbol guide



Wear ear protection.



Wear safety glasses or visor and a face mask.

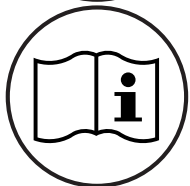

Read the entire instruction manual before use and save it for future reference.

3. Coatings suitable for use with this spray gun

Water- and solvent-based paints, clear lacquers, wood stains, primers, 2-component paints, impregnating agents, rust inhibitors, etc.

Coatings NOT suitable for use with this spray gun

This product is not designed for use with emulsion paints, alkali-based or acid-based paints. Not for use with calcimine paints such as whitewash or Falu Red.

4. Product description

- Cotech HLVP Spray Gun (High Volume Low Pressure). A turbine delivers a continuous volume of air that atomizes the paint at low pressure, thus minimizing the risk of paint runs and shortening the drying time.
- Variable fluid feed control.
- Produces almost no paint mist, which means that you can paint with minimum paint loss and masking.
- For lacquers, glazes, stains and wood preservative.
- Delivery: 200 ml/min.
- Comes with viscosity cup and 2.1 m air hose.

5. Features

1. Spray pattern lever
2. Nozzle
3. Retaining ring (for nozzle)
4. Spray gun
5. Trigger
6. Fluid control knob
7. Power switch ON/OFF
8. Air hose
9. Shoulder strap
10. Air filter
11. Air filter cap
12. Power lead with plug
13. Spray gun holder
14. Paint container
15. Paint needle

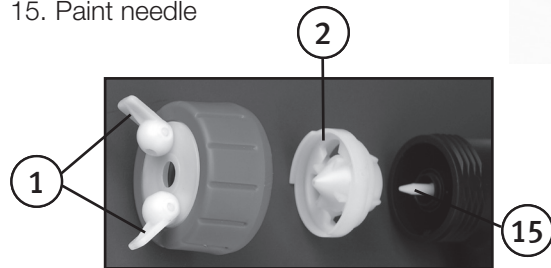
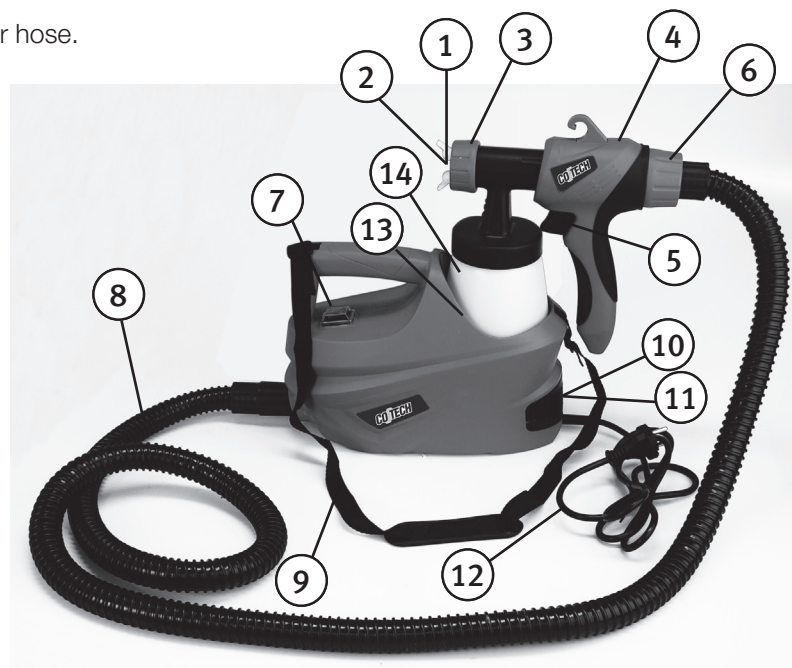

6. Preparations

6.1 Checking/adjusting the viscosity of the coating

Thoroughly shake the can of coating material before opening it. Spray paint normally needs to be diluted (we suggest that you test the paint before diluting it). Follow the manufacturer's recommendations for diluting the product. Ask your paint retailer for advice if you are unsure but remember to mention that you are using a HVLP spray gun. The thickness of paint is denoted by its viscosity and is measured by letting a certain amount of paint run through a hole of a certain diameter. The longer it takes for the paint to run through the hole, the higher the viscosity. The shorter the time, the lower the viscosity. Viscosity is given in seconds (DIN-seconds).

Warning! Only use spray coating with a flash point above 21 °C.

Measuring the viscosity

1. Shake the can containing the spray coating for a long time before measuring.
2. Dip the entire viscosity cup into the spray coating so that it fills completely.
3. Empty the viscosity cup and measure how long it takes for the fluid to run through the hole.
4. Dilute the paint if it is too thick and measure it again.

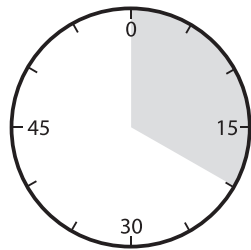

Guidelines for the viscosity of spray coatings

Spray coating	Viscosity in DIN-seconds
Primer containing solvent	25 - 40
Varnish containing solvent	15 - 40
Water-soluble primer	25 - 40
Water-soluble varnish	20 - 35
Wood preservative, paint remover, oil	Undiluted
Disinfectant, insecticide	Undiluted
Vehicle paint/lacquer	20 - 35

6.2 Preparing the spray gun for use

- Attach the shoulder strap (9).
- Connect the air hose (8) to both the turbine and the spray gun.

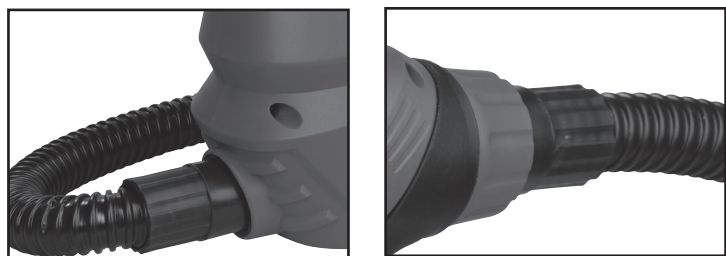

- Unscrew the paint container (14).
- Adjust the suction tube. Twist it forward to spray downwards (A) and backward to spray upwards (B).

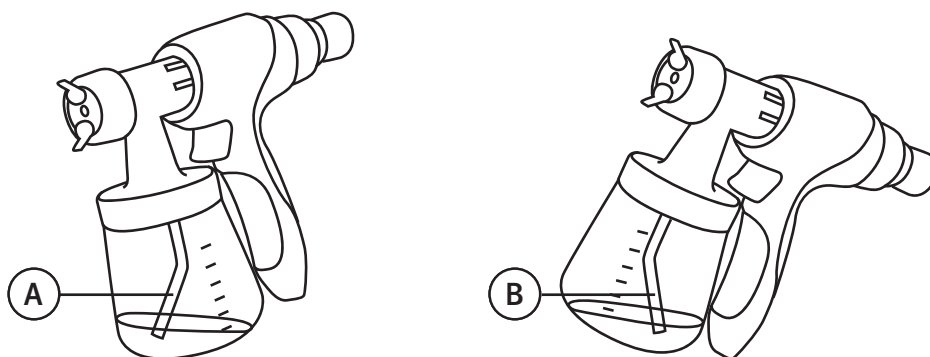

- Place the container on a piece of paper or a cloth. Pour in the spray coating fluid and screw the container onto the spray gun.



- Stand the assembled spray gun on a clean and level floor. Make sure that there is no dust around that could be sucked into the filter.
- Hold the spray gun and start the turbine using the power switch (7). Test spray the gun on a piece of waste cardboard or such, and adjust the paint flow and nozzle accordingly.

6.3 Preparing the object to be sprayed

- The quality of the finish will depend on how clean and smooth the surface is before it is sprayed. Remove any rust or old paint with sandpaper if necessary. Clean the surface of dust before spraying.
- Cover all surfaces that are not to be sprayed with plastic sheets or newspapers. Cover all hinges, screws, etc within the spraying area.

7. Settings

N.B. Ensure that the voltage marked on the product matches the power supply to be used.

- The spray gun can be set to horizontal, vertical or round spray patterns.
- The spray gun has 3 different spray pattern settings:
 - Undo the retaining ring (3) and twist the nozzle to change the setting and then tighten the retaining ring again.

- Vertical pattern for spraying from side to side
- Horizontal pattern for spraying up and down.
- Round pattern for spraying into corners or hard-to-reach places.

Warning! Do not pull the trigger whilst adjusting the nozzle. This is dangerous and might result in personal injury.

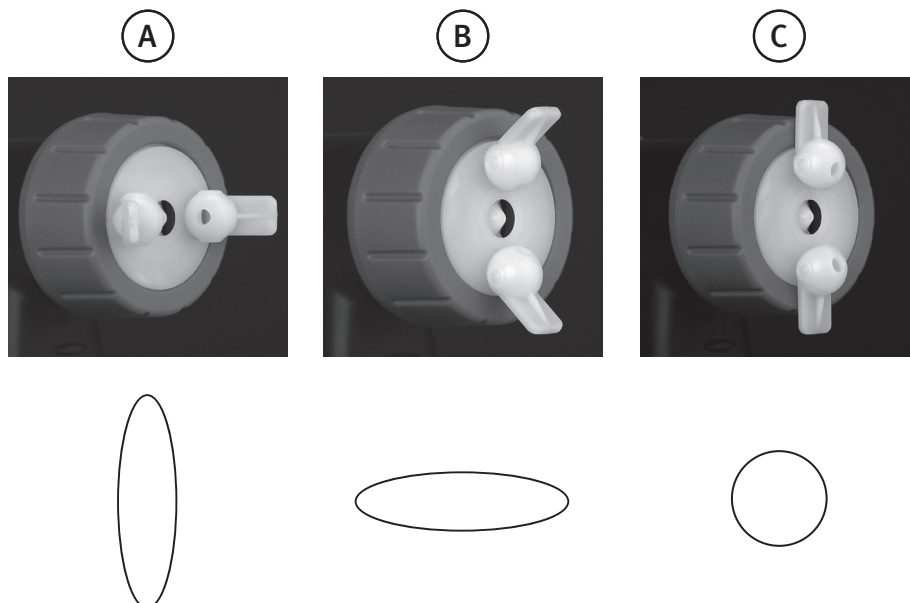

The nozzle also has a spray pattern width adjustment lever: Pull the lever (1) back for a round spray pattern (C) or push the lever forward for an oval spray pattern (A) or (B).

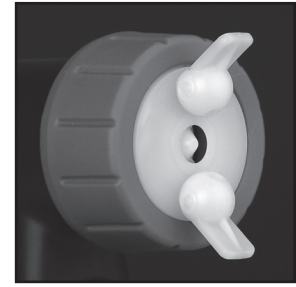
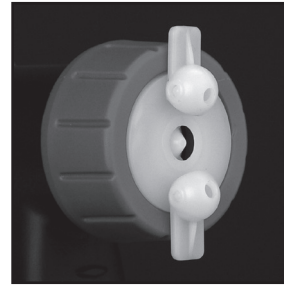

Fluid flow control

Adjust the paint flow using the fluid control knob (6) on the back of the spray gun. Turn the knob anticlockwise to reduce the paint flow and clockwise to increase the paint flow.



8. Spraying technique

- Always practice on a piece of scrap cardboard or similar before starting your project.
- Hold the spray gun 5-15 cm away from the surface of the object. Test to find a suitable distance before starting.
- Always begin your spray stroke 15-20 cm before the work and finish it 15-20 cm after the work. Move your arm in a wide sweeping motion (Fig. 10a).
- It is important that the spray gun is kept parallel to the surface (Fig. 10a), if not you will end up with more paint in the middle and less at the sides which leads to paint runs and poor finishes (Fig. 10b).

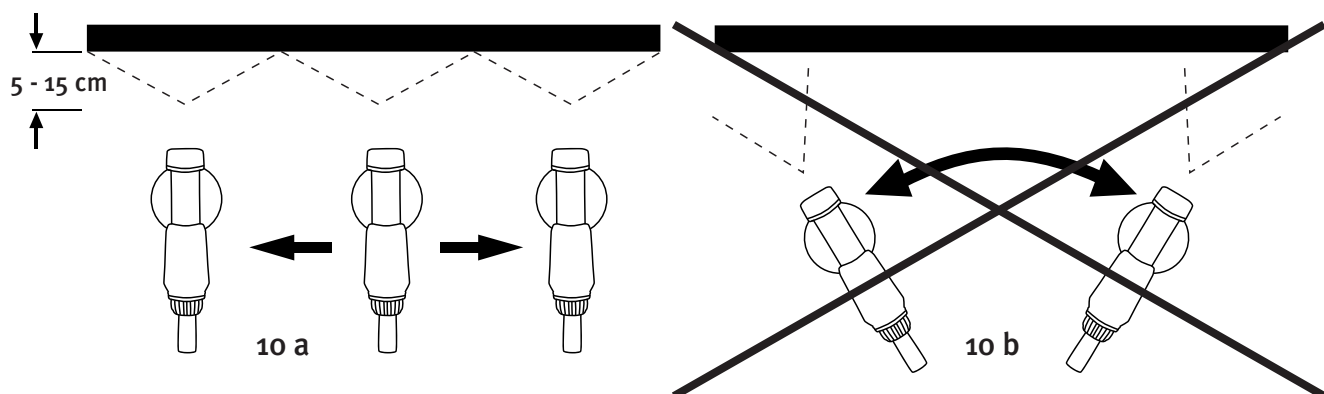

- Regularly check during spraying that there is no paint build up on the nozzle (2), as this prevents the spray gun from working properly. Clean if necessary.

Pausing from work

- Switch the turbine off using the power switch (7).
- Place the spray gun in the holder on the turbine (13).

After finishing work

1. Switch off the turbine. Pull the trigger so that any paint left in the spray gun runs back into the container.
2. Unscrew the container and pour any leftover paint back into its can.
3. Clean as much paint as possible off the container and suction tube using a soft brush or cloth.
4. Pour solvent or water (depending on type of paint used) into the container and screw it back onto the spray gun.

Warning! Only use solvent with a flash point above 21 °C.

5. Switch on the turbine and spray the solvent/water onto a rag or into a jar.
6. Spray a few times until no more paint residue comes out of the nozzle.
7. Switch off the turbine.
8. Unscrew the container and dry it, making sure that the surface of the joint is clean and free from paint residue.
9. Wipe the exterior of the spray gun with a cloth lightly moistened with solvent or water.
10. Unscrew the retaining ring (3) (with nozzle and adjuster) and remove the paint nozzle. Wash the loose components and paint needle in solvent or water. Do not use metal tools to clean the spray gun.
11. Reassemble the spray gun when it is clean and dry. N.B. The paint nozzle will only fit one way.

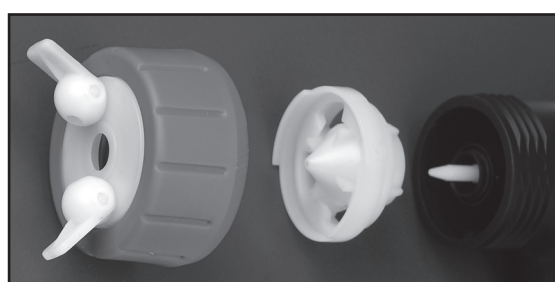
**9. Care and maintenance**

N.B. Unplug the machine from the power supply before cleaning or servicing it.

Cleaning: Clean the machine by wiping it with a soft cloth and maybe even a little mild detergent.

Never use abrasive cleaning agents or solvents.

Clean the air filter.

- Remove the cap (11), extract the air filter (10) and clean it.
- Let the air filter dry before replacing it.

Never use the spray gun without the air filter.

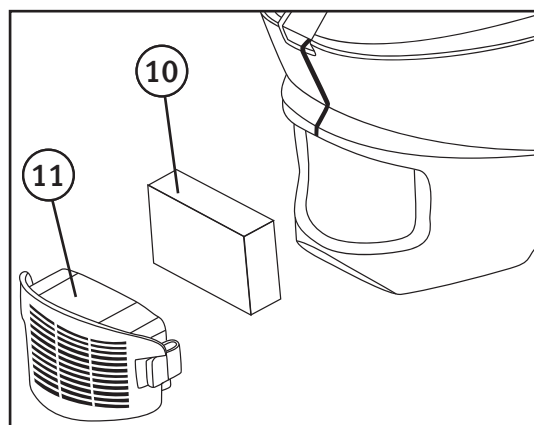
**10. Specifications**

Model:	JS-910FA	
Flow rate:	200 ml/min	
Power:	350 W	
Voltage:	230 V, 50 Hz	
Max. viscosity:	40 Din-s	
Paint container:	700 ml	
Hose length:	2.1 m	
Sound:	LwA 96 dB(A)	K: 3 dB
	LpA 83 dB(A)	K: 3 dB
Vibration:	0.1 m/s ²	K: 1.5 m/s ²
Weight:	2.4 kg	

Färgspruta

ART.NR 18-3164
40-7945

MODELL JS-910FA-UK
JS-910FA

Läs igenom hela bruksanvisningen före användning och spara den sedan för framtida bruk. Vi reserverar oss för ev. text- och bildfel samt ändringar av tekniska data. Vid tekniska problem eller andra frågor, kontakta vår kundtjänst (se adressuppgifter på baksidan).

SVENSKA

1. Säkerhet

Varning! Läs alla instruktioner. Om nedanstående instruktioner inte följs kan detta leda till elektrisk stöt, brand och/eller allvarlig skada. Termen "elektriskt handverktyg" i varningstexten nedan refererar till ditt nätanslutna eller batteridrivna handverktyg.

1.1 Generella säkerhetsregler för din och andras säkerhet

1. Håll arbetsutrymmet rent!
 - Belamrade ytor och bord inbjuder till olyckor.
2. Använd inte maskinen i riskfylld miljö!
 - Elmaskiner skall inte användas på fuktiga, våta ytor eller vid regn. Se till att belysningen är god i arbetsutrymmet. Sörj för god luftväxling vid dammande arbeten. Använd aldrig elektriska maskiner/verktyg där de kan förorsaka brand eller explosion!
3. Undvik elektrisk chock!
 - Undvik kroppskontakt med jordade föremål som vattenledning, element, köksspis etc. samtidigt som du använder el-maskiner/verktyg.
4. Håll undan barn och besökare!
 - Alla barn och besökare bör befinna sig på säkerhetsavstånd från el-maskiner/verktyg eller elkablar i arbetsutrymmet.
5. Förvara maskinerna barnsäkert!
 - Förvara el-maskiner/verktyg inlåsta eller utom räckhåll för barn när de inte används!
6. Misshandla inte nätsladden!
 - Bär aldrig maskinen i nätsladden. Ryck inte i sladden, utan dra i stickproppen när du bryter strömmen. Se till att nätsladden inte kommer i kontakt med värme, olja eller vassa kanter.
7. Sätt fast ämnet ordentligt!
 - Använd tvingar eller skruvstycke där det går, då kan du hantera verktyget med två händer. Det är säkrare än att hålla fast ämnet med ena handen.
8. Sträck dig inte för långt!
 - Se till att du hela tiden står säkert med god balans.
9. Slå av strömmen!
 - Dra ur stickproppen och tryck in nödstopp innan service och uppehåll i arbetet.
10. Undvik oavsiktlig start!
 - Bär inte ett verktyg med ett finger på strömbrytaren/avtryckaren om sladden sitter i ett uttag. Se till att strömbrytaren står på OFF när du sätter in stickproppen.
11. Användning av skarvsladdar!
 - Om du använder skarvsladdar utomhus, använd endast de som är avsedda för utomhusbruk. Använd skarvsladdar med tillräcklig ledararea, rulla ut hela sladden!

12. Använd sunt förnuft och var försiktig!
- Tänk efter innan du utför ett arbetsmoment, så att du kan utföra det på ett säkert sätt! Använd inte maskinen/verktyget när du är trött, påverkad av mediciner etc.
13. Kontrollera att alla delar är oskadade!
- Kontrollera innan du startar verktyget: att alla skydd och övriga delar är oskadade och fyller sin funktion, och att rörliga delar kan rotera fritt och är rätt inriktade, att inga rörliga delar kan fastna, att ingen defekt uppstått och andra omständigheter som kan påverka arbetets utförande. Ett skydd eller någon annan del som skadats, skall repareras fackmässigt eller bytas ut. Skadade nätsladdar och strömbrytare ska alltid bytas ut av fackman. Använd aldrig verktyget om du inte kan stänga av eller starta det, på ett betryggande sätt.
14. Varning! Använd rekommenderade tillbehör!
- Användning av ej rekommenderade tillbehör kan vålla olyckor, eller risk för personskada.
15. Repareras endast av kvalificerad tekniker!
- Verktyget överensstämmer med gällande säkerhetskrav. Reparationer av verktyget ska alltid utföras av fackman, med originalreservdelar, annars kan verktyget vålla olyckor, eller risk för personskada.

1.2 Säkerhetsinstruktioner

- Inga antändningskällor som t.ex. öppen eld, rökning, gnistor, glödtrådar, heta ytor etc. får finnas i närheten när färgsprutan används.
- Var uppmärksam på eventuella risker orsakade av sprutmaterialet, följ anvisningarna på förpackningen eller informationen som följer med sprutmaterialet, följ även anvisningarna gällande personlig skyddutrustning.
- Använd i väl ventilerade och anpassade utrymmen.
- Varning! Spruta aldrig någon vätska som du inte känner till och vet hur farlig den är.
- Om anslutningskabeln är skadad får den endast bytas av tillverkaren eller behörig serviceverkstad för att undvika fara.
- **Varning! Risk för personskada.** Rikta aldrig färgsprutan mot dig själv eller mot andra personer eller djur.
- Se till att inga ångor från lösningsmedel sugas in i turbinen när du använder den inomhus.
- Vid arbete med sprutan kan giftiga ångor bildas som kan leda till förgiftning och allvarligt skada hälsan.
- Använd ALLTID lämpliga skyddsglasögon, handskar, andningsmask etc. för att förhindra att färg, lösningsmedel och giftiga ångor att komma i kontakt med ögon och hud.
- Var uppmärksam på vindriktningen när du använder färgsprutan utomhus. Se till att arbetsplatsen är väl ventilerad när du arbetar inomhus.
- Rikta inte färgsprutan mot turbinen.
- Låt aldrig barn använda färgsprutan.
- Demontera inte produkten och försök inte reparera den själv.

2. Produktmärkning med säkerhetssymboler



Använd hörselskydd.



Använd skyddsglasögon eller visir och andningskydd.

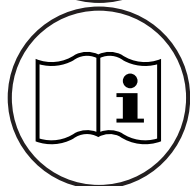

Läs igenom hela bruksanvisningen före användning och spar den sedan som referensmaterial.

3. Täckande material som är lämpliga att använda

Vatten- och lösningsmedelsbaserade färger, klarlack, lasyr, grundfärg, 2-komponentsfärger, impregneringsmedel, rostskydd etc.

Täckande material som INTE är lämpliga att använda i denna produkt

Väggfärger (emulsionsfärger) samt alkaliska eller basiska färger.
Slamfärger som t.ex. Falu Rödfärg

4. Produktbeskrivning

- Färgspruta av HVLP (High Volume Low Pressure)-typ. En turbin producerar en stor mängd uppvärmd luft som finfördelar färgen under lågt tryck, vilket minskar risken för rinningar och förkortar torktiden.
- Steglös reglering av vätskemängd.
- Nästan ingen färgdimma produceras vilket gör att målning kan utföras med minimalt färgspill och maskering.
- Avsedd för lack, lasyr och träskyddsmedel.
- Spruteffekt 200 ml/min.
- Levereras med viskositetsbägare och 2,1 m luftslang.

5. Benämningar

1. Reglage för sprutbild
2. Munstycke
3. Mutter (till reglage och munstycke)
4. Sprutpistol
5. Avtryckare
6. Färgmängdsinställning
7. Strömbrytare ON / OFF
8. Luftslang
9. Axelrem
10. Luftfilter
11. Lock över luftfilter
12. Anslutningskabel med stickpropp
13. Hållare för sprutpistol
14. Färgbehållare
15. Färgnål

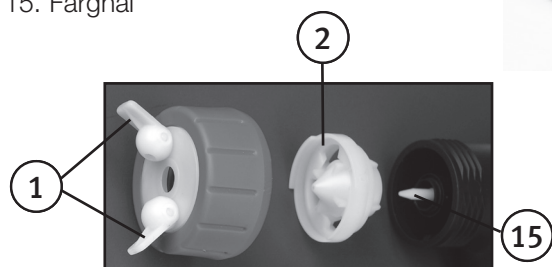

6. Förberedelser

6.1 Kontrollera/justera sprutmaterialets viskositet

Skaka förpackningen ordentligt innan du öppnar burken. Färgen som skall användas skall normalt spädas ut (vi rekommenderar att prova färgen innan allt späs ut). Följ tillverkarens råd för utspädning av produkten. Rådgör med din färghandlare om du är osäker och tala i så fall om att du använder en färgspruta av typen HVLP (lågt tryck stor volym). Måttet på färgens tjocklek benämns viskositet och kan mätas genom att låta en viss mängd färg rinna genom ett hål med en bestämd diameter. Ju längre tid som det tar för färgen att rinna igenom, desto högre viskositet. Viskositeten anges i sekunder.

Varning! Använd endast sprutmateriale som har flampunkt över 21 °C.

Mätningen går till så här

1. Skaka burken med sprutmaterialet länge innan provning.
2. Doppa hela viskositetsbägaren i sprutmateriäl så att den blir helt full.
3. Håll upp viskositetsbägaren och mät hur många sekunder som det tar för materialet rinna genom hålet.
4. Späd ut färgen om den är för tjock och kontrollera igen.

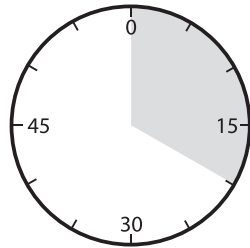

Riktlinjer för viskositet för materialet som ska sprutas

Material	Viskositet – DIN-sekunder
Grundfärg som innehåller lösningsmedel	25 - 40
Fernissa som innehåller lösningsmedel	15 - 40
Grundfärg som kan spädas ut med vatten	25 - 40
Fernissa som kan spädas ut med vatten	20 - 35
Impregneringsmedel för trä, färgborttagningsmedel, oljor	Oförtunnad
Desinfektion, insektsmedel	Oförtunnad
Bilfärg	20 - 35

6.2 Gör klar färgsprutan för användning

- Sätt fast axelremmen (9).
- Tryck fast luftslangen (8) i både turbin och sprutpistol.

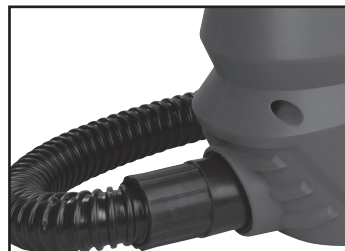

- Skruva av behållaren (14).
- Justera sugröret, vrid det framåt om du skall spruta neråt (A) och vrid det bakåt om du skall spruta uppåt (B).

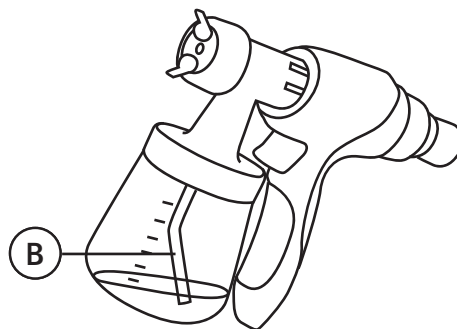
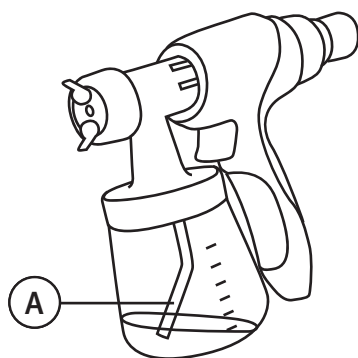

- Ställ behållaren på en bit papper eller en trasa, håll i vätskan som ska sprutas och skruva fast behållaren på sprutpistolen.



- Ställ den kompletta utrustningen på ett plant rent golv. Se till att det inte finns damm som kan sugas in i filtret.
- Ta upp sprutpistolen och starta turbinen med strömbrytaren (7) och provspruta på en kartongbit eller liknande. Justera färgmängd och munstycke vid behov.

6.3 Förberedelser av objektet eller ytan som skall behandlas

- Sprutresultatet beror på hur ren och slät ytan är innan man sprutar den. Ta bort all rost eller beläggningar från gammal färg. Slipa med sandpapper vid behov. Gör rent från damm innan sprutningen.
- Täck över alla ytor som inte skall målas, använd plast eller tidningspapper. Täck över gängor, skruvar eller liknande inom sprutningsområdet.

7. Inställningar

Obs! Kontrollera först att spänningen i eluttaget överensstämmer med produktens märkning.

- Sprutpistolen kan ställas in för avlång horisontell alt. vertikal sprutning eller för rund sprutbild.
- Sprutpistolen går att ställa in för 3 olika arbetsmetoder:
 - Lossa muttern (3) och vrid munstycket för att ändra inställning. Dra sedan åt muttern igen.
 - A. Vertikal för sprutning i sidled
 - B. Horisontell för sprutning uppåt/nedåt
 - C. Rund för sprutning i hörn eller andra ställen som är svåra att komma åt.

Varning! Tryck inte in avtryckaren när du håller på att justera munstycket. Risk för personskada!

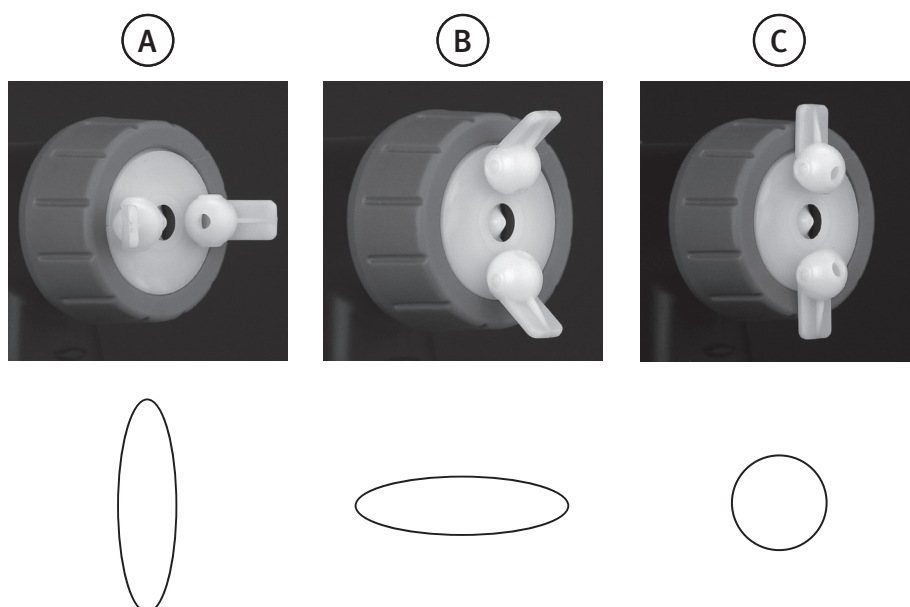

Munstycket har en yttre inställning för sprutbild:
Vik reglagen (1) bakåt för att få en rund sprutbild (C)
eller vik reglagen framåt för att få en avlång sprutbild
(A) eller (B).



Justera färgmängden

Justera färgmängden med ratten (6) på baksidan av sprutpistolen.
Vrid motsols för att minska färgmängden och vrid medsols för att öka färgmängden.



8. Sprutteknik

- Provspruta alltid på en bit kartong eller liknande innan du börjar spruta på den riktiga arbetsytan.
- Håll sprutpistolen på ett avstånd av 5 – 15 cm från arbetsytan, prova ut lämpligt avstånd innan du börjar.
- Börja alltid sprutningen utanför arbetsytan och för sedan sprutpistolen i mjuka rörelser över arbetsytan och avsluta sprutrörelsen utanför arbetsytan (Figur 10 a).
- För sprutpistolen vinkelrät mot arbetsytan (Figur 10 a) om du inte gör det så kommer mer färg i mitten och mindre på sidorna vilket leder till rinningar och mycket dåligt resultat (Figur 10 b).

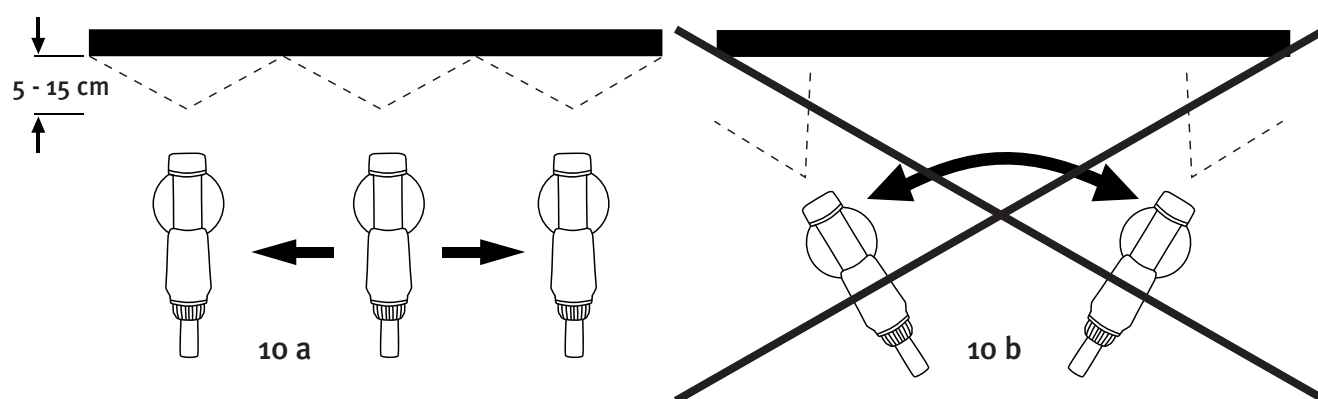

- Kontrollera ibland under sprutningen om det finns ansamlingar av färg på munstycket (2) som stör sprutpistolens funktion. Rengör delarna vid behov

Uppehåll i arbetet

- Stäng av turbinen med strömbrytaren (7).
- Ställ sprutpistolen i turbinens hållare (13).

Efter arbetet:

1. Stäng av turbinen. Tryck in avtryckaren så att färgen i sprutpistolen rinner tillbaka till behållaren .
2. Skruva loss behållaren och håll tillbaka färgen i färgburken.
3. Ta bort de grövsta färgresterna från behållaren och sugröret med en borste eller en trasa.
4. Häll lösningsmedel eller vatten (beroende på färg) i behållaren och skruva tillbaka den på sprutpistolen.

Varning! Använd endast lösningsmedel som har flampunkt över 21 °C.

5. Starta turbinen och spruta lösningsmedlet/vattnet på en trasa eller en burk.
6. Repetera detta flera gånger tills inga färgrester kommer ut genom munstycket.
7. Stäng av turbinen.
8. Skruva loss behållaren och torka ur den, rengör också ytan som behållaren tätar emot så att inga färgrester finns kvar.
9. Torka av sprutpistolen utvändigt med en tvättduk fuktad i lösningsmedel eller vatten.
10. Skruva loss muttern (3) (med munstycke och reglage) och ta loss färgmunstycket. Tvätta de lösa delarna och färgnålen i lösningsmedel eller vatten. Använd inga vassa metalldelar vid rengöringen.
11. Sätt ihop sprutpistolen efter rengöring och torkning. Obs! Färgmunstycket passar bara på ett sätt.

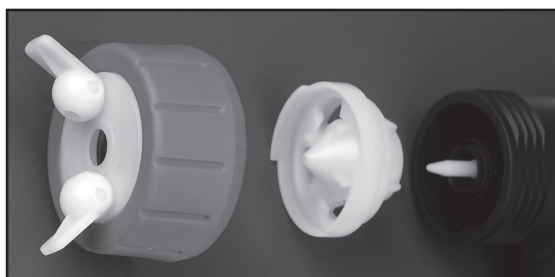

9. Skötsel och underhåll

Obs! Ta bort stickkontakten från eluttaget innan service och rengöring.

Rengöring: Torka av apparaten med en mjuk trasa och eventuellt ett mildt rengöringsmedel. Använd aldrig slipande rengöringsmedel eller lösningsmedel.

Gör rent luftfiltret.

- Ta loss locket (11) och ta ut luftfiltret (10) och rengör det.
- Låt luftfiltret torka och sätt tillbaka det (vänd det så att den rena sidan kommer inåt).

Använd aldrig färgsprutan utan luftfilter.

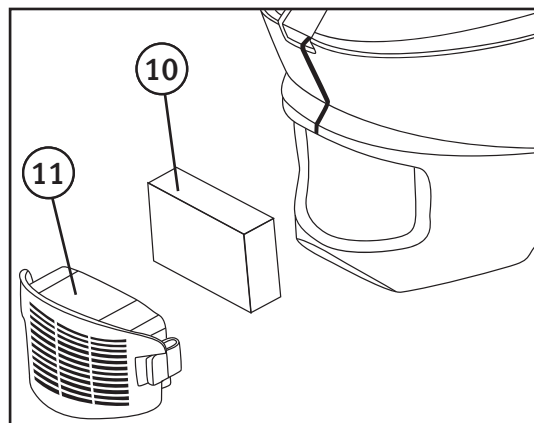

10. Specifikationer

Modell:	JS-910FA	
Spruteffekt:	200 ml/min	
Effekt:	350 W	
Drivspänning:	230 V, 50Hz	
Max. viskositet:	40 Din-s	
Färgbehållare:	700 ml	
Slanglängd:	2,1 m	
Ljud:	LwA 96 dB(A)	K: 3 dB
	LpA 83 dB(A)	K: 3 dB
Vibration:	0,1 m/s ²	K: 1,5 m/s ²
Vikt:	2,4 kg	

Malingsprøyte

ART.NR. 40-7945 MODELL JS-910FA-UK
18-3164 JS-910FA

Les bruksanvisningen nøye før produktet tas i bruk, og ta vare på den for framtidig bruk. Vi reserverer oss mot ev. tekst- og bildefeil, samt forandringer av tekniske data. Ved tekniske problemer eller spørsmål, ta kontakt med vårt kundesenter. (Se opplysninger om kundesenteret i denne bruksanvisningen).

1. Sikkerhet

Advarsel! Les gjennom hele instruksjonen. Hvis ikke instruksjonen følges, kan dette føre til elektrisk støt, brann og/eller alvorlige skader. Med "elektrisk håndverktøy" i teksten nedenfor, menes verktøy koblet til strømmettet eller batteridrevne håndverktøy.

1.1 Generelle sikkerhetsregler for din og andres sikkerhet

1. Hold arbeidsplassen ren og ryddig.
 - Rotete flater og arbeidsbord kan føre til ulykker.
2. Bruk ikke maskinen i risikofylte miljøer.
 - Strømdrevne maskiner skal ikke brukes i fuktige, våte miljøer eller utendørs når det regner. Sørg for å ha godt arbeidslys. Sørg for god ventilasjon ved arbeider som avgir mye støv. Bruk aldri elektriske maskiner/verktøy i miljøer hvor de kan forårsake brann eller eksplosjon.
3. Unngå elektrisk støt.
 - Unngå kroppskontakt med jordede gjenstander som vannledning, varmeelement, komfyr etc. samtidig som du bruker el-maskiner/verktøy.
4. Hold barn og andre tilskuere på sikker avstand.
 - Alle barn og andre tilskuere bør holdes på sikker avstand fra el-maskiner/verktøy og strømkabler i arbeidsområdet.
5. Oppbevar maskinene utilgjengelig for barn.
 - Oppbevar elektriske maskiner/verktøy innlåste og utenfor barns rekkevidde når de ikke er i bruk.
6. Strømledningen må behandles varsomt.
 - Bær aldri maskinen i strømledningen. Rykk ikke i ledningen, når støpselet skal trekkes ut, men hold i støpslet. Påse at strømledningen ikke kommer i kontakt med varme, olje eller skarpe kanter.
7. Fest arbeidsemnet ordentlig.
 - Bruk tvinger eller skrustikke der det er mulig. Da kan du håndtere verktøyet med begge hender. Det er sikrere enn å holde emnet med den ene hånden.
8. Strekk deg ikke for langt.
 - Pass på at du hele tiden står stødig og har god balanse i kroppen.
9. Slå av strømmen.
 - Trekk ut støpselet fra strømuttaket og press inn nødstoppen før service på verktøyet og før du tar pause i arbeidet.
10. Unngå ukontrollert start.
 - Bær ikke verktøyet med en finger på strømbryteren dersom ledningen er koblet til et strømuttak. Påse at strømbryteren står på OFF når støpslet plugges til strømmettet.
11. Bruk av skjøteledninger.
 - Dersom man benytter skjøteledninger utendørs, skal denne være beregnet for utendørs bruk. Bruk skjøteledninger med tilstrekkelig lengde, rull ut hele ledningen.

12. Bruk sunn fornuft, og vær forsiktig.
- Tenk deg om før du utfører en arbeidsoperasjon, så du kan utføre den på en sikker måte. Bruk ikke maskinen/verktøyet når du er sliten, trett, påvirket av medisiner etc.
13. Kontroller at alle deler er uskadet.
- Kontroller før du starter verktøyet: at alt sikkerhetsutstyr og øvrige deler er hele og at de fungerer, at bevegelige deler kan rotere fritt og er riktig justert, at ingen bevegelige deler kan hekte seg fast, at ingen defekt har oppstått og andre omstendigheter som kan påvirke arbeidets utførelse. En beskyttelsesdel eller annet som er skadet, skal repareres/skiftes ut av fagperson. Skadde strømledninger og strømbrytere skal alltid skiftes ut av en fagperson. Bruk aldri verktøyet hvis du ikke kan stoppe eller starte det på en betryggende måte.
14. Advarsel! Bruk anbefalt utstyr/tilleggsutstyr.
- Bruk av utstyr som ikke er anbefalt av produsent kan føre til ulykker og være til fare for brukeren.
15. Verktøyet skal repareres av kyndig fagperson.
- Verktøyet følger gjeldende sikkerhetskrav. Reparasjoner av verktøyet skal alltid utføres av en fagperson, og med originale reservedeler. Hvis ikke er det fare for at verktøyet kan forårsake skader og ulykker.

1.2 Sikkerhetsinstruksjoner

- Malingssprøyten må ikke benyttes nær åpen ild, påtente sigaretter, gnister, varme flater etc.
- Vær oppmerksom på ev. farer forbundet med malingsmaterialet. Følg informasjonen, som står på produktets forpakning. Benytt det verneutstyret produsenten anbefaler.
- Brukes i godt ventilerte omgivelser.
- Advarsel! Benytt aldri malingssprøyten til væsker som du ikke kjenner sammensetningen av.
- Hvis ledningen er skadet skal den skiftes av produsenten eller på et godkjent serviceverksted.
- **Advarsel! Fare for personskade.** Vend aldri malingssprøyten mot deg selv eller andre personer eller dyr.
- Pass på at det ikke kommer damp fra løsemidler inn i turbinen ved bruk innendørs.
- Giftig damp kan bygges opp ved bruk av dette verktøyet. Denne er meget helsefarlig og kan føre til forgiftning.
- Bruk ALLTID egnede vernebriller, arbeidshansker, masker etc. for å hindre at maling, løsemidler og giftige gasser kommer i kontakt med øyne, hud eller innåndes.
- Vær oppmerksom på vindretningen når malingssprøyten benyttes utendørs. Påse at arbeidsplasser innendørs er godt ventilert.
- Malingssprøyten må ikke rettes mot turbinen.
- La ikke barn bruke malingssprøyten.
- Produktet må ikke demonteres. Forsøk heller ikke å reparere det på egenhånd.

2. Produktmerking med sikkerhetssymboler



Bruk hørselsvern.



Bruk alltid vernebriller/visir og åndedrettsvern.

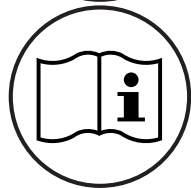

Les igjennom hele bruksanvisningen grundig før produktet tas i bruk, og ta vare på den til senere bruk.

3. Malingsprøyten er beregnet for følgende materialer

Vann- og løsemiddelbasert maling, klarlakk, grunning, tokomponentmaling, impregnering, rustbeskyttelser etc.

Malingsprøyten skal ikke brukes til

Veggmaling (emulsjonsmaling), alkalisk eller basisk maling.
Slammaling som for eksempel Falurød etc.

4. Produktbeskrivelse

- Malingsprøyte Cotech av HVLP (High Volume, Low Pressure) typen. Turbinen produserer store mengder oppvarmet luft som fordeler malingen ved lavt trykk, noe som reduserer faren for at malingen begynner å renne og den reduserer tørketiden.
- Trinnløs regulering av væskemengden.
- Det dannes lite malingsstøv, noe som gjør at malingen kan utføres med minimalt spill av maling og maskering.
- Beregnet for lakk, lasering og overflatebehandlingsmidler for trematerialer.
- Sprøyteeffekt 200 ml/min.
- Leveres med viskositetsbeger og 2,1 meters luftslange.

5. Benevninger

1. Anordning for regulering av sprutemønster
2. Munnstykke
3. Mutter (for regulering av sprøytebilde og munnstykke)
4. Sprøytepipistol
5. Avtrekker
6. For justering av malingsmengde
7. Strømbryter ON/OFF
8. Luftslange
9. Skulderreim
10. Luftfilter
11. Lokk for luftfilter
12. Tilkoblingskabel med støpsel
13. Holder for sprøytepipistol
14. Malingsbeholder
15. Nål

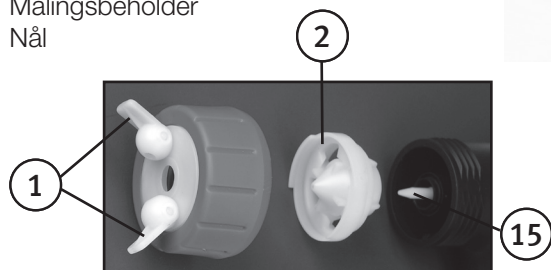

6. Forberedelser

6.1 Kontroll og justering av sprøytematerialets viskositet

Rist boksen med sprøytemiddel/maling godt før boksen åpnes. Malingen som skal benyttes må vanligvis spes ut. Det anbefales å foreta en prøve av væsken før alt spes ut. Følg produsentens råd vedrørende påføring av produktet. Dersom du er usikker, ta kontakt med en fagperson, og fortell da at du skal benytte en malingsprøyte av typen HVLP. Væskens tykkelse kommer fram av dens viskositet og kan måles ved å la en viss mengde maling renne gjennom et hull med en bestemt diameter i løpet av en målt tid. Jo lengre tid malingen bruker på å renne gjennom, desto høyere viskositet. Viskositeten oppgis i sekunder.

Advarsel! Bruk kun væsker som har flammepunkt over 21 °C.

Målingen utføres slik

1. Rist boksen med malingsmaterialet godt før testing.
2. Dypp hele viskositetsbegeret i malingsmaterialet slik at det blir helt fullt.
3. Hold så viskositetsbegeret over malingsboksen og mål hvor mange sekunder det tar for materialet å renne gjennom hullet.
4. Hvis malingen er for tykk må den spes ut. Foreta deretter en ny måling.



Anbefalte viskositetsverdier for materialet som skal benyttes

Materiale **Viskositet (sekunder)**

Materiale	Viskositet (sekunder)
Grunning som inneholder løsemiddel	25 - 40
Ferniss som inneholder løsemiddel	15 - 40
Grunning som kan spes ut med vann	25 - 40
Ferniss som kan spes ut med vann	20 - 35
Impregneringsmiddel for tre, malingsfjernere, oljer	Ufortynnet
Desinfeksjon, insektmiddel	Ufortynnet
Billakk	20 - 35

6.2 Klargjøring før bruk

- Fest skulderreimen (9).
- Fest luftslangen (8) både til turbin og sprøytepestol.

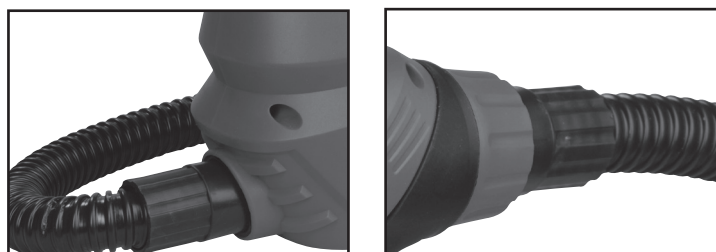

- Skru av beholder (14).
- Juster sugerøret. Drei det framover når du skal sprute nedover (A) og bakover når du skal sprute oppover (B).

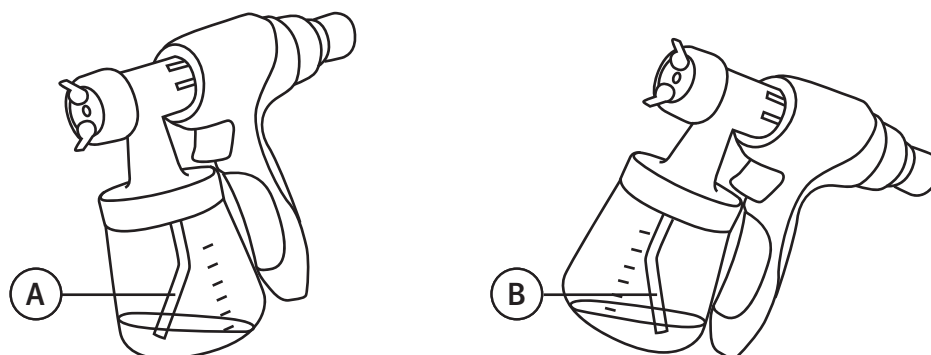

- Plasser beholderen på en gammel avis eller liknende og hell i væsken (malingen). Fest så beholderen på sprutepistolen.



- Plasser alt utstyret på et plant, rent gulv. Påse at det ikke er støv omkring utstyret, da dette vil suges inn i filteret.
- Løft opp sprutepistolen og start turbinen med strømbryteren (7). Foreta en prøvesprøyting på et stykke papp el. l. Juster malingsmengden og munnstykke ved behov.

6.3 Forberedelser av overflaten som skal behandles

- Resultatet av sprøytingen er avhengig av hvor ren og slett behandlingsflaten er før arbeidene starter. Fjern all rust og løse flak av gammel maling, og slip med sandpapir ved behov. Fjern støv og smuss før arbeidene starter.
- Tildekk alle flater som ikke skal sprøytemales. Bruk plast eller avispapir og tildekk gjengede partier, skruer, lister, vinduer etc.

7. Innstillinger

Obs! Kontroller at spenningen på strømnettet stemmer overens med merkingen på produktet.

- Sprøytepistolen kan stilles inn for avlang horisontalt eller vertikalt mønster eller for sirkel.
- Sprøytepistolen kan stilles inn for 3 forskjellige mønstre/arbeidsmetoder:
 - Løsne på mutteren (3) og drei munnstykke hvis du ønsker å endre innstilling.
 Husk å trekk til mutteren igjen før arbeidene starter.
 - Vertikal for maling sideveis
 - Horisontal for maling loddrett
 - Rund for maling i hjørner og andre steder som det kan være vanskelig å komme til.

Advarsel! Trykk ikke inn avtrekkeren mens justering av munnstykke pågår. Fare for personskaade!

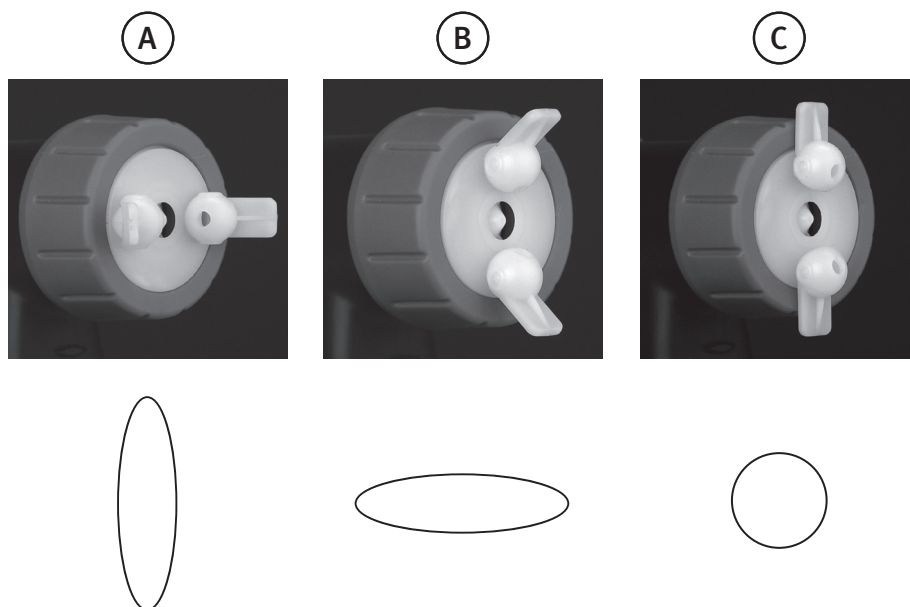

Munnstykket har en ytre innstilling for sprøytebildet: Vend bryterne (1) bakover for å få et rundt sprøytebilde (C) eller framover for å få avlangt bilde ((A) eller (B)).

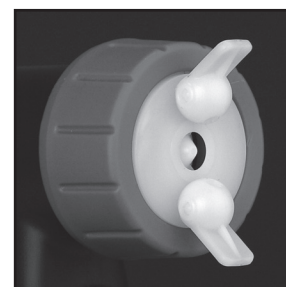

Justering av malingsmengde

Malingsmengden justeres med rattet (6), som er plassert på pistolens bakside. Drei motsols for å redusere mengden og medsols for å øke den.



NORSK

8. Sprøyteteknikk

- Foreta alltid en sprøytetest på et stykke papp el. l. før arbeidene starter.
- Hold pistolen på 5 – 15 cm avstand fra overflaten som skal males.
- Start alltid sprutingen utenfor arbeidsområdet, for deretter å føre pistolen mot arbeidsflaten med myke bevegelser. Avslutt også ved å føre sprøytingen ut fra arbeidsområdet (fig. 10a).
- Før sprøytetipen vinkelrett mot arbeidsflaten (fig. 10 a). Dersom man ikke gjør det vil det komme mest maling i sentrum, noe som kan føre til at malingen begynner å renne og dårlig resultat (fig. 10 b).

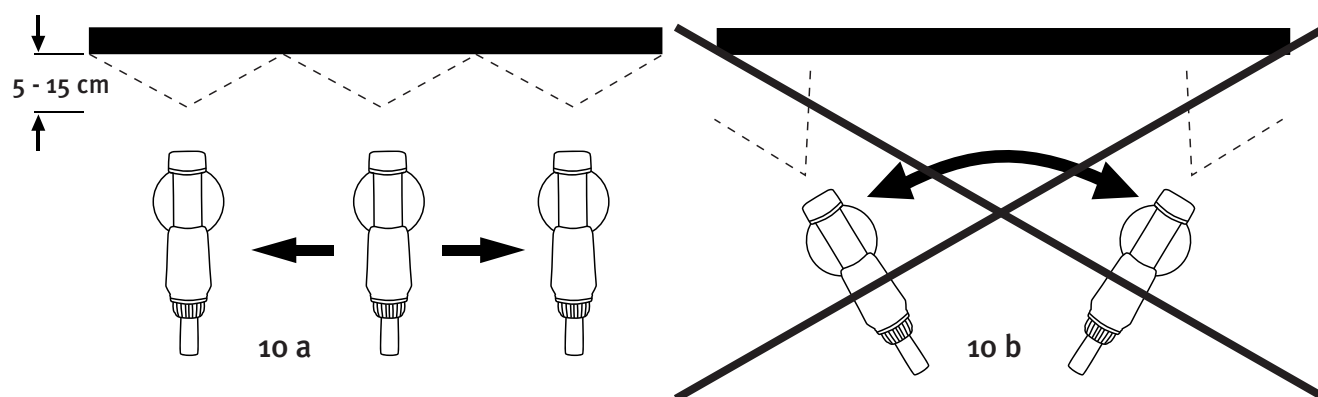

- Under sprøytingen bør man av og til kontrollere om det oppstår malingsansamling på munnstykket (2). Rengjør ved behov.

Pause i jobbingen

- Skru av turbinen med strømbryteren (7) når det tas pause i arbeidene.
- Plasser sprøytetipen i turbinens holder (13).

Etterarbeider

1. Skru av turbinen. Trykk inn avtrekkeren slik at malingen i pistolen renner tilbake i beholderen.
2. Skru løs beholderen og hell malingen tilbake i malingsboksen.
3. Fjern det grøveste av malingsrestene fra beholderen og sugerøret med en malingskost eller klut/papir.
4. Hell løsemiddel eller vann (avhengig av malingstypen som er brukt) i beholderen og skru på sprøytepistolen igjen.

Advarsel! Bruk kun løsemidler som har flammepunkt over 21 °C.

5. Start turbinen og sprut løsemiddelet/vannet på en klut eller i en tom boks.
6. Repeter dette flere ganger til det ikke kommer mer malingsrester ut av munnstykket.
7. Skru av turbinen.
8. Løsne beholderen og tørk av den. Rengjør også overflaten som beholderen tetter mot. Påse at det ikke er noen malingsrester igjen.
9. Tørk pistolen utvendig med en klut fuktet med løsemiddel eller vann.
10. Skru løs mutteren (3) for å få demontert malingsmunnstykket. Vask alle løse deler og nålen i løsemiddel eller vann. Ikke bruk skarpe metallgjenstander til rengjøringen.
11. Monter sammen pistolen etter rengjøring og tørking. Obs! Det er kun en måte å montere malingsmunnstykket på.



9. Stell og vedlikehold

Obs! Trekk støpselet ut fra strømuttaket før service og rengjøring. Rengjøring: Tørk av malingssprøyten med en myk klut (ev. med litt mildt rengjøringsmiddel på). Bruk aldri slipende rengjøringsmidler eller løsemidler.

Rengjøring av luftfilter:

- Løsne på lokket (11), ta ut luftfilteret (10) og rengjør det.
- La luftfilteret tørke og sett det tilbake på plass igjen (se til at den rene siden kommer vender innover).

Malingssprøyten må ikke brukes uten luftfilter.

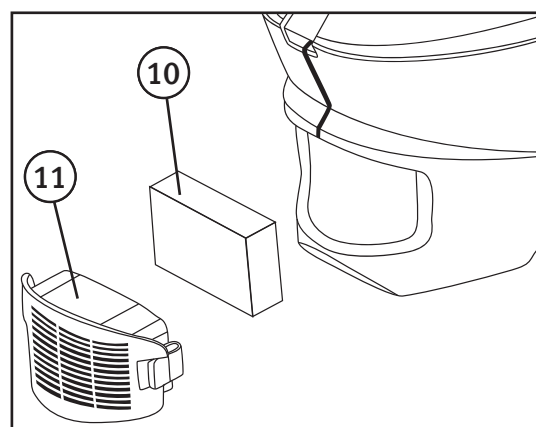

10. Spesifikasjoner

Modell:	JS-910FA
Sprøyteeffekt:	200 ml/min.
Effekt:	350 W
Spenning:	230 V AC, 50 Hz
Maks. viskositet:	40 sekunder
Volum malingsbeholder:	700 ml
Lengde på slange:	2,1 m
Støynivå:	LwA 96 dB(A) K: 3 dB LpA 83 dB(A) K: 3 dB
Vibrasjon:	0,1 m/s ² K: 1,5 m/s ²
Vekt:	2,4 kg

Maaliruisku

TUOTENRO 18-3164 MALLI JS-910FA-UK
40-7945 JS-910FA

Lue käyttöohjeet ennen tuotteen käyttöönottoa ja säästä ne tulevaa tarvetta varten. Pidätämme oikeuden teknisten tietojen muutoksiin. Emme vastaa mahdollisista teksti- tai kuvavirheistä. Jos laitteeseen tulee teknisiä ongelmia, ota yhteys myymälään tai asiakaspalveluun (yhteystiedot käyttöohjeen lopussa).

1. Turvallisuus

Varoitus! Lue kaikki ohjeet. Seuraavien ohjeiden noudattamatta jättäminen saattaa johtaa sähköiskuun, tulipaloon ja/tai vakavaan onnettomuuteen. Varoitustekstien termi ”sähkökäyttöinen käsityökalu” tarkoittaa verkkovirralla tai paristoilla/akulla toimivaa käsityökalua.

1.1 Yleisiä turvallisuusohjeita

1. Pidä työtilat siisteinä.
 - Täynnä tavaraa olevat työtasot lisäävät onnettomuusriskiä.
2. Älä käytä konetta vaarallisessa ympäristössä.
 - Sähkökäyttöisiä koneita ei saa käyttää kosteissa ja märissä tiloissa eikä sateella. Huolehdi työpisteen riittävästä valaistuksesta. Huolehdi myös pölynpoistosta. Älä käytä sähkökäyttöisiä työkaluja paikoissa, joissa on tulipalon tai räjähdysvaara.
3. Ennaltaehkäise sähköiskuja.
 - Vältä kontaktia maadoitettuihin esineisiin, kuten vesijohtoihin, lämpöpattereihin, lieteen jne. työskennellessäsi sähkötyökalulla.
4. Pidä lapset ja sivulliset loitolla.
 - Heidän tulee olla riittävän kaukana työpisteestä.
5. Säilytä laite lasten ulottumattomissa.
6. Käsittele sähköjohtoa varoen.
 - Älä kanna konetta johdosta. Kun irrotat pistokkeen, vedä pistokkeesta, älä johdosta. Johtoa ei saa altistaa kuumuudelle, öljylle tai teräville esineille.
7. Kiinnitä työstettävä materiaali kunnolla.
 - Käytä mahdollisuuksien mukaan esim. ruuvipuristinta. Näin kätesi jäävät vapaaksi, ja voit työskennellä molemmin käsin. Tämä on turvallisempaa kuin työkappaleesta kiinni pitäminen.
8. Älä kurota liian kauas.
 - Varmista, että työasentosi on tasapainoinen työn jokaisessa vaiheessa.
9. Katkaise virta.
 - Irrota pistoke ja paina hätäkatkaisinta ennen laitteen huoltoa sekä työkertojen välillä.
10. Vältä tahatonta käynnistystä.
 - Koneita kannettaessa sormi ei saa olla virtakytkimellä/liipaisimella johdon ollessa seinässä. Kun pistoke liitetään pistorasiaan, tulee virtakytkimen olla OFF-asennossa.
11. Jatkojohtojen käyttäminen.
 - Käytä ulkona ainoastaan ulkokäyttöön tarkoitettuja jatkojohtoja. Jatkojohdon johtimen pinta-alan tulee olla riittävä. Kierrä koko johto auki.

12. Käytä tervettä järkeä ja ole varovainen.

- Suunnittele työvaiheet etukäteen, niin työ sujuu turvallisemmin. Älä käytä laitetta väsyneenä, lääkkeiden vaikutuksen alaisena jne.

13. Varmista, että kaikki osat ovat kunnossa.

- Varmista ennen koneen käynnistämistä, että kaikki suojat ja muut osat ovat kunnossa ja toimivat moitteettomasti. Huolehdi, että liikkuvat osat liikkuvat vapaasti ja ne on suunnattu oikein, eivätkä jää kiinni. Tarkista myös, ettei koneessa ole muita vikoja tai työskentelyyn vaikuttavia seikkoja. Ainoastaan ammattilainen saa vaihtaa tai korjata vioittuneet suojat ja muut osat. Johdot ja virtakytkimet tulee vaihdattaa alan ammattilaisella. Älä käytä työkalua, mikäli et voi käynnistää ja sammuttaa sitä turvallisesti.

14. Käytä vain suositeltuja lisälaitteita.

- Muiden kuin suositeltujen lisälaitteiden käyttö voi johtaa onnettomuuksiin tai henkilövahinkoihin.

15. Korjauksen saa suorittaa ainoastaan alan ammattilainen.

- Laitte on voimassa olevien turvallisuusvaatimusten mukainen. Laitteen saa korjata ainoastaan ammattilainen. Korjauksessa tulee turvallisuussyistä käyttää ainoastaan alkuperäisosia.

1.2 Turvallisuusohjeita

- Maaliruiskua ei saa käyttää esim. avotulen, palavien savukkeiden, kipinöiden, hehkulankojen, kuumien pintojen jne. läheisyydessä.
- Huomioi ruiskutettavan aineen mahdolliset vaarat. Noudata pakkauksen käyttöohjeita sekä ruiskutettavaa ainetta koskevia tietoja. Noudata myös henkilösuojaimia koskevia ohjeita.
- Käytä laitetta tilassa, jossa on hyvä ilmanvaihto ja joka soveltuu laitteen käyttöympäristöksi.
- Varoitus! Älä ruiskuta nestettä, jonka käytöstä ja vaarallisuudesta ei ole tietoa.
- Viallisen liitäntäkaapelin saa turvallisuussyistä vaihtaa ainoastaan valmistaja tai huoltoliike.
- **Henkilövahinkovaara.** Älä suuntaa maaliruiskua itseäsi tai muita henkilöitä tai eläimiä kohden.
- Varmista, ettei turbiiniin pääse liuottimien höyryjä, kun käytät laitetta sisätiloissa.
- Ruiskulla työskentelystä voi syntyä myrkyllisiä kaasuja, jotka voivat johtaa myrkytykseen tai olla erittäin haitallisia terveydelle.
- Käytä AINA sopivia suojalaseja, hanskoja, hengityssuojainta ja muita tarvittavia suojavälineitä estääksesi maalin tai liuottimen ja myrkyllisten kaasujen pääsyn kosketuksiin silmien ja ihon kanssa.
- Ota huomioon tuulensuunta, kun käytät maaliruiskua ulkona. Huolehdi riittävästä ilmanvaihdesta, kun työskentelet sisätiloissa.
- Älä kohdistaa maaliruiskua turbiinia kohden.
- Älä anna lasten käyttää maaliruiskua.
- Älä pura laitetta, äläkä korjaa sitä itse.

2. Tuotteen merkinnät ja turvallisuussymbolit



Käytä kuulosuojaimia.



Käytä suojalaseja tai visiiriä sekä hengityssuojainta.

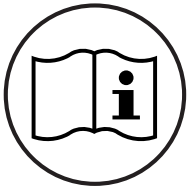

Lue käyttöohjeet ennen tuotteen käyttöönottoa ja säilytä ohjeet tulevaa tarvetta varten.

3. Tuotteeseen sopivat aineet

Vesi- ja liuotinpohjaiset maalit, kirkkaat lakat, kuultomaalit, pohjamaalit, 2-komponenttimaalit, kyllästysaineet, ruosteensuoja jne.

Aineet, jotka EIVÄT sovi käytettäväksi tässä tuotteessa

Seinämaalit (emulsiomaalit) sekä alkaliset tai emäksiset maalit. Ei sovellu liimamaaleille, esim. punamultamaalille (Falu Rödfärg).

4. Tuotekuvaus

- Maaliruisku Cotech, HVLP (High Volume Low Pressure). Yksi turbiini tuottaa suuren määrän lämmintä ilmaa, joka jakaa maalin matalapaineella hienoksi suihkuksi. Tämä vähentää valumista ja lyhentää kuivausaikaa.
- Portaaton nestemäärän säätö.
- Ruiskutuksen yhteydessä ei juurikaan muodostu maaliumua, minkä vuoksi maalia ei mene hukkaan. Tämän vuoksi maalaaminen vaatii myös vähemmän teippausta.
- Sopii käytettäväksi maalin, kuultomaalin ja puunsuoja-aineiden kanssa.
- Ruiskuteho 200 ml/min.
- Mukana viskositeettisäiliö ja ilmaletku 2,1 m.

5. Laitteen osat

1. Ruiskutuskuivion säädin
2. Suutin
3. Mutteri (säätimeen ja Suuttimeen)
4. Maaliruisku
5. Liipaisin
6. Maalimäärän säätö
7. Virtakytkin ON/OFF
8. Ilmaletku
9. Olkahihna
10. Ilmansuodatin
11. Ilmansuodattimen kansi
12. Verkkojohto ja pistoke
13. Ruiskupistoolin pidike
14. Maalisäiliö
15. Maalineula

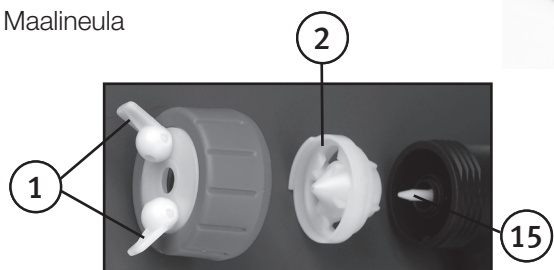

6. Esivalmistelut

6.1 Tarkista/säädä ruiskutusmateriaalin viskositeetti

Ravista pakkausta kunnolla, ennen kuin avaat sen. Maali tulee yleensä ohentaa (suosittelemme kokeilemaan maalia ennen koko määrän ohentamista). Noudata valmistajan antamia ohjeita tuotteen ohentamisesta ja kysy neuvoa maaliliikkeeltäsi, mikäli olet epävarma. Muista mainita, että käytät HVLP-tyyppistä maaliruiskua (matalapaineruiskua). Maalin paksuutta kutsutaan viskositeetiksi. Viskositeetin voi mitata antamalla tietyn määrän maalia valua reiästä, jossa on tietyn suuruinen halkaisija. Mikäli maali valuu hitaasti, on maalilla korkea viskositeetti, ja vastaavasti mikäli maali valuu nopeasti, on maalilla matala viskositeetti. Viskositeetti ilmaistaan sekunteina (DIN-sekunneissa). **Varoitus!** Käytä ainoastaan maalattavia aineita, joiden leimahduspiste on yli 21 °C.

Mittaus tapahtuu seuraavasti

1. Ravista pitkään purkkia, jossa on ruiskutettava aine.
2. Kasta koko viskositeettisäiliö ruiskutettavassa aineessa niin, että se täyttyy kokonaan.
3. Pidä viskositeettisäiliötä ylhäällä ja mittaa kuinka monta sekuntia aineen valuminen reiän läpi kestää.
4. Ohenna maalia, mikäli se on liian paksua ja tarkista viskositeetti uudelleen.

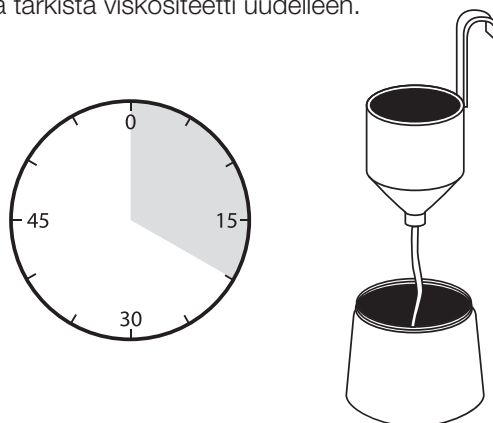

Suuntaviivoja koskien ruiskutettavan aineen viskositeettiä

Materiaali

Viskositeetti – DIN-sekuntia

Pohjamaali, joka sisältää liuotinta	25 - 40
Vernissa, joka sisältää liuotinta	15 - 40
Pohjamaali, vesiohenteinen	25 - 40
Vernissa, vesiohenteinen	20 - 35
Puunkyllästysaineet, maalinpoistoaineet, öljyt	Ohentamaton
Desinfointiaineet, hyönteisaineet	Ohentamaton
Automaalit	20 - 35

6.2 Maaliruiskun käytön esivalmistelut

- Kiinnitä olkahihna (9).
- Paina kiinni ilmaletku (8) turbiiniin ja ruiskupistooliin.

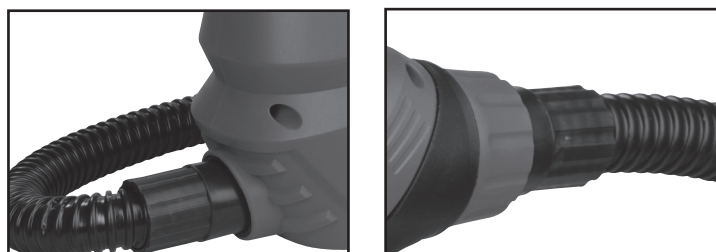

- Kierrä säiliö (14) irti.
- Säädä imuputkea eteenpäin, mikäli aiot ruiskuttaa alaspäin (A) ja taaksepäin, mikäli aiot ruiskuttaa ylöspäin (B).

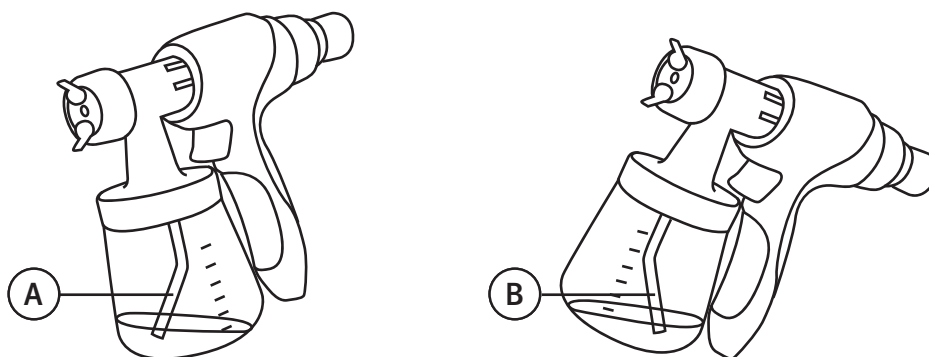

- Aseta säiliö paperin tai rätin päälle, kaada ruiskutettava aine säiliöön ja kierrä säiliö kiinni ruiskupistooliin.



- Aseta valmiiksi asennettu varuste tasaiselle ja puhtaalle lattialle. Varmista, ettei ympäristössä ole pölyä, joka voi imeytyä suodattimeen.
- Nosta ruiskupistooli ja käynnistä turbiini virtakytkimestä (7). Kokeile ruiskuttamista ensin pahvinpalaselle tai vastaavalle ja säädä maalimäärää ja suutinta tarvittaessa.

6.3 Käsittävän kohteen tai pinnan esivalmistelut

- Ruiskutuksen lopputulos riippuu ruiskutettavan pinnan puhtaudesta ja sileydestä. Poista ruoste ja aiemmat maalikerrokset hiomalla tarvittaessa hiekkapaperilla. Puhdista pölyt ennen ruiskutusta.
- Peitä kaikki pinnat, joita ei ole tarkoitus maalata muovilla tai sanomalehdillä. Peitä myös kierteet, ruuvit jne., käsiteltävällä alueella.

7. Asetukset

Huom.! Tarkista ennen käyttöä, että pistorasian jännite vastaa tuotteen jännitemerkintöjä.

- Ruiskupistoolin voi säätää vaakasuuntaiseen eli horisontaaliseen tai pystysuuntaiseen eli vertikaaliseen ruiskutukseen, tai pyöreään ruiskutukseen.
- Ruiskupistoolin voi säätää kolmeen eri ruiskutusasentoon:
 - Irrota mutteri (3) ja vaihda ruiskutustapaa kääntämällä suutinta. Kiristä mutteri takaisin.
 - A. Vertikaalinen sivuttaissuuntaiseen ruiskutukseen
 - B. Horisontaalinen ylös/alassuuntaiseen ruiskutukseen
 - C. Pyöreä ruisku kulmiin tai muihin vaikeasti ruiskutettaviin paikkoihin.

Varoitus! Älä paina liipaisinta silloin kun säädät suutinta. Loukkaantumisvaara!

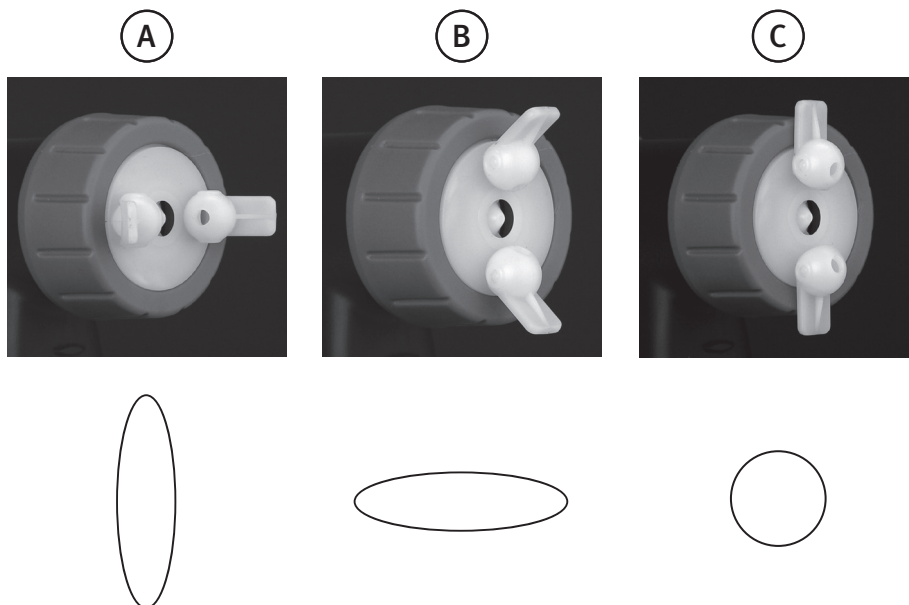

Suuttimen ruiskukuvan voi asettaa ulkoisesti:
Pyöreä ruiskutus (C) saadaan taivuttamalla säädintä (1) taaksepäin ja pitkä ruiskutus (A) tai (B) taivuttamalla säädintä eteenpäin.

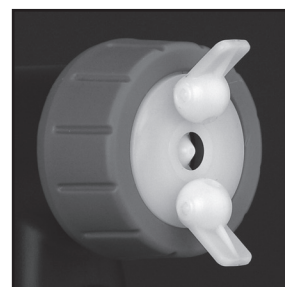

Maalimäärän säätäminen

Säädä maalin määrää ruiskupistoolin takana olevasta säätönupista (6).
Kierrä vastapäivään, kun haluat vähentää maalin määrää ja myötäpäivään, kun haluat lisätä maalin määrää.



8. Ruiskutustekniikka

- Kokeile ruiskutusta aina ensin pahvinpalaselle tms. ennen kuin aloitat varsinaisen työpinnan ruiskukäsittelyn.
- Pidä ruiskupistoolia 5–15 cm:n etäisyydellä työpinnasta. Kokeile sopiva ruiskutusetäisyys ennen kuin aloitat.
- Aloita ruiskutus aina ruiskutettavan pinnan ulkopuolelta ja liikuta tämän jälkeen ruiskupistoolia pehmein liikkein työpinnan ylle. Päätä ruiskutus ruiskutettavan pinnan ulkopuolella (Kuva 10a).
- Vie ruiskupistooli suorassa kulmassa työpintaa kohden (Kuva 10a), jottei keskelle tule enemmän maalia kuin sivuille, jolloin maali valuu ja jäljestä tulee erittäin huonoa (Kuva 10b).

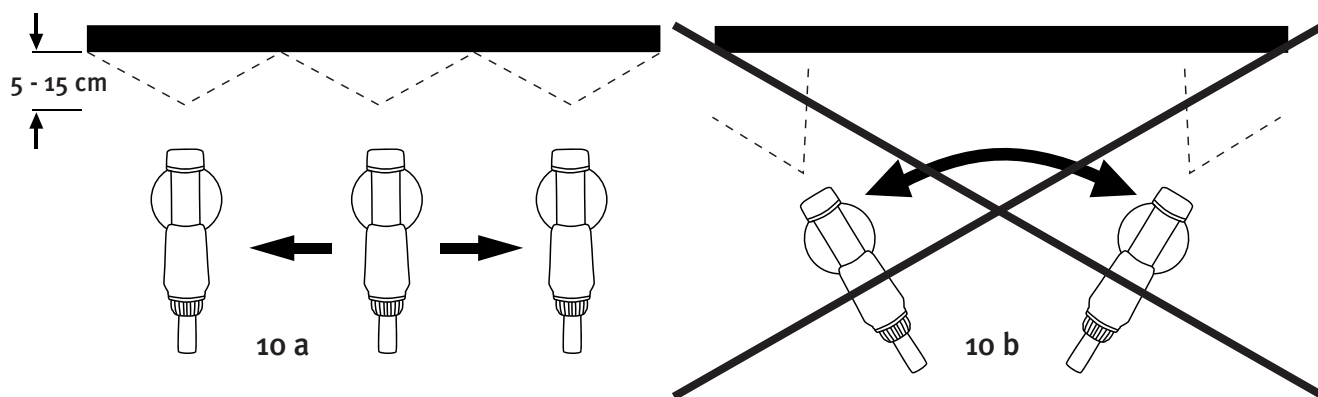

- Tarkista silloin tällöin ruiskutuksen aikana, onko suuttimessa (2) maalikerrostumia. Nämä haittaavat ruiskupistoolin toimintaa. Puhdista tarvittaessa myös muut osat.

Keskeytykset työn aikana

- Sammuta turbiini virtakytkimestä (7).
- Asteta ruiskupistooli turbiinin pidikkeeseen (13).

Työn päätyttyä

1. Sammuta turbiini. Paina liipaisin sisään, jotta ruiskupistoolissa oleva maali valuu takaisin säiliöön.
2. Kierrä säiliö irti ja kaada maali takaisin maalipurkkiin.
3. Ota pois enimmäkset maalinjäätävät säiliöstä ja imuputkesta harjalla tai rätillä.
4. Kaada säiliöön liuotinta tai vettä (maalista riippuen) ja kierrä se takaisin ruiskupistooliin.

Varoitus! Käytä vain liuottimia, joiden leimahduspiste on yli 21 °C.

5. Käynnistä turbiini ja ruiskuta liuotin/vesi rättiin tai purkkiin.
6. Toista, kunnes suuttimesta ei tule enää maalinjäämiä.
7. Sammuta turbiini.
8. Kierrä säiliö irti ja pyyhi sen sisäpuoli. Puhdista myös säiliöön kosketuksissa oleva pinta niin, ettei siihen jää maalinjäämiä.
9. Pyyhi ruiskupistoolin ulkopuoli liuottimella tai vedellä kostutetulla pesuliinalla.
10. Ruuvaa irti mutteri (3) ja irrota maalisuutin. Pese irralliset osat ja maalineula liuottimella tai vedellä. Älä käytä puhdistamiseen teräviä metalliesineitä.
11. Kokoa ruiskupistooli puhdistuksen ja kuivaamisen jälkeen. Huom.! Maalisuuttimen voi laittaa paikoilleen vain yhdellä tavalla.



9. Huolto ja ylläpito

Huom.! Irrota pistoke pistorasiasta ennen huoltoa ja puhdistusta.

Puhdistus: Pyyhi laite pehmeällä liinalla ja tarvittaessa miedolla pesuaineella.

Älä käytä voimakkaita puhdistusaineita tai liuottimia.

Puhdista ilmansuodatin.

- Irrota kansi (11). Poista ilmansuodatin (10) ja puhdista se.
- Anna ilmansuodattimen kuivua, ennen kuin asetat sen takaisin paikalleen (käännä se siten, että puhdas puoli tulee sisäänpäin).

Älä käytä maaliruiskua ilman ilmansuodatinta.

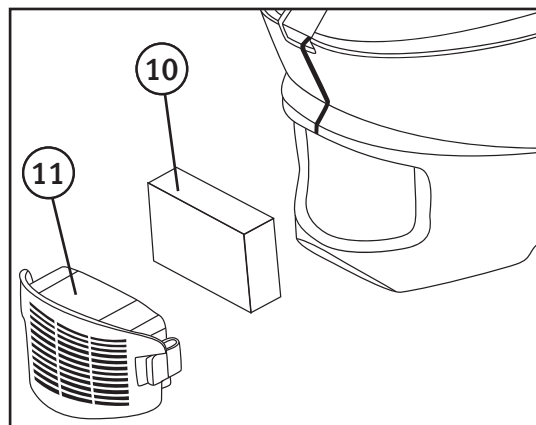

10. Tekniset tiedot

Malli	JS-910FA	
Ruiskuteho	200 ml/min	
Teho	350 W	
Käyttöjännite	230 V, 50 Hz	
Suurin viskositeetti	40 Din-s	
Maalisäiliö	700 ml	
Letkun pituus	2,1 m	
Liikepituus	LwA 96 dB(A)	K: 3 dB
	LpA 83 dB(A)	K: 3 dB
Tärinä	0,1 m/s ²	K: 1,5 m/s ²
Paino	2,4 kg	

Declaration of Conformity



Hereby, Clas Ohlson AB, declares that the machinery:

Electric Spray Gun **Cotech 18-3164 / 40-7945** **JS-910FA-UK / JS-910FA**

Complies with the provisions of the following Directives:

2006/42/EC	MACHINERY
2006/95/EC	LOW VOLTAGE DIRECTIVE
2004/108/EC	EMC

Complies with the provisions of the following harmonized standards:

EN 55014-1:2006
EN 55014-2:1997+A1:2001
EN 61000-3-2:2006
EN 61000-3-3:1995+A1:2001+A2:2005
EN 50144-2-7:2000
EN 50144-1:1998+A1:2002+A2:2003
EN 62233:2008

Insjön, Sweden, January 2010

A handwritten signature in black ink, appearing to read 'Klas Balkow', with a long horizontal flourish extending to the right.

Klas Balkow
President

Clas Ohlson, 793 85 Insjön, Sweden



SVERIGE

KUNDTJÄNST Tel: 0247/445 00
 Fax: 0247/445 09
 E-post: kundtjanst@clasohlson.se

INTERNET www.clasohlson.se
BREV Clas Ohlson AB, 793 85 INSJÖN

NORGE

KUNDESENTER Tlf.: 23 21 40 00
 Faks: 23 21 40 80
 E-post: kundesenter@clasohlson.no

INTERNETT www.clasohlson.no
POST Clas Ohlson AS, Postboks 485 Sentrum, 0105 OSLO

SUOMI

ASIAKASPALVELU Puh.: 020 111 2222
 Sähköposti: info@clasohlson.fi

INTERNET www.clasohlson.fi
OSOITE Clas Ohlson Oy, Annankatu 34-36 A, 00100 HELSINKI

UNITED KINGDOM

For consumer contact, please visit
www.clasohlson.co.uk and click on
customer service.

INTERNET www.clasohlson.co.uk