

CO/TECH®

Air Compressor

Kompressor

Kompressori



Important!

Read the entire instruction manual carefully and make sure that you fully understand it before you use the equipment. Keep the manual for future reference.

Viktig information:

Läs hela bruksanvisningen noggrant och försäkra dig om att du har förstått den innan du använder utrustningen. Spara manualen för framtida bruk.

Viktig informasjon:

Les disse anvisningene nøye og forsikre deg om at du forstår dem før du tar produktet i bruk. Ta vare på anvisningene for seinere bruk.

Tärkeää tietoa:

Lue nämä ohjeet huolellisesti ja varmista että olet ymmärtänyt ne, ennen kuin alat käyttää laitetta. Säilytä ohjeet myöhempää tarvetta varten.

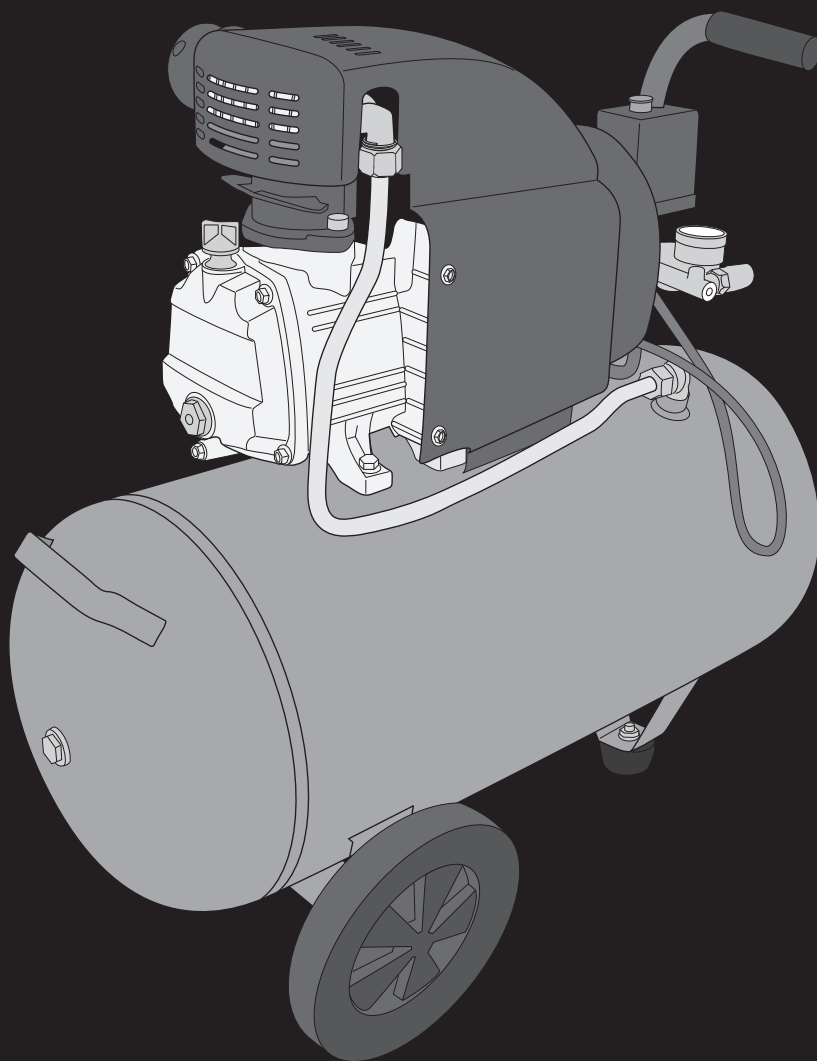

ART.NO
18-1156
40-7978

MODEL
ZB-0.12/8-50FL-UK
ZB-0.12/8-50FL

Ver. 201012
Original instructions
Bruksanvisning i original
Original bruksanvisning
Alkuperäinen käyttöohje

ENGLISH

SVENSKA

NORSK

SUOMI

Air Compressor 50

ART.NO 18-1156 MODEL ZB-0.12/8-50FL-UK
40-7978 ZB-0.12/8-50FL

Please read the entire instruction manual before using the product and save it for future reference. We reserve the right for any errors in text or images and any necessary changes made to technical data. If you have any questions regarding technical problems please contact Customer Services.

Safety

- Always use ear defenders and safety goggles when using the compressor.
- Reduce the risk of electric shocks. Avoid body contact with earthed objects such as water pipes and radiators.
- Use a face mask for dusty work.
- Never use the compressor in areas where flammable liquids/materials or gases (petrol, solvents, gas cylinders) are stored or used.
- Never switch the compressor off by pulling out the plug, always use the ON/OFF button.
- Always unplug the mains lead and empty the pressure vessel of air before servicing or repairing the compressor.
- Always unplug the mains lead and empty the pressure vessel of air before moving the compressor.
- Make sure that the mains lead does not come into contact with heat, oil, or sharp edges.
- Never move the compressor around by pulling the mains lead or air hoses. The compressor must only be moved using the handle.
- If the mains lead is damaged, to prevent any risk of fire or electrocution, it must only be replaced by a qualified electrician.
- Make sure that any air hoses and air tools connected to the compressor are rated to withstand the pressure generated by the compressor and that they are connected correctly.
- This product must not be used by anyone (including children) suffering from physical or mental impairment. This product should not be used by anyone that has not read the instruction manual unless they have been instructed in its use by someone who will take responsibility for their safety.
- Never let children play with the product.
- Do not weld or in any way modify the pressure vessel.
- Never aim compressed air at yourself or any other person.

Safety symbols



Read the entire instruction manual carefully.



Use ear defenders.



Risk of electric shock.



This unit is remote controlled and can start without warning.



Never switch off the compressor by pulling out the plug or using the isolator switch (if fitted). Always use the ON/OFF button on the compressor.

Product description

The compressor increases the pressure of the air which is pumped into the pressure vessel. When the air pressure in the vessel reaches max, a pressure switch switches off the motor driving the compressor. At the same moment, the air in the compressor is released. This occurs to reduce the pressure in the compressor so that it can restart when the pressure drops to below the minimum pressure. A safety valve releases the air in the pressure vessel if the pressure switch should fail to turn the motor off.

Buttons and functions

1. Air filter
2. Pressure vessel
3. Window for checking oil level
4. Oil filler cap
5. Drain tap (under pressure vessel)
6. Pressure gauge – working pressure
7. ON/OFF
8. Pressure gauge - vessel
9. Safety valve
10. Air outlet (unregulated)
11. Pressure regulator (working pressure)
12. Air outlet (regulated, controlled by valve)

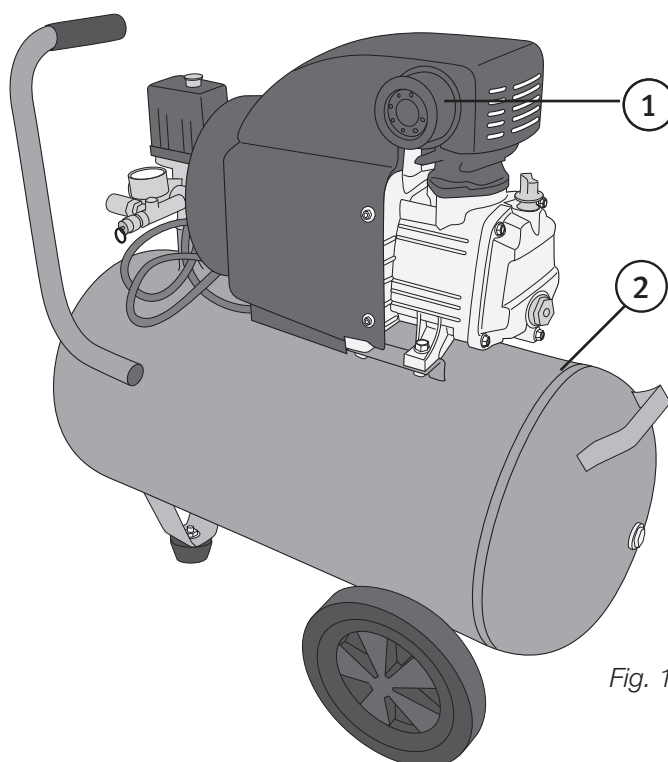

Fig. 1

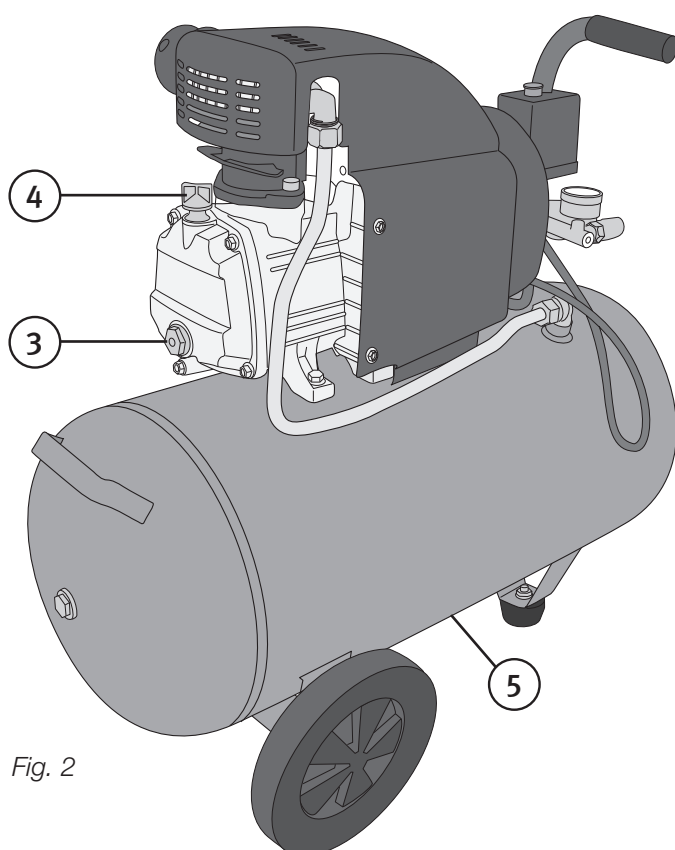

Fig. 2

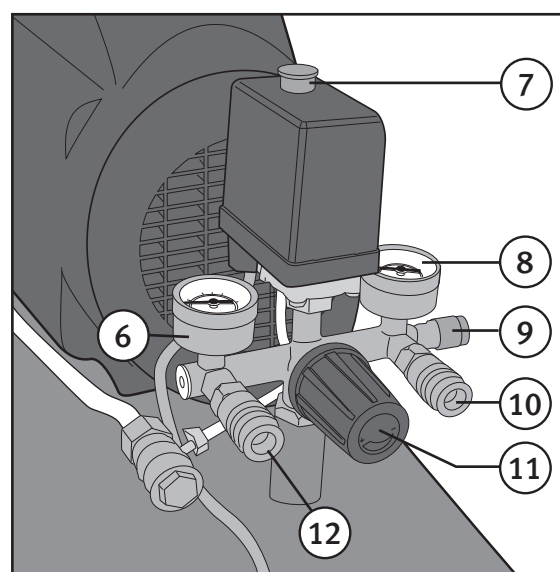
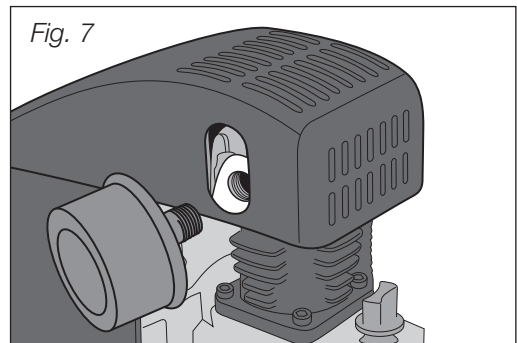
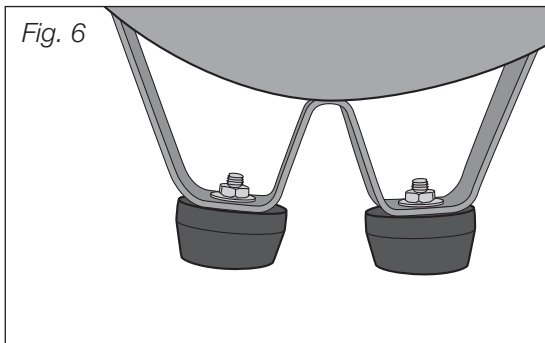
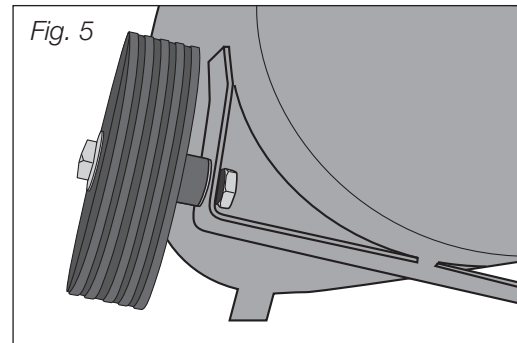
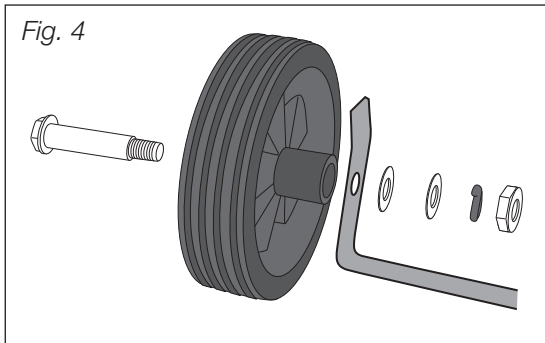

Fig. 3

Getting started

1. Attach the wheels and rubber feet (Fig. 4–6) to the pressure vessel.



2. Attach the air filter to the compressor. Fig. 7.
3. Place the compressor in a dry and well ventilated place.
4. Make sure that it is stable and cannot tip over.
5. Make sure that the oil level is up to the red circle in the oil level window (3).
6. Connect the mains lead to a permanently installed 230 V wall socket.

N.B.

Before using the compressor for the first time: Open the drain tap (5) in the bottom of the pressure vessel, switch the compressor on using the ON/OFF button (8) and let it run for 10 minutes to lubricate all the moving parts. Close the drain tap.

Use

1. Check the oil level in the window (3).
2. Attach a suitable air tool: blow gun, spray gun, tyre inflator, etc.
3. If necessary: Read the instruction manual of the connected air tool and set the recommended working pressure using the regulator (11).
4. When you have finished work and the compressor has been turned off, the pressure must be released by pulling out the safety valve (5).
 - Use SAE 30 compressor oil at temperatures over +10 °C.
 - Use SAE 10 compressor oil at temperatures under +10 °C.

Care and maintenance

- The oil should be changed after the first 10 hours of use. Carefully remove the plastic oil level window (3) (use a ring spanner or socket so as not to damage the window).
- Do not overtighten the window when replacing it.
- After the initial oil change, the oil should be changed and air filter (1) cleaned after every 120 hours of use. The safety valve (9) and the pressure gauges (6 and 8) should also be checked during a service.
- Regularly check that the ventilation hole in the oil filler cap (4) is open.
- Regularly check that all bolts holding the compressor and pressure vessel together are tight.
- Regularly check all other joints and connections.
- Open the drain tap (5) to release any condensation every 60 working hours.
- Do not clean the compressor or pressure vessel with solvents or flammable liquids.
- If the compressor is not to be used for a long time: Unplug the mains lead, empty the pressure vessel and open the drain tap (5).

Troubleshooting guide

The compressor does not start.	<ul style="list-style-type: none"> • Is it plugged into a wall socket? • Is the wall socket live? • Is the mains lead damaged?
Heavy vibrations and/or unusual sounds.	<ul style="list-style-type: none"> • Check that all bolts holding the compressor and pressure vessel together are tight. • Check all other joints and connections.
No pressure build-up in vessel or pressure too low.	<ul style="list-style-type: none"> • Make sure the safety valve is not leaking. • Make sure the drain tap is not leaking. • Check all hose connections for leaks. • Air filter is clogged.
Oil consumption too high.	<ul style="list-style-type: none"> • Too much oil in the compressor. • The ventilation hole in the oil filler cap is clogged.

Disposal

Follow local ordinances when disposing of this product. If you are unsure of how to dispose of this product, please contact your local authority.

Specifications

Voltage	230 V/50 Hz
Power output	1800 W/2.5 hp
Speed	2850 rpm
Free air delivery at 6 bar pressure	193 l/min
Max. working pressure	8 bar
Air displacement	257 l/min
Pressure vessel	50 l
Size L × W × H	580 × 255 × 580 mm
Weight	35 kg

Kompressor 50

ART.NR 18-1156 MODELL ZB-0.12/8-50FL-UK
40-7978 ZB-0.12/8-50FL

Läs igenom hela bruksanvisningen före användning och spara den sedan för framtida bruk.
Vi reserverar oss för ev. text- och bildfel samt ändringar av tekniska data.
Vid tekniska problem eller andra frågor, kontakta vår kundtjänst (se adressuppgifter på baksidan).

Säkerhet

- Bär alltid skyddsglasögon och hörselskydd vid kompressorarbete!
- Undvik elektrisk stöt! Undvik kroppskontakt med jordade föremål som vattenledningar, element etc.
- Använd skyddsmask vid dammande arbeten.
- Använd aldrig kompressorn i lokaler där brandfarliga vätskor/ämnen eller gaser (bensin, lösningsmedel, gasol etc.) förvaras eller används.
- Använd aldrig nätsladden för att starta eller stänga av kompressorn, använd alltid ON/OFF-knappen.
- Dra alltid ur nätkabeln ur vägguttaget och töm trycktanken på luft innan service eller underhåll utförs.
- Dra alltid ur nätkabeln ur vägguttaget och töm trycktanken på luft innan kompressorn flyttas.
- Se till att nätsladden inte kommer i kontakt med värme, olja eller vassa kanter.
- Dra inte kompressorn i nätkabeln eller i anslutna slangar. Flytta kompressorn endast genom att använda handtaget.
- Om nätsladden skadats får den, för att undvika risk för elektrisk stöt eller brand, endast bytas av kvalificerad yrkesman.
- Se till att anslutna verktyg och slangar inte har lägre kapacitet än kompressorn och att de är korrekt anslutna.
- Produkten får inte användas av personer (inklusive barn) med nedsatt fysisk eller mental förmåga. Den får inte heller användas av personer utan tillräcklig erfarenhet och kunskap ifall de inte har fått instruktioner om användningen av någon som ansvarar för deras säkerhet.
- Låt aldrig barn leka med produkten.
- Svetsa inte på trycktanken och gör inga modifieringar.
- Rikta aldrig tryckluft mot kroppen eller mot någon annan person.

Säkerhetssymboler



Läs noggrant igenom bruksanvisningen.



Använd hörselskydd.



Risk för elstötar.



Enheten är fjärrstyrd och kan starta utan förvarning.



Dra aldrig ur stickproppen eller stäng av ev. huvudströmbrytare för att stänga av kompressorn. Använd alltid ON/OFF-knappen på kompressorn.

Produktbeskrivning

Kompressorn bygger upp tryckluft som leds till trycktanken. När lufttrycket når max. i tanken stänger en tryckströmbrytare av elmotorn som driver kompressorn. I samma ögonblick släpps luften i kompressorn ut. Detta sker för att minska trycket så att kompressorn kan återstartas när trycket i tanken sjunker under minimetrycket. Säkerhetsventilen känner av trycket i tanken och släpper ut luft om tryckströmbrytaren inte skulle slå ifrån.

Knappar och funktioner

1. Luftfilter
2. Trycktank
3. Fönster för kontroll av oljenivå
4. Oljepåfyllning
5. Dräneringskran (mitt under tanken)
6. Tryckmätare arbetstryck
7. ON/OFF
8. Tryckmätare tank
9. Säkerhetsventil
10. Luftutlopp (oreglerat)
11. Reglerventil (justering av arbetstryck)
12. Luftutlopp (reglerat, styrs av reglerventilen)



Bild 1



Bild 2

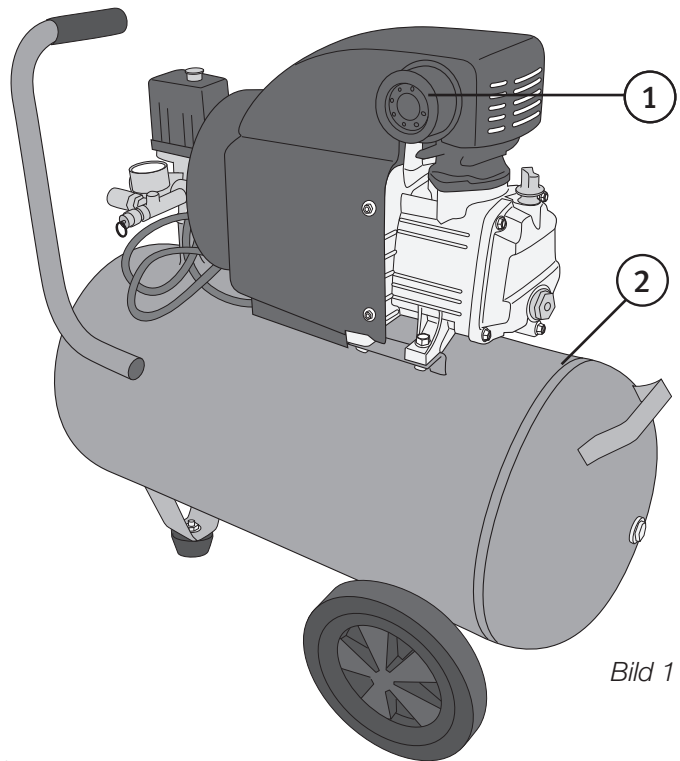

Bild 3

Att komma igång

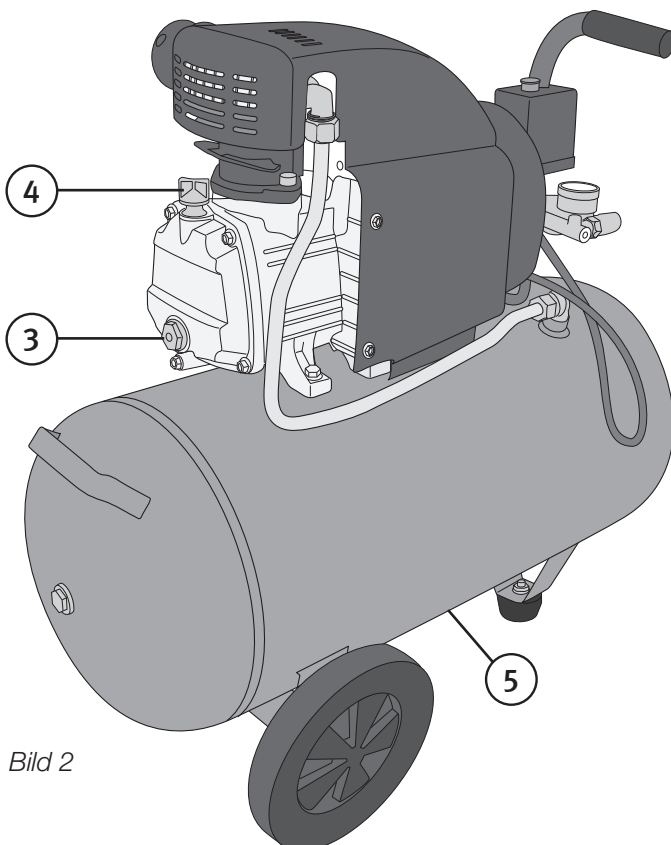
1. Montera hjulen och gummifötterna (bild 4–6) på trycktanken.

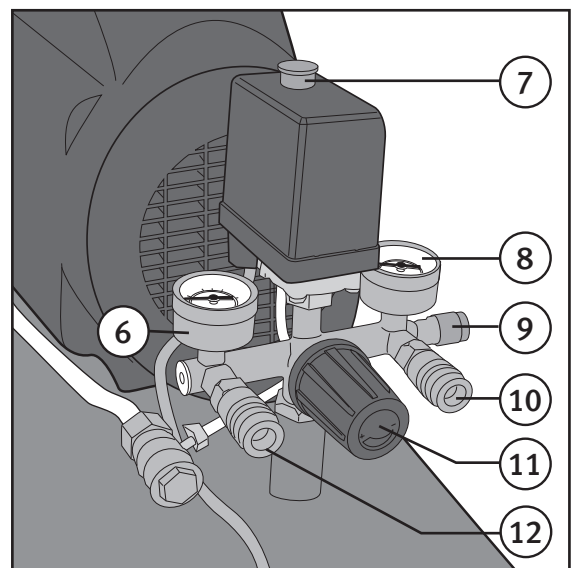
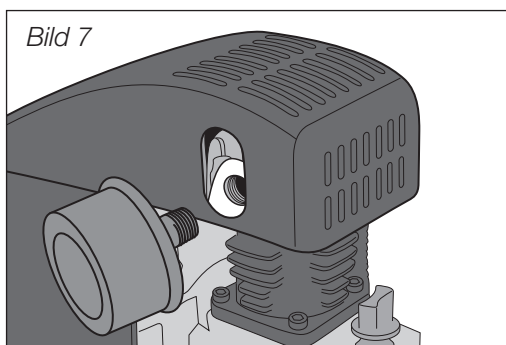
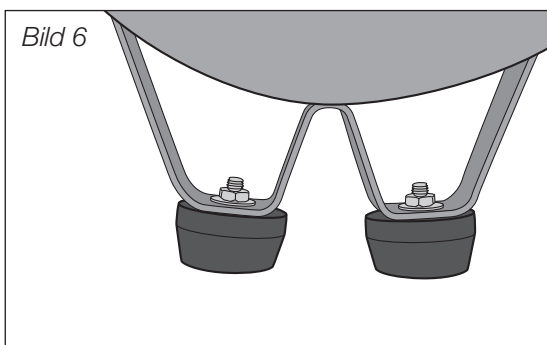
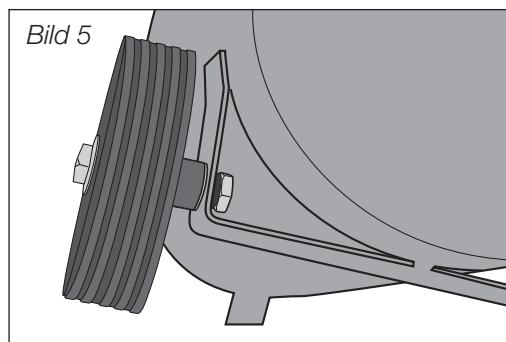
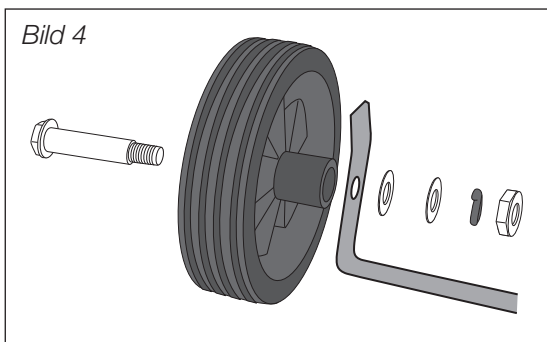

2. Montera luftfiltret på kompressorn. Bild 7.
3. Placera kompressorn på en ren, torr och väl ventilerad plats.
4. Se till att den står stadigt och inte kan välta.
5. Se till att oljenivån ligger i den röda cirkeln i nivåfönstret (3).
6. Anslut nätkabeln till ett vägguttag som har 230 V.

OBS!

Innan kompressorn används första gången: Öppna dräneringskranen (5) i botten på trycktanken, starta (genom att dra ON/OFF-knappen rakt upp) och låt kompressorn gå i 10 min för att alla delar ska smörjas ordentligt. Stäng därefter dräneringskranen.

Användning

1. Kontrollera oljenivån i nivåfönstret (3).
2. Anslut lämpligt verktyg: blåspistol, färgspruta, luftpåfillare e.d.
3. Om det är nödvändigt: Läs i det anslutna verktygets bruksanvisning och ställ in det rekommenderade arbetstrycket med reglerventilen (11).
4. När arbetet är avslutat och kompressorn stängs av ska trycket släppas manuellt genom att säkerhetsventilen (5) dras ut.
 - Använd kompressorolja SAE 30 vid temperaturer över +10 °C.
 - Använd kompressorolja SAE 10 vid temperaturer under +10 °C.

Skötsel och underhåll

- Byt olja första gången när kompressorn har gått 10 timmar. Lossa försiktigt kontrollfönstret (3) som är av plast (använd gärna ringnyckel eller hylsa så att inte fönstret skadas) och tappa ur oljan.
- Dra inte åt fönstret för hårt när det återmonteras.
- Byt därefter olja och rengör luftfiltret (1) varje 120:e arbetstimme. Kontrollera också säkerhetsventilen (9) och tryckmätarna (6 och 8).
- Kontrollera regelbundet att ventilationshålet i oljepåfyllningslocket (4) är öppet.
- Kontrollera regelbundet att alla fästbultar som håller kompressorn mot tanken är ordentligt åtdragna.
- Kontrollera regelbundet alla övriga fästen och anslutningar.
- Öppna dräneringskranen (5) för att släppa ut ev. kondens var 60:e arbetstimme.
- Rengör inte kompressorn eller tanken med lösningsmedel eller antändbara vätskor.
- Om kompressorn inte ska användas under en längre period: Dra ur nätsladden, töm tanken på tryckluft och dränera tanken med kranen (5).

Felsökningschema

Kompressorn startar inte.	<ul style="list-style-type: none"> • Sitter nätkabeln i vägguttaget? • Finns det ström i vägguttaget? • Är nätkabeln skadad?
Kraftiga vibrationer eller onormalt ljud.	<ul style="list-style-type: none"> • Kontrollera att alla fästbultar som håller kompressorn mot tanken är ordentligt åtdragna. • Kontrollera alla övriga fästen och anslutningar.
Kompressorn bygger inte upp tryck i tanken och/eller arbetstrycket är för lågt.	<ul style="list-style-type: none"> • Kontrollera att inte säkerhetsventilen läcker. • Kontrollera att inte dräneringskranen läcker. • Kontrollera alla slangar och anslutningar så att inga läckage finns. • Luftfiltret är igensatt.
För hög oljekonsumtion.	<ul style="list-style-type: none"> • För mycket olja i kompressorn. • Ventilationshålen i oljepåfyllningslocket är igensatta.

Avfallshantering

När du ska göra dig av med produkten ska detta ske enligt lokala föreskrifter. Är du osäker på hur du ska gå tillväga, kontakta din kommun.

Specifikationer

Spänning	230 V/50 Hz
Motoreffekt	1800 W/2,5 hk
Varvtal	2850 rpm
Fri avgiven luftmängd vid 6 bar	193 l/min
Max. arbetstryck	8 bar
Genomlupen cylindervolym	257 l/min
Tank	50 l
Mått L x B x H	580 x 25,5 x 580 cm
Vikt	35 kg

Kompressor 50

ART.NR 18-1156 MODELL ZB-0.12/8-50FL-UK
40-7978 ZB-0.12/8-50FL

Les brukerveiledningen nøye før produktet tas i bruk, og ta vare på den for framtidig bruk. Vi reserverer oss mot ev. tekst- og bildefeil, samt forandringer av tekniske data. Ved tekniske problemer eller spørsmål, ta kontakt med vårt kundesenter. (Se opplysninger om kundesenteret i denne bruksanvisningen).

Sikkerhet

- Bruk alltid vernebriller og hørselvern mens kompressoren er i gang.
- Unngå elektrisk støt. Unngå kroppskontakt med jordede gjenstander som vannledninger, ovner etc.
- Bruk støvmaske ved støvete arbeider.
- Bruk aldri kompressoren i lokaler der brannfarlige væsker/emner eller gasser (bensin, løsemidler, parafin etc.) oppbevares eller brukes.
- Bruk aldri ledningen for å starte/stoppe maskinen, men benytt ON/OFF-knappen.
- Trekk alltid ut støpselet og tøm trykktanken for luft før service og vedlikeholdsarbeider på maskinen.
- Trekk alltid ut støpselet og tøm trykktanken for luft når kompressoren skal flyttes til annen plass.
- Påse at strømledningen ikke kommer i kontakt med varme, olje, skarpe kanter eller annet som kan skade den.
- Trekk ikke kompressoren etter ledningen eller tilkoblede slanger. Når kompressoren skal flyttes på må man bruke håndtakene.
- Dersom strømkabel eller støpsel skades, må det repareres av kyndig fagperson. Dette på grunn av fare for brann og elektrisk støt.
- Påse at tilkoblede verktøy og slanger ikke har lavere kapasitet enn kompressoren og at de er riktig tilkoblet.
- Produktet må ikke brukes av personer (inkl. barn) med begrensede fysiske eller mentale ferdigheter. Det må heller ikke benyttes av personer som ikke har tilstrekkelig erfaring og kunnskap, dersom de ikke har fått instruksjoner om bruken av noen som har ansvaret for deres sikkerhet.
- La aldri barn leke med produktet.
- Man må ikke utføre sveisearbeider på trykktanken. Maskinen må heller ikke modifiseres.
- Rett aldri lufftrykket mot deg selv eller noen annen person.

Sikkerhetssymboler



Les brukerveiledningen grundig.



Bruk hørselsvern.



Fare for elektrisk støt.



Enheten er fjernstyrt og kan starte uten varsel.



Trekk aldri ut støpselet eller skru av ev. hovedstrømbryter for å stenge kompressoren. Bruk alltid kompressorens ON/OFF-knapp.

Produktbeskrivelse

Kompressoren bygger opp trykkluft som føres til trykktanken. Når lufttrykket når maks. i tanken, vil en trykkstrømbryter stenge el. motoren som driver kompressoren. Samtidig slippes luften ut fra kompressoren. Dette for å redusere trykket slik at kompressoren kan startes igjen når trykket i tanken synker til under minimumsnivået. Sikkerhetsventilen føler trykket i tanken og slipper ut luft hvis trykkstømbryteren ikke slår fra.

Knapper og funksjoner

1. Luftfilter
2. Trykktank
3. Vindu for kontroll av oljenivå
4. Oljepåfylling
5. Dreneringskran (midt under tanken)
6. Trykkmåler arbeidstrykk
7. ON/OFF
8. Trykkmåler tank
9. Sikkerhetsventil
10. Luftutløp (uregulert)
11. Ventil (justering av arbeidstrykk)
12. Luftutløp (regulert, styres av ventil)

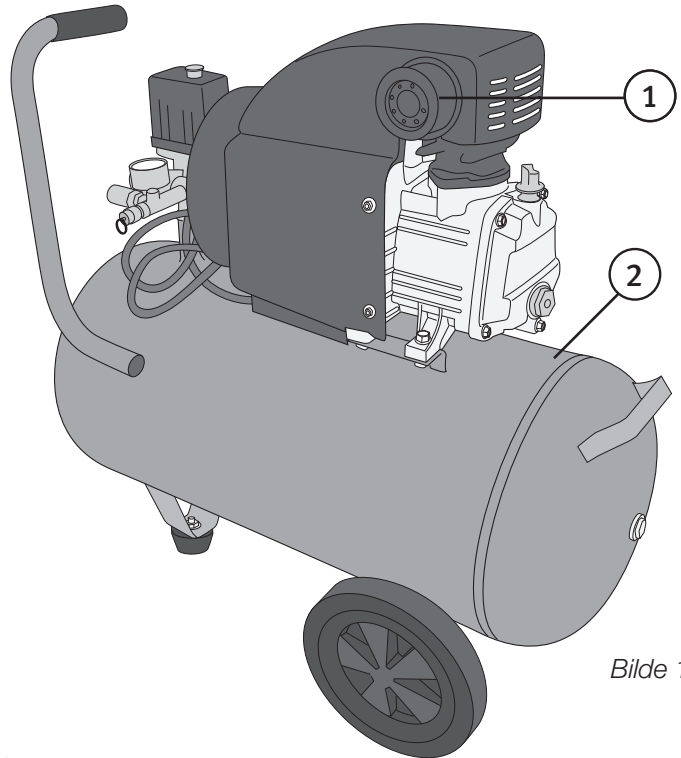

Bilde 1

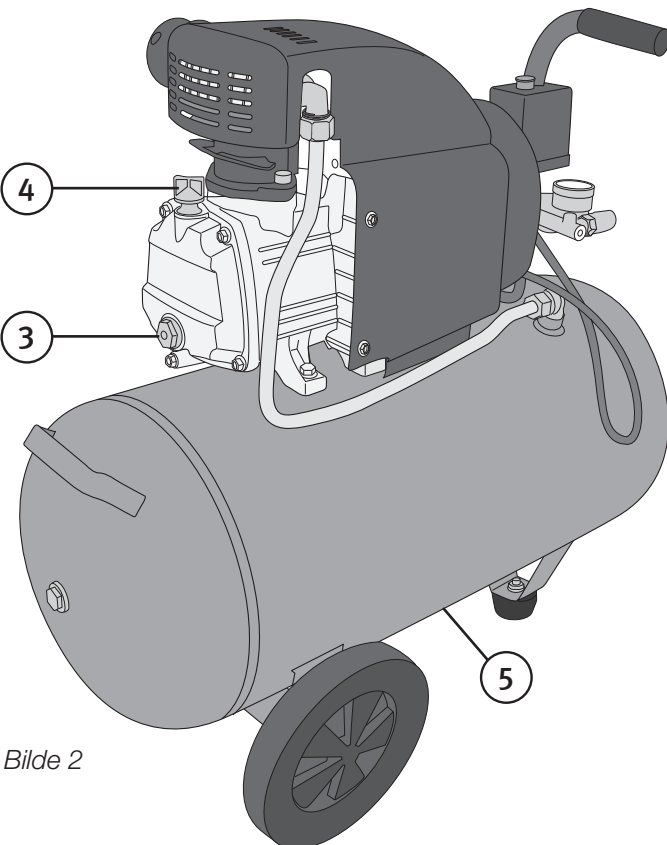

Bilde 2

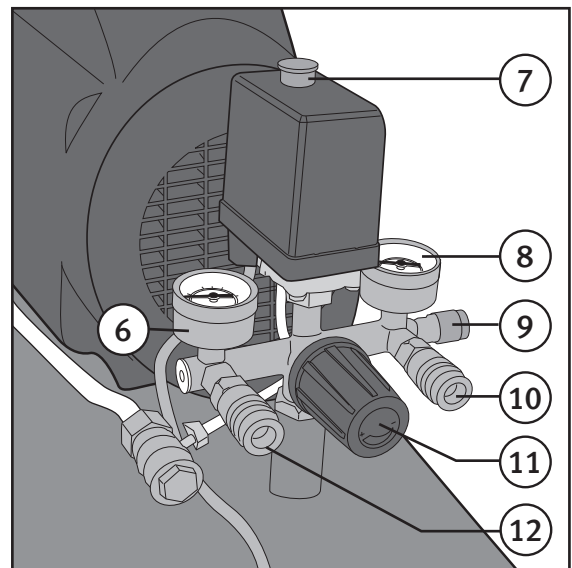

Bilde 3

Kom i gang

1. Monter hjulene og gummiføttene (bilderna 4– 6) på trykktanken.

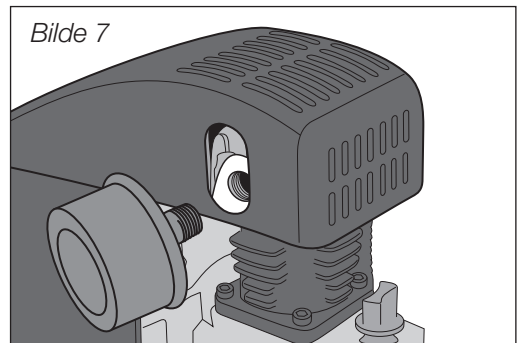
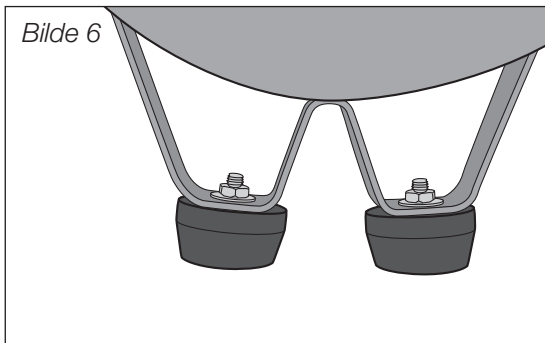
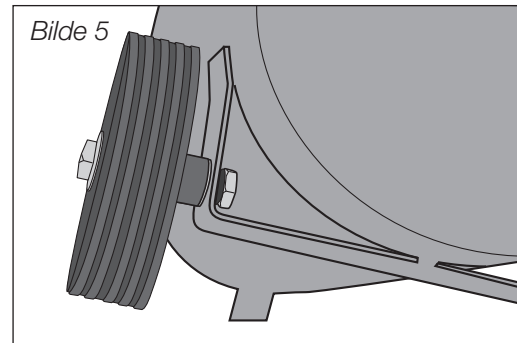
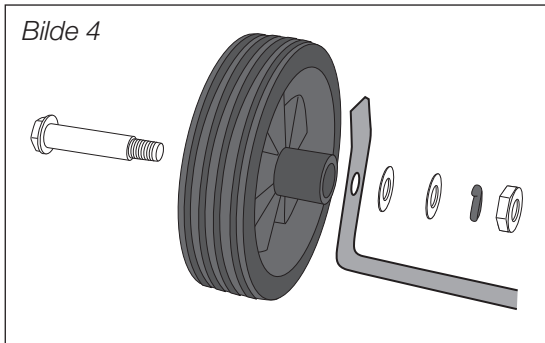

2. Monter luffilteret på kompressoren. Bild 7.
3. Oppbevar kompressoren på et tørt og godt ventilert sted.
4. Pass på at den blir stående stødig og ikke har mulighet til å velte.
5. Sjekk at oljenivået ligger i den røde sirkelen i nivåvinduet (3).
6. Apparatets støpsel skal plugges til et strømuttak som har 230 V.

OBS!

Før kompressoren brukes for første gang: Åpne dreneringskranen (5) på bunnen av trykktanken, start ved å dra ON/OFF-knappen rett opp og la kompressoren gå i 10 min. for at alle delene skal bli godt smurt. Lukk deretter dreneringskranen.

Bruk

1. Kontroller oljenivået i nivåvinduet (3).
 2. Ønsket verktøy kobles til: Blåsepistol, malingsprøyte etc.
 3. Dersom det er nødvendig: Se i bruksanvisningen til det tilkoblede verktøyet og still inn det anbefalte arbeidstrykket med reguleringsventilen (11).
 4. Når jobben er utført og kompressoren stenges skal trykket slippes manuelt ved at sikkerhetsventilen (5) trekkes ut.
- Bruk kompressorolje SAE 30 ved temperaturer over +10 °C.
 - Bruk kompressorolje SAE 10 ved temperaturer under +10 °C.

Stell og vedlikehold

- Skift olje første gang når kompressoren har gått i 10 timer. Løsne forsiktig på kontrollvinduet (3) som er av plast (bruk ringnøkkel eller hylse slik at ikke vinduet skades) og tapp ut oljen.
- Trekk ikke til for hardt når det festes igjen.
- Skift deretter olje og rengjør luftfilteret (1) hver 120. arbeidstime. Kontroller også sikkerhetsventilen (9) og trykkmålerne (6 og 8).
- Kontroller regelmessig at ventilasjonshullet i oljepåfyllingslokket (4) er åpent.
- Kontroller regelmessig at alle festeskruer, som holder kompressoren til tanken, er trukket til.
- Kontroller regelmessig alle øvrige fester og tilkoblinger.
- Dreneringskranen (5) åpnes for å slippe ut ev. kondens hver 60. arbeidstime.
- Bruk ikke løsemidler eller andre antennbare væsker til rengjøring av kompressoren.
- Hvis kompressoren skal lagres over en lengre periode: Trekk ut strømkabelen, tøm trykklufttanken og drener tanken med kranen (5).

Feilsøking

Kompressoren starter ikke.	<ul style="list-style-type: none"> • Er støpselet koblet til strømuttaket? • Er det strøm i strømuttaket? • Er strømkabelen skadet?
Kraftige vibrasjoner eller unormal lyd.	<ul style="list-style-type: none"> • Kontroller at alle festeskruer, som holder kompressoren til tanken, er trukket til. • Kontroller øvrige fester og tilkoblinger.
Kompressoren bygger ikke opp trykk i tanken og/eller arbeidstrykket er for lavt.	<ul style="list-style-type: none"> • Kontroller at ikke sikkerhetsventilen lekker. • Kontroller at ikke dreneringskranen lekker. • Kontroller alle slanger og tilkoblinger. Påse at ingen av disse lekker. • Tett luftfilter.
For høyt oljeforbruk.	<ul style="list-style-type: none"> • For mye olje i kompressoren. • Ventilasjonshullet i oljepåfyllingslokket er stengt.

Avfallshåndtering

Når produktet skal kasseres, må det skje i henhold til lokale forskrifter. Ved usikkerhet, ta kontakt med lokale myndigheter.

Spesifikasjoner

Spenning	230 V/50 Hz
Motoreffekt	1800 W/2,5 hk
Turtall	2850 rpm
Fri avgitt luftmengde ved 6 bar	193 l/min
Maks. arbeidstrykk	8 bar
Sylindervolum	257 l/min
Tank	50 l
Mål (l x b x h)	580 x 255 x 580 mm
Vekt	35 kg

Kompressorori 50

TUOTENRO 18-1156
40-7978

MALLI ZB-0.12/8-50FL-UK
ZB-0.12/8-50FL

Lue käyttöohje ennen tuotteen käyttöönottoa ja säilytä se tulevaa tarvetta varten. Pidätämme oikeuden teknisten tietojen muutoksiin. Emme vastaa mahdollisista teksti- tai kuvavirheistä. Jos laitteeseen tulee teknisiä ongelmia, ota yhteys myymälään tai asiakaspalveluun (yhteystiedot käyttöohjeen lopussa).

Turvallisuus

- Kompressororia käytettäessä tulee aina käyttää suojalaseja ja kuulosuojaimia.
- Vältä sähköiskuja! Vältä koskettamasta maadoitettuja esineitä, kuten vesijohtoja ja lämpöpattereita.
- Käytä pölyväissä töissä suojanaamaria.
- Älä koskaan käytä laitetta tiloissa, joissa käsitellään tai säilytetään palonarkoja nesteitä tai kaasuja (esim. bensiini, liuottimet, nestekaasu).
- Älä sammuta tai käynnistä kompressororia virtajohton avulla, käytä aina ON/OFF-painiketta.
- Irrota virtajohto pistorasiasta ja tyhjennä painesäiliö ilmasta ennen kompressorin huoltoa.
- Irrota virtajohto pistorasiasta ja tyhjennä painesäiliö ilmasta ennen kompressorin siirtämistä.
- Virtajohtoa ei saa altistaa kuumuudelle, öljylle tai teräville esineille.
- Älä vedä kompressororia virtajohtosta tai kompressoriiin liitetyistä letkuista. Siirrä kompressororia vain kahvasta nostamalla.
- Jos virtajohto on vahingoittunut, sen saa vaihtaa vain ammattilainen. Näin vältetään sähköiskut ja tulipalot.
- Varmista, että kompressoriiin liitetyt työkalut ja johdot on liitetty oikein ja ettei niiden kapasiteetti ole kompressororia matalampi.
- Tuotetta saavat käyttää aikuiset, joilla ei ole fyysisiä tai psyykkisiä rajoitteita. Henkilöt, joilla ei ole riittävästi kokemusta ja taitoja, eivät saa käyttää tuotetta ilman turvallisuudesta vastaavan henkilön antamia ohjeita.
- Älä anna lasten leikkiä tuotteella.
- Älä hitsaa painesäiliötä tai tee siihen muutoksia.
- Älä suuntaa paineilmaa itseäsi tai muita henkilöitä kohti.

Turvallisuussymbolit



Lue käyttöohje huolellisesti.



Käytä kuulosuojaimia.



Sähköiskuvaara.



Yksikkö on kauko-ohjattu ja voi käynnistyä ilman varoitusta.



Älä sammuta kompressororia päävirtakytkimestä tai irrottamalla pistoke pistorasiasta. Sammuta kompressorori aina ON/OFF-painikkeella.

Tuotekuvaus

Kompressorin muodostaa paineilmaa, joka johdetaan painesäiliöön. Kun ilmanpaine saavuttaa säiliössä maksimipaineen, painekeytkin sammuttaa kompressorin sähkömoottorin. Samalla kompressorin ilma pääsee ulos. Näin paine pienenee, jotta kompressorin voi käynnistyä uudelleen, kun säiliön paine laskee minimipaineen alle. Varoventtiili säätelee säiliön painetta ja päästää ilmaa ulos, jos painekeytkin ei toimi.

Painikkeet ja toiminnot

1. Ilmansuodatin
2. Painesäiliö
3. Öljymäärän tarkistusikkuna
4. Öljyntäyttöaukko
5. Tyhjennyshana (keskellä säiliön alla)
6. Työpaineen painemittari
7. ON/OFF
8. Säiliön painemittari
9. Varoventtiili
10. Ilman ulostuloaukko (säännöstelemätön)
11. Työpaineen säätöventtiili
12. Ilman ulostuloaukko (säätöventtiili ohjaa säännöstelyä)

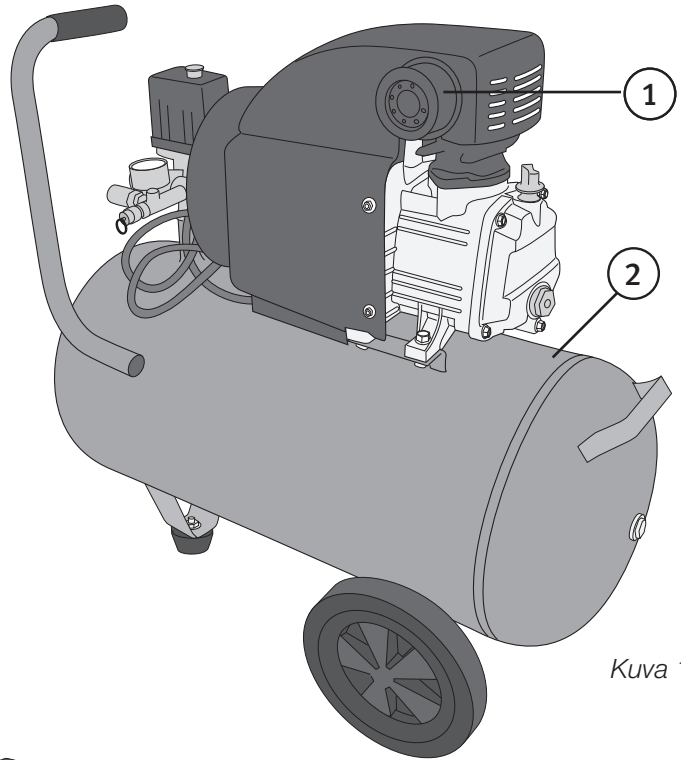

Kuva 1

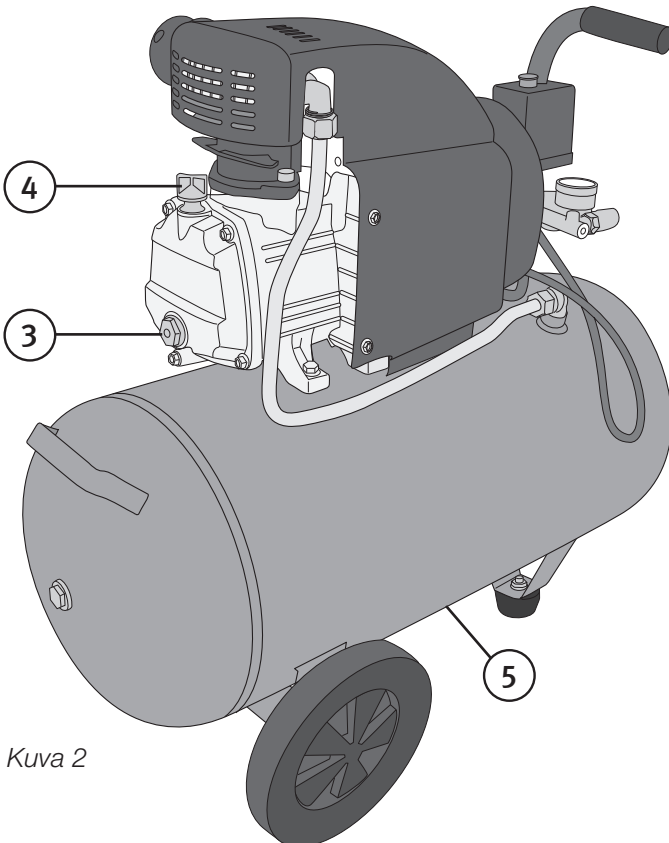

Kuva 2

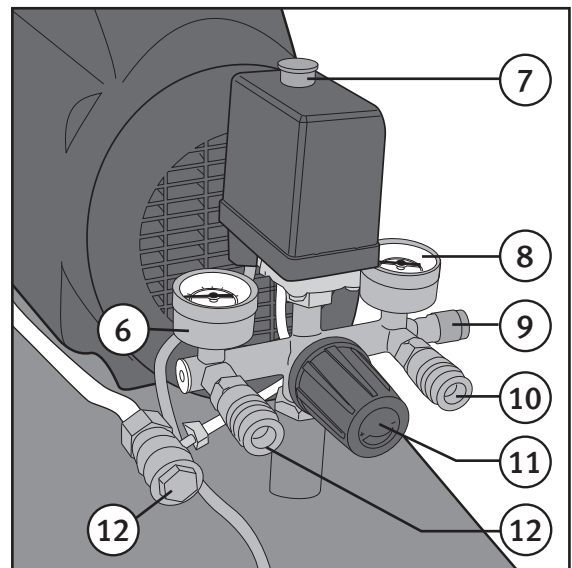

Kuva 3

Käytön aloittaminen

1. Asenna pyörät ja kumijalat painesäiliöön. Kuvat 4, 5, 6.

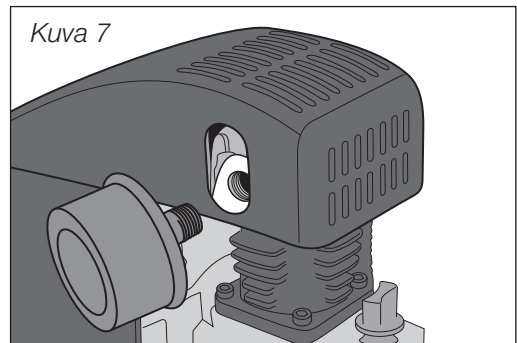
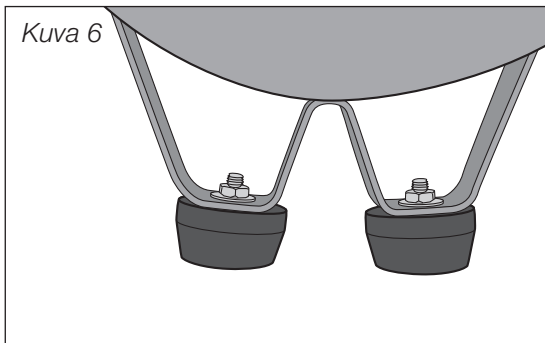
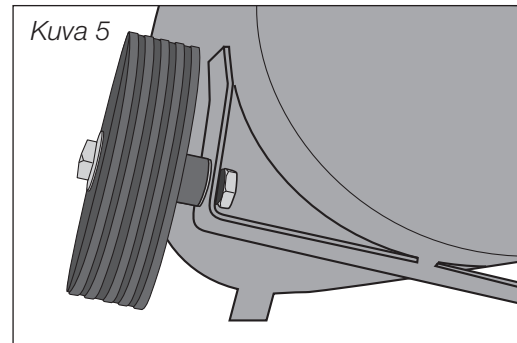
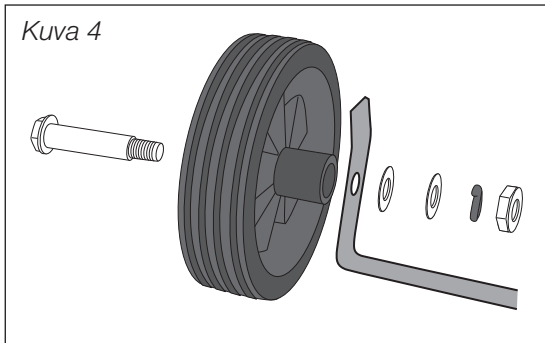

2. Asenna kompressoriin ilmansuodatin. Kuva 7.
3. Sijoita kompressori puhtaaseen, kuivaan ja hyvin ilmastoituun paikkaan.
4. Varmista, että kompressori seisoo tukevasti eikä pääse kaatumaan.
5. Varmista, että öljymäärä on tarkistusikkunan (3) punaisen ympyrän sisällä.
6. Liitä virtajohto 230 V:n pistorasiaan.

Huom.!

Ennen ensimmäistä käyttökertaa: Avaa painesäiliön pohjalla oleva tyhjennyshana (5), käynnistä kompressori vetämällä ON/OFF-painike suoraan ylös ja anna kompressorin käydä 10 minuutin ajan, jotta kaikki osat tulee voideltua kunnolla. Sulje tyhjennyshana.

Käyttö

1. Tarkista öljymäärä tarkistusikkunasta (3).
2. Liitä haluamasi työkalu, kuten puhalluspistooli, maaliruisku tai ilmantäyttölaite.
3. Lue tarvittaessa kompressoriin liitetyn työkalun käyttöohje ja säädä suositeltu työpaine säätöventtiilillä (11).
4. Kun työ on tehty ja kompressori sammutettu, päästä paine manuaalisesti ulos vetämällä varoventtiili (5) ulos.
 - Käytä kompressoriöljyä SAE 30 yli +10 °C:n lämpötiloissa.
 - Käytä kompressoriöljyä SAE 10 alle +10 °C:n lämpötiloissa.

Huolto ja ylläpito

- Vaihda öljy ensimmäisen kerran, kun kompressori on käynyt 10 tuntia. Irrota muovinen tarkistusikkuna (3) varovasti (käytä kiintoavainta tai hylsyä, jotta ikkuna ei vahingoitu) ja valuta öljy ulos.
- Älä kiristä ikkunaa liian tiukalle, kun asennat sen takaisin.
- Vaihda öljy ja puhdista ilmansuodatin (1) joka 120. työtunti. Tarkista myös varoventtiili (9) ja painemittarit (6 ja 8).
- Tarkista säännöllisesti, että öljyntäyttöaukon (4) kannessa oleva ilmastointireikä on auki.
- Tarkista säännöllisesti, että kaikki kiinnityspultit, jotka pitävät kompressorin tankkia vasten, on kiristetty kunnolla.
- Tarkista muut kiinnikkeet ja liitännät säännöllisesti.
- Päästä mahdollinen kondenssivesi ulos avaamalla tyhjennyshana (5) joka 60. työtunti.
- Älä puhdista kompressoria tai säiliötä liuottimilla tai helposti syttyvillä nesteillä.
- Jos kompressori on pitkään käyttämättä, irrota virtajohto pistorasiasta, tyhjennä säiliö paineilmosta ja tyhjennä säiliö hanalla (5).

Vianhakutaulukko

Kompressori ei käynnisty.	<ul style="list-style-type: none">• Tarkista, että virtajohto on pistorasiassa.• Tarkista, että pistorasiassa on virtaa.• Tarkista, ettei virtajohto ole vahingoittunut.
Kompressori pärisee voimakkaasti tai pitää epänormaalia ääntä.	<ul style="list-style-type: none">• Tarkista, että kaikki kiinnityspultit, jotka pitävät kompressorin tankkia vasten, on kiristetty kunnolla.• Tarkista kaikki muut kiinnikkeet ja liitännät.
Kompressori ei muodosta säiliöön painetta ja/tai työpaine on liian matala.	<ul style="list-style-type: none">• Tarkista, ettei varoventtiili vuoda.• Tarkista, ettei tyhjennyshana vuoda.• Tarkista, etteivät mitkään letkut ja liitännät vuoda.• Tarkista, ettei suodatin ole tukossa.
Kompressori kuluttaa liikaa öljyä.	<ul style="list-style-type: none">• Kompressorissa on liikaa öljyä.• Öljyntäyttöaukon kannen tuuletusreiät ovat tukossa.

Kierrätys

Kierrätä tuote asianmukaisesti, kun poistat sen käytöstä. Tarkempia kierrätysohjeita saat kuntasi jäteneuvonnasta.

Tekniset tiedot

Jännite	230 V/50 Hz
Moottorin teho	1800 W/2,5 hk
Kierrosluku	2850 kierr./min
Tuotto vastapaineella (6 baaria)	193 l/min
Maksimityöpaine	8 baaria
Tuotto ilman vastapainetta	257 l/min
Säiliö	50 l
Mitat P×L×K	580 × 255 × 580 mm
Paino	35 kg

Declaration of Conformity



Hereby, Clas Ohlson AB, declares that the machinery:

Air Compressor Cotech

40-7978 / ZB-0.12/8-50FL
18-1156 / ZB-0.12/8-50FL-UK

Complies with the provisions of the following Directives:

2006/42/EC MACHINERY DIRECTIVE
2004/108/EC EMC DIRECTIVE

Complies with the provisions of the following harmonized standards:

EN 1012-1:1996
EN 60204-1:JUNE 2006+A1:2009
EN 55014-1:2006
EN 55014-2:1997/+A1:2001/+A2:2008
EN 61000-3-2:2006
EN 61000-3-3:2008

Insjön, Sweden, December 2010

A handwritten signature in black ink, appearing to read 'Klas Balkow', with a long horizontal flourish extending to the right.

Klas Balkow
President

Clas Ohlson, 793 85 Insjön, Sweden



SVERIGE

KUNDTJÄNST Tel: 0247/445 00
 Fax: 0247/445 09
 E-post: kundtjanst@clasohlson.se

INTERNET www.clasohlson.se
BREV Clas Ohlson AB, 793 85 INSJÖN

NORGE

KUNDESENTER Tlf.: 23 21 40 00
 Faks: 23 21 40 80
 E-post: kundesenter@clasohlson.no

INTERNETT www.clasohlson.no
POST Clas Ohlson AS, Postboks 485 Sentrum, 0105 OSLO

SUOMI

ASIAKASPALVELU Puh.: 020 111 2222
 Sähköposti: info@clasohlson.fi

INTERNET www.clasohlson.fi
OSOITE Clas Ohlson Oy, Annankatu 34-36 A, 00100 HELSINKI

UNITED KINGDOM

For consumer contact, please visit
www.clasohlson.co.uk and click on
customer service.

INTERNET www.clasohlson.co.uk