

Muffin and Cupcake Maker

Art.no 18-4595 Model SW237-UK
44-1050 SW237

Please read the entire instruction manual before using the product and then save it for future reference. We reserve the right for any errors in text or images and any necessary changes made to technical data. In the event of technical problems or other queries, please contact our customer services.

Safety

- Never use the product together with a timer switch, multi-socket extension lead or similar device.
- Always unplug the lead from the power point and let the product cool down properly before cleaning it. If the product has a crumb tray it should be emptied and cleaned regularly. Use a soft, damp cloth to clean the housing. Never use solvents or abrasive cleaning agents.
- The product may be used by children of 8 years and above and by persons with reduced physical, sensory or mental capability or lack of experience and knowledge provided they have been given supervision or instruction concerning use of the product in a safe way and understand the hazards involved.
- Never let children play with the product.
- Cleaning and maintenance may be carried out by children aged 8 or over, but only under adult supervision.
- Keep the product and its mains lead out of reach of children under the age of 8.
- Place the product on a flat, fire resistant and durable surface.
- Remove all packaging before use.
- Do not place the product where there is a risk of it falling into water or other liquid.
- Ensure that the product is used with the correct voltage. Refer to the product's rating plate.
- Make sure that the lead does not come in contact with hot surfaces such as cooker hobs.
- The product should be used only as described in this manual.
- Keep in mind that the product may get hot during use.
- Never insert cutlery, tools or similar objects into the product.
- Always unplug the product from the wall socket before cleaning it or when it is not to be used for a long time.
- Never subject the product to knocks or blows.
- Do not pull or carry the product by its mains lead. Do not use the lead as a handle and do not let it fasten in door jambs. Do not pull the lead around sharp corners or edges.
- The product should only be used and stored indoors.
- Do not use the product if the mains lead or its plug is damaged. Do not use the product if you have dropped it on the floor, left it outdoors or dropped it into water.

- Do not open the housing. Certain components inside the casing carry dangerous electrical current. Contact with these components could result in electric shock.
- This product should only be repaired by a qualified service technician.
- The product must not be taken apart or modified.
- If the product should start to emit smoke, switch it off immediately and pull the plug out of the wall socket.



Caution! Hot surfaces.

Product description

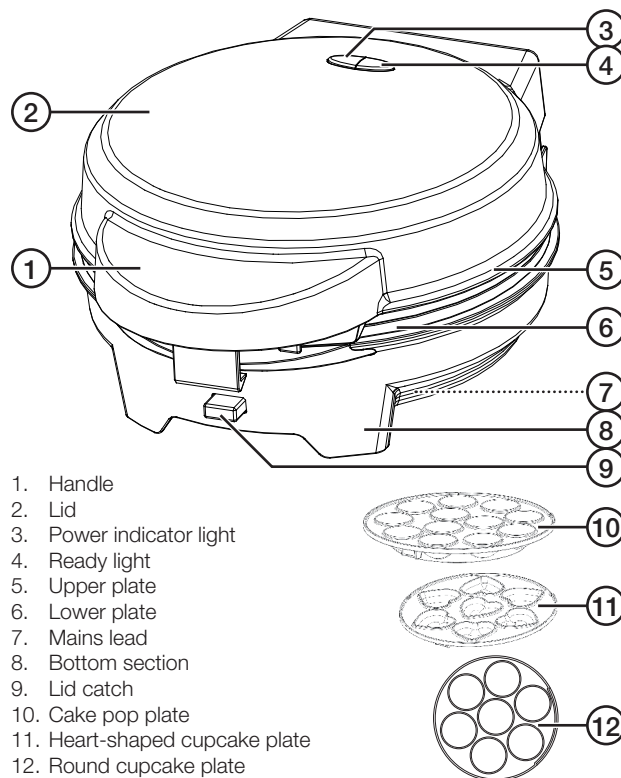

1. Handle
2. Lid
3. Power indicator light
4. Ready light
5. Upper plate
6. Lower plate
7. Mains lead
8. Bottom section
9. Lid catch
10. Cake pop plate
11. Heart-shaped cupcake plate
12. Round cupcake plate

Before initial use

1. Remove all packaging.
2. Clean the upper and lower plates with a soft damp cloth or sponge.
3. Apply a thin coating of vegetable oil to the two cooking plates. This will help the cakes release from the plates after cooking.
4. Make sure that no water gets inside the product.

Changing cooking plates

1. Unplug the cupcake maker and let it cool before removing the cooking plates.
2. Lift the lid and push in the upper and lower plate release buttons to remove the plates and change them.

Operating instructions

When the cupcake maker is used for the first time, it may emit a slight odour or smoke. This is completely normal and not at all dangerous.

1. Plug the mains lead into a wall socket. The power indicator light (3) will come on.
2. Let the cupcake maker warm up to cooking temperature (takes about 5 minutes). The ready indicator light (4) goes out when the cupcake maker reaches cooking temperature.
3. Fill the holes in the lower plate 2/3 full with cupcake mixture. Avoid touching the surface of the plates as they become very hot.
4. Carefully close the lid and lock it using the catch.
5. Bake the cupcakes for about 8–12 minutes until they are golden brown. **Handy hint!** Lift the lid after about 8 minutes and check if they are ready by inserting a cocktail stick which should come out clean.
6. Only use plastic or wooden spatulas or utensils to help remove the cupcakes once they are ready.

NOTE: Never use any sharp implements to help remove the cakes. Sharp or metal utensils can damage the non-stick surface of the plates.

Care and maintenance

- Always unplug the product from the wall socket before cleaning.
- The cooking plates have an easy-clean, non-stick coating. Wipe with a soft, lightly moistened cloth.
- Never immerse the product in water.
- Never use solvents or abrasive cleaning agents.
- Never wash the product in a dishwasher.

Disposal

This product should be disposed of in accordance with local regulations. If you are unsure how to proceed, contact your local council.

Specifications

Voltage 220–240 V/700 W

Number of included cooking moulds:

- 1 × round cupcakes
- 1 × heart-shaped cupcakes
- 1 × cake pops

Muffins- och cupcakemaskin

Art.nr 18-4595 Modell SW237-UK
44-1050 SW237

Läs igenom hela bruksanvisningen före användning och spara den sedan för framtida bruk. Vi reserverar oss för ev. text- och bildfel samt ändringar av tekniska data. Vid tekniska problem eller andra frågor, kontakta vår kundtjänst.

Säkerhet

- Använd aldrig produkten tillsammans med timer, förgreningssladd eller liknande utrustning.
- Dra ut stickproppen ur vägguttaget och låt produkten svalna före rengöring. Töm och rengör ev. smulbricka regelbundet. Använd en lätt fuktad trasa för att rengöra produkten. Använd aldrig lösningsmedel eller slipande rengöringsmedel.
- Produkten får användas av barn från 8 år och av personer med någon form av funktionsnedsättning, brist på erfarenhet eller kunskap som skulle kunna äventyra säkerheten, om de har fått instruktioner om hur den på ett säkert sätt ska användas och förstår faror och risker som kan uppkomma.
- Låt aldrig barn leka med produkten.
- Rengöring och skötsel får utföras av barn från 8 år i vuxens närvaro.
- Håll produkten och dess nätsladd utom räckhåll för barn under 8 år.
- Placera produkten på ett jämnt, brandsäkert och oömt underlag.
- Ta bort allt förpackningsmaterial före användning.
- Placera inte produkten så att den kan falla ner i vatten eller annan vätska.
- Kontrollera att rätt nätspänning används. Se produktens märkskylt.
- Se till att nätsladden inte kommer i kontakt med varma ytor, t.ex. varma spisplattor.
- Använd produkten endast på det sätt som beskrivs i den här bruksanvisningen.
- Tänk på att produkten kan bli het under användning.
- Stick aldrig ner bestick eller liknande i produkten.
- Dra alltid stickproppen ur vägguttaget när produkten inte ska användas under en längre tid.
- Utsätt inte produkten för slag eller stötar.
- Dra eller bär inte produkten i nätsladden. Använd inte sladden som ett handtag och kläm den inte i någon dörr. Dra den inte heller runt vassa hörn eller kanter.
- Produkten får endast användas och förvaras inomhus.
- Använd inte produkten om nätsladden eller stickproppen är skadade. Använd den inte heller om du har tappat den i golvet eller i vatten.

- Öppna inte höljet. Farlig spänning finns oskyddad på vissa komponenter inuti produktens hölje. Kontakt med dessa kan ge upphov till elektriska stötar.
- Produkten får endast repareras av kvalificerad servicepersonal.
- Produkten får inte ändras eller demonteras.
- Om det skulle börja ryka ur produkten, stäng genast av den och dra ut stickproppen ur vägguttaget.



Varning! Heta ytor.

Produktbeskrivning

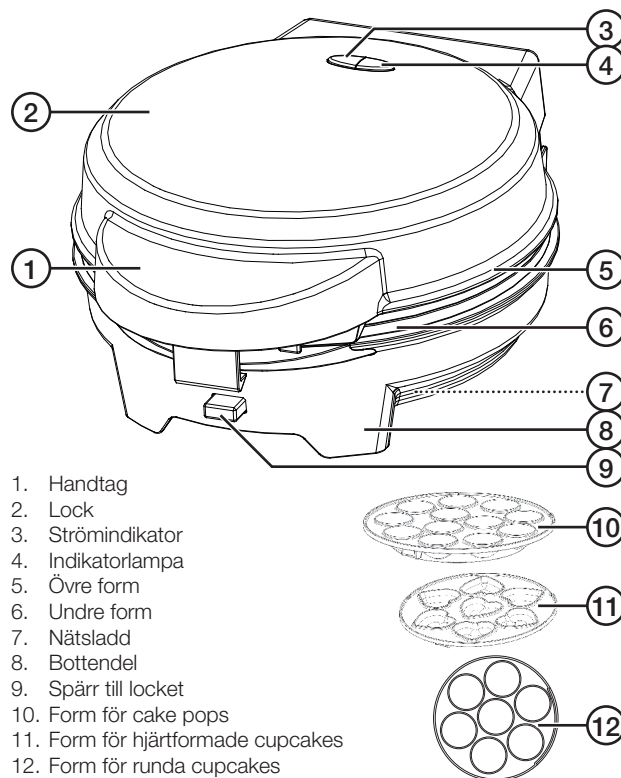

1. Handtag
2. Lock
3. Strömindikator
4. Indikatorlampa
5. Övre form
6. Undre form
7. Nätsladd
8. Bottendel
9. Spärr till locket
10. Form för cake pops
11. Form för hjärtformade cupcakes
12. Form för runda cupcakes

Före första användning

1. Ta bort allt förpackningsmaterial.
2. Rengör formarna med en mjuk fuktig trasa eller svamp.
3. Smörj formarna med lite olja. Detta underlättar när bakverken ska tas ur formarna.
4. Se till att inget vatten kommer in i apparaten.

Byta/sätta i form

1. Se till att produkten är sval och fränkopplad från eluttaget.
2. Öppna locket och tryck in spärrarna på övre och undre formarna för att lossa och byta dem.

Användning

När du använder produkten första gången kan den avge viss lukt eller rök. Det är helt naturligt och inte alls farligt.

1. Anslut stickproppen till ett vägguttag. Indikatorlampan (3) tänds.
2. Låt maskinen värmas upp till rätt temperatur (det tar ca 5 minuter). Indikatorlampan (4) släcks när den är redo att användas.
3. Fyll ca 2/3 av hålen i den nedre formen med smet. Undvik att komma i kontakt med ytan då den är väldigt het!
4. Stäng försiktigt locket och lås det med spärren.
5. Grädda bakverken i 8–12 minuter eller tills de blir gyllenbruna.
Tips! Öppna locket och kontrollera med en provnål eller tandpetare om de är klara.
6. Använd en plasticsked eller liknande för att ta ur bakverken när de är klara.

OBS! Använd inga vassa objekt när du tar ur bakverken. Det kan skada formarnas nonstickbelagda yta.

Skötsel och underhåll

- Dra alltid ut stickproppen ur vägguttaget före rengöring.
- Formarna har en ytbeläggning som gör att de är väldigt enkla att rengöra. Torka med en mjuk, lätt fuktad trasa.
- Sänk aldrig ned produkten i vatten.
- Använd aldrig lösningsmedel eller slipande rengöringsmedel.
- Diska aldrig produkten i diskmaskin.

Avfallshantering

När du ska göra dig av med produkten ska detta ske enligt lokala föreskrifter. Är du osäker på hur du ska gå tillväga, kontakta din kommun.

Specifikationer

Spänning 220–240 V/700 W

Antal medföljande formar:

- 1 × runda cupcakes
- 1 × hjärtformade cupcakes
- 1 × cake pops

Muffins- og cupcakemaskin

Art.nr. 18-4595 Modell SW237-UK
44-1050 SW237

Les brukerveiledningen grundig før produktet tas i bruk og ta vare på den for framtidig bruk. Vi reserverer oss mot ev. feil i tekst og bilde, samt forandringer av tekniske data. Ved tekniske problemer eller spørsmål, ta kontakt med vårt kundesenter.

Sikkerhet

- Bruk aldri produktet sammen med timer, grenuttak eller liknende utstyr.
- Trekk alltid støpselet ut fra strømuttaket og avkjøl produktet før rengjøring. Tøm og rengjør eventuell smuleoppsamleren jevnlig. Bruk en myk, lett fuktet klut til rengjøring av produktet. Bruk aldri slipende rengjøringsmidler eller sterke løsemidler.
- Produktet kan benyttes av barn fra 8 år og av personer med funksjonshemming og manglende erfaring og kunnskap om produktet, dersom de har fått opplæring om sikker bruk av produktet. Det er dog viktig at de forstår faren ved bruk av det.
- La aldri barn leke med produktet.
- Rengjøring og stell kan utføres av barn fra 8 års alderen med tilsyn av voksne.
- Hold produktet og strømledning utenfor barns rekkevidde (gjelder barn under 8 år).
- Plasser produktet på et jevnt, brannsikert og stabilt underlag.
- Fjern all emballasje før bruk.
- Plasser ikke produktet slik at det kan komme i kontakt med vann eller annen væske.
- Kontroller at spenningen på strømnettet ditt er riktig. Se merkingen på produktet.
- Påse at strømledningen ikke kommer i kontakt med varme flater, som f.eks. en varm kokeplate.
- Bruk produktet kun på den måten som beskrives i denne bruksanvisningen.
- Husk at produktet blir varmt ved bruk.
- Stikk aldri bestikk eller annet verktøy inn i produktet.
- Trekk alltid støpselet ut fra strømuttaket før rengjøring eller når produktet ikke er i bruk.
- Utsett ikke produktet for slag eller støt.
- Ikke trekk eller bær produktet etter ledningen. Bruk ikke ledningen som håndtak og ikke klem den i en dør o.l. Trekk den heller ikke rundt skarpe kanter eller hjørner.
- Produktet må kun brukes og oppbevares innendørs.
- Bruk ikke produktet dersom strømledning eller støpsel er skadet. Bruk ikke produktet hvis du har mistet den i gulvet, satt den igjen utendørs eller mistet den i vann.



Advarsel! Varme overflater.

Produktbeskrivelse

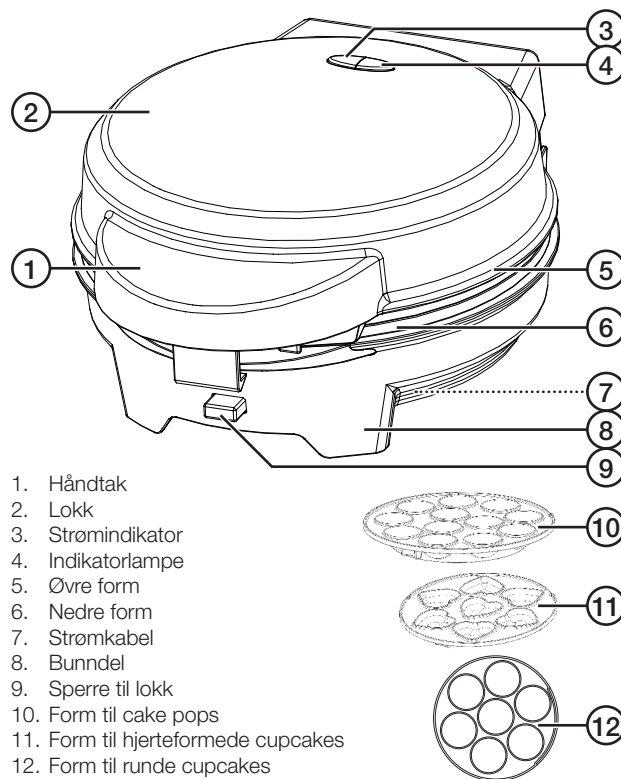

1. Håndtak
2. Lokk
3. Strømindikator
4. Indikatorlampe
5. Øvre form
6. Nedre form
7. Strømkabel
8. Bunn del
9. Sperre til lokk
10. Form til cake pops
11. Form til hjerteformede cupcakes
12. Form til runde cupcakes

Før første gangs bruk

1. Fjern all emballasje.
2. Rengjør formene med en myk fuktig klut eller svamp.
3. Smør formene med litt matolje. Dette gjør det enklere å ta ut ferdig bakverk.
4. Påse at det ikke kommer vann inn i maskinen.

Skifte form/sette i form

1. Produktet skal være avkjølt og koblet fra strømnettet.
2. Åpne lokket og trykk inn sperrere på øvre og nedre form for å løsne på og skifte dem.

Bruk

Produktet kan avgi lukt eller litt røyk ved første gangs bruk. Dette er naturlig og ikke farlig.

1. Støpselet kobles til et strømuttak. Strømindikatoren (3) tennes.
2. La maskinen varmes opp til riktig temperatur (det tar ca. 5 minutter). Indikatorlampen (4) slukkes når det er klart til bruk.
3. Fyll opp med røre/deig ca. 2/3 i hvert av hullene i den nedre formen. Unngå kontakt med flaten da den er svært varm.
4. Lukk lokket forsiktig og lås det med sperren.
5. Stek bakverket i 8–12 minutter eller til de er gyllenbrune.
Tips! Åpne lokken forsiktig og kontroller med en testpinne eller en tannpirker.
6. Bruk en varmebestandig plastskje eller liknende til å ta ut kakene når de er ferdig stekt.

OBS! Ikke bruk skarpe gjenstander til å ta ut bakverket med. Det kan skade belegget i formene.

Stell og vedlikehold

- Trekk alltid støpselet ut fra strømuttaket før rengjøring.
- Formenes overflatebelegg er enkle å rengjøre. Rengjør med en myk, lett fuktet klut.
- Senk aldri produktet ned i vann.
- Bruk aldri slipende rengjøringsmidler eller sterke løsemidler.
- Vask aldri delene i oppvaskmaskin.

Avfallshåndtering

Når produktet skal kasseres, må det skje i henhold til lokale forskrifter. Hvis du er usikker, ta kontakt med kommunen din.

Spesifikasjoner

Spenning 220–240 V/700 W

Leveres med følgende former:

- 1 × runde cupcakes
- 1 × hjerteformede cupcakes
- 1 × cake pops

Muffini- ja cupcakekone

Tuotenumero 18-4595 Malli SW237-UK
44-1050 SW237

Lue käyttöohje ennen tuotteen käyttöä ja säilytä se tulevaa tarvetta varten. Pidätämme oikeuden teknisten tietojen muutoksiin. Emme vastaa mahdollisista teksti- tai kuvavirheistä. Jos tuotteeseen tulee teknisiä ongelmia, ota yhteys myymälään tai asiakaspalveluun.

Turvallisuus

- Älä käytä laitetta ajastimen, jatkojohdon tai vastaavien varusteiden kanssa.
- Irrota pistoke pistorasiasta ja anna laitteen jäähtyä ennen puhdistamista. Jos laitteessa on murualusta, tyhjennä ja puhdista se säännöllisesti. Puhdista laite kevyesti kostutetulla liinalla. Älä käytä hankaavia puhdistusaineita tai liuottimia.
- Laitetta saavat käyttää vain yli 8-vuotiaat. Henkilöt, joilla on fyysisiä tai psyykkisiä rajoitteita tai henkilöt, joilla ei ole riittävästi laitteen käytön turvallisuuteen vaikuttavia taitoja tai kokemusta, saavat käyttää laitetta, jos heitä on ohjeistettu sen turvallisesta käytöstä ja käytön mahdollisista vaaroista.
- Älä anna lasten leikkiä laitteella.
- Vain yli 8-vuotiaat lapset saavat puhdistaa laitteen aikuisen valvonnassa.
- Pidä laite ja sen virtajohto alle 8-vuotiaiden lasten ulottumattomissa.
- Sijoita laite tasaiselle, tukevalle ja kuumuutta kestäväälle alustalle.
- Poista kaikki pakkausmateriaali ennen laitteen käyttöä.
- Älä sijoita laitetta sellaiseen paikkaan, josta se voi pudota veteen tai muuhun nesteeseen.
- Varmista, että verkkojännite on oikea. Tarkista jännite laitteen kilvestä.
- Varmista, että virtajohto ei joudu kosketuksiin kuumien pintojen, kuten keittolevyjen kanssa.
- Käytä laitetta vain käyttöohjeessa kuvatulla tavalla.
- Ota huomioon, että laite kuumenee käytön aikana.
- Älä työnnä laitteeseen aterimia tai muita esineitä.
- Irrota pistoke pistorasiasta, jos laite on pitkään käyttämättä.
- Älä altista laitetta iskuille tai tärähdyksille.
- Älä vedä tai kanna laitetta virtajohtodosta. Älä käytä virtajohtoa kantokahvana, äläkä jätä johtoa oven väliin. Älä vedä virtajohtoa terävien reunojen tai kulmien yli.
- Käytä ja säilytä laitetta ainoastaan sisätiloissa.
- Älä käytä laitetta, jos sen virtajohto tai pistoke on vioittunut. Älä käytä laitetta myöskään silloin, jos se on pudonnut lattialle tai veteen.
- Älä avaa laitteen koteloa. Kotelon sisällä on vaarallista jännitettä sisältäviä suojaamattomia komponentteja. Niiden koskettaminen voi aiheuttaa sähköiskun.
- Laitteen saa korjata vain valtuutettu huoltoliike.

- Älä pura tai muuta laitetta.
- Jos laite savuttaa, sammuta se välittömästi ja irrota pistoke pistorasiasta.



Varoitus! Kuumat pinnat.

Tuotekuvaus

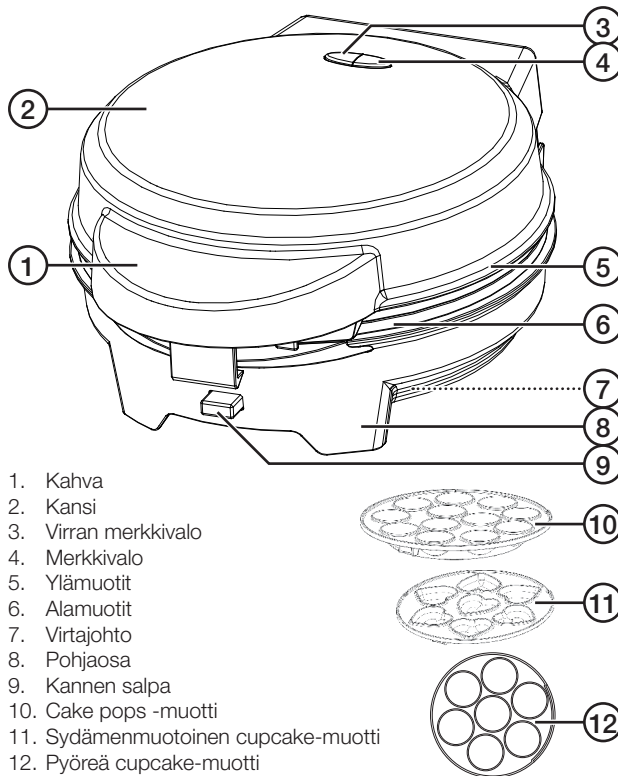

1. Kahva
2. Kansi
3. Virran merkkivalo
4. Merkkivalo
5. Ylämuotti
6. Alamuotti
7. Virtajohto
8. Pohjaosa
9. Kannen salpa
10. Cake pops -muotti
11. Sydämenmuotoinen cupcake-muotti
12. Pyöreä cupcake-muotti

Ennen ensimmäistä käyttökertaa

1. Poista kaikki pakkausmateriaali.
2. Puhdista muotit pehmeällä ja kostealla liinalla tai sienellä.
3. Voitele muotit pienellä määrällä öljyä. Tämä helpottaa leivonnaisten irrottamista muoteista.
4. Varmista, että laitteeseen ei pääse vettä.

Muotin vaihtaminen

1. Varmista, että laite on jäähtynyt ja että pistoke on irrotettu pistorasiasta.
2. Avaa kansi ja irrota ja vaihda muotit painamalla ylä- ja alamuottien lukitsimia.

Käyttö

Laitteesta saattaa tulla hajua tai savua ensimmäisellä käyttökerralla. Se ei ole vaarallista, vaan aivan normaalia.

1. Liitä pistoke pistorasiastaan. Merkkivalo (3) syttyy.
2. Anna laitteen lämmitä oikeaan lämpötilaan (tässä kestää noin 5 minuuttia). Merkkivalo (4) syttyy, kun laite on käyttövalmis.
3. Täytä alemmista muoteista noin 2/3 taikinalla. Vältä muottien koskettamista, sillä ne ovat kuumia.
4. Sulje kansi varovasti ja lukitse kannen salpa.
5. Paista leivonnaisia noin 8–12 minuutin ajan tai kunnes ne ovat kullanuskeita. **Vinkki:** Avaa kansi ja tarkista leivonnaisten kypsytys esim. hammastikulla.
6. Ota valmiit leivonnaiset pois muoteista muovilastalla.

Huom.! Älä irrota leivonnaisia terävillä välineillä. Terävät välineet saattavat vahingoittaa muottien pintaa.

Puhdistaminen ja huolto

- Irrota pistoke pistorasiasta aina ennen laitteen puhdistamista.
- Muoteissa on puhdistusta helpottava pinnoite. Puhdista muotit pehmeällä, hieman kostutetulla liinalla.
- Älä upota laitetta veteen.
- Älä käytä hankaavia puhdistusaineita tai liuottimia.
- Älä pese laitetta astianpesukoneessa.

Kierrättäminen

Kierrätä laite asianmukaisesti, kun poistat sen käytöstä. Tarkempia kierrätysohjeita saat kuntasi jäteneuvonnasta.

Tekniset tiedot

Jännite 220–240 V/700 W

Pakkauksessa olevat muotit:

- 1 pyöreä cupcake-muotti
- 1 sydämenmuotoinen cupcake-muotti
- 1 cake pops -muotti

Muffin- und Cupcake-Maschine

Art.Nr. 18-4595 Modell SW237-UK
44-1050 SW237

Vor Inbetriebnahme die komplette Bedienungsanleitung durchlesen und aufbewahren. Irrtümer, Abweichungen und Änderungen behalten wir uns vor. Bei technischen Problemen oder anderen Fragen freut sich unser Kundenservice über eine Kontaktaufnahme.

Sicherheitshinweise

- Nie zusammen mit einer Zeitschaltuhr, einem Verlängerungskabel oder ähnlichem benutzen.
- Vor der Reinigung stets den Netzstecker ziehen und das Gerät abkühlen lassen. Bei Bedarf die Krümelschublade regelmäßig entleeren und reinigen. Zur Reinigung einen leicht befeuchteten Lappen benutzen. Niemals Lösungsmittel oder scheuernde Reinigungsmittel benutzen.
- Das Gerät ist nur dann für Kinder ab 8 Jahren oder Personen mit eingeschränkten physischen, sensorischen oder geistigen Fähigkeiten, bzw. mangelnder Erfahrung/Wissen geeignet, wenn diese in die sichere Handhabung eingeführt worden sind und Risiken und Gefahren der Benutzung verstehen.
- Kein Kinderspielzeug.
- Reinigung und Wartung kann von Kindern ab 8 Jahren unter Aufsicht eines Erwachsenen durchgeführt werden.
- Das Gerät inklusive Netzkabel außer Reichweite von Kindern unter 8 Jahren halten.
- Das Gerät auf eine ebene, nicht entzündbare, robuste Unterlage stellen.
- Das Verpackungsmaterial vor dem Gebrauch vollständig entfernen.
- Das Gerät immer so aufstellen, dass es nicht in Wasser oder andere Flüssigkeiten fallen kann.
- Sicherstellen, dass die Netzspannung mit der Betriebsspannung des Gerätes übereinstimmt. Siehe Typenschild des Gerätes.
- Das Netzkabel vor Hitze (z. B. Herdplatte) schützen.
- Das Gerät nur auf die in dieser Bedienungsanleitung beschriebene Weise benutzen.
- Bitte beachten, dass das Gerät während der Benutzung heiß werden kann.
- Nie Besteck oder andere Gegenstände in das Gerät stecken.
- Bei längerer Nichtbenutzung immer den Netzstecker ziehen.
- Das Gerät vor Stößen und Erschütterungen schützen.
- Niemals am Netzkabel ziehen oder tragen. Das Netzkabel nicht als Griff verwenden und nicht in Türen einklemmen. Das Netzkabel nicht über scharfe Kanten ziehen.
- Nur zur Verwendung in Innenräumen geeignet.
- Das Produkt nicht benutzen, wenn das Netzkabel oder der Netzstecker beschädigt ist. Das Produkt nicht mehr betreiben, wenn es auf den Boden oder in Wasser gefallen ist.

- Niemals versuchen, das Gehäuse zu öffnen. Im Gehäuse des Geräts befinden sich nicht isolierte Komponenten mit gefährlicher Stromspannung. Bei Kontakt mit diesen kann es zu Stromschlägen kommen.
- Reparaturen unbedingt qualifizierten Servicetechnikern überlassen.
- Das Gerät nicht verändern oder demontieren.
- Bei Rauchentwicklung das Gerät sofort abschalten und den Netzstecker ziehen.



Warnung! Heiße Oberflächen.

Produktbeschreibung

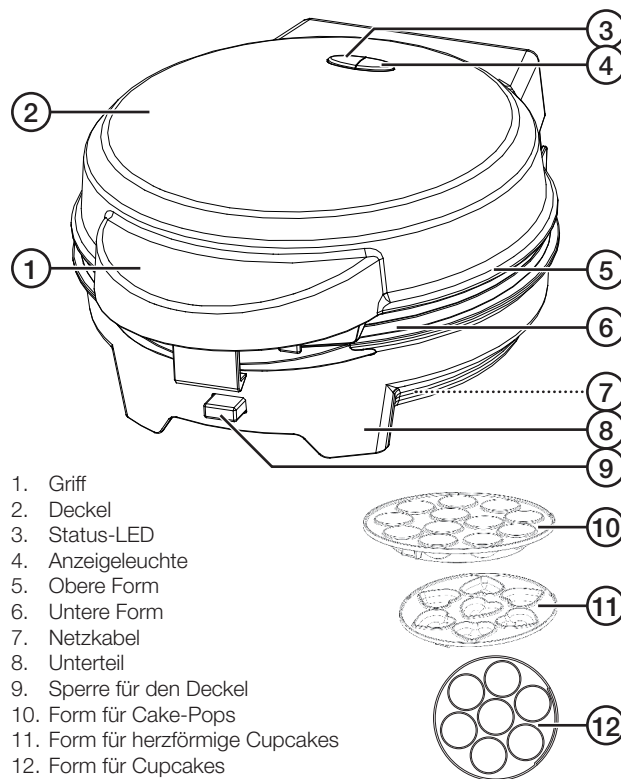

1. Griff
2. Deckel
3. Status-LED
4. Anzeigeleuchte
5. Obere Form
6. Untere Form
7. Netzkabel
8. Unterteil
9. Sperre für den Deckel
10. Form für Cake-Pops
11. Form für herzförmige Cupcakes
12. Form für Cupcakes

Vor dem ersten Gebrauch

1. Das Verpackungsmaterial vollständig entfernen.
2. Die Formen mit einem weichen, feuchten Tuch oder Schwamm reinigen.
3. Dann die Formen mit etwas Öl einreiben. Dies erleichtert das Herauslösen des Gepäcks aus den Formen.
4. Darauf achten, dass keine Flüssigkeit in das Gerät gelangt.

Austauschen/Einsetzen der Formen

Sicherstellen, dass das Gerät abgekühlt und der Stecker gezogen ist. Zum Abnehmen und Austauschen der oberen und unteren Formen den Deckel öffnen und die Sperren eindrücken.

Benutzung

Bei der ersten Anwendung kann es zu Geruch- oder Rauchentwicklung kommen. Dies ist natürlich und nicht gefährlich.

1. Den Netzstecker in eine Steckdose stecken. Die Status-LED (3) leuchtet auf.
2. Das Gerät auf die Betriebstemperatur erwärmen lassen (dies dauert ca. 5 Minuten). Die Anzeigeleuchte (4) erlischt, wenn das Gerät zum Einsatz bereit ist.
3. Die unteren Formen zu ca. 2/3 mit Teig füllen. Den Kontakt zu den Oberflächen vermeiden, da diese sehr heiß werden.
4. Den Deckel vorsichtig schließen und mit der Sperre festspannen.
5. Das Gebäck ca. 8–12 Minuten oder bis es goldbraun ist backen.
Tipp: Den Deckel öffnen und mit einem Zahnstocher o. Ä. kontrollieren ob das Gebäck fertig ist.
6. Einen Plastiklöffel o. Ä. benutzen, um das Gebäck aus den Formen zu lösen.

Hinweis: Keine scharfen Gegenstände benutzen um das Gebäck herauszunehmen. Dies kann die Antihafbeschichtung der Formen beschädigen.

Pflege und Wartung

- Vor Pflege und Wartung immer den Netzstecker ziehen.
- Die Formen haben eine Oberflächenbeschichtung, die eine einfache Reinigung ermöglicht. Das Gerät mit einem weichen, leicht befeuchteten Tuch sauber machen.
- Das Gerät niemals in Wasser tauchen.
- Niemals Lösungsmittel oder scheuernde Reinigungsmittel benutzen.
- Das Gerät niemals im Geschirrspüler reinigen.

Hinweise zur Entsorgung

Bitte das Produkt entsprechend den lokalen Bestimmungen entsorgen. Weitere Informationen sind von der Gemeinde oder den kommunalen Entsorgungsbetrieben erhältlich.

Technische Daten

Spannung 220–240 V/700 W

Mitgelieferte Formen:

- 1 × runde Cupcakes.
- 1 × herzförmige Cupcakes.
- 1 × Cake-Pops