

LED Grow Light

Art.no 36-7303 Model FIB72800v1-PT

Please read the entire instruction manual before using the product and then save it for future reference. We reserve the right for any errors in text or images and any necessary changes made to technical data. In the event of technical problems or other queries, please contact our Customer Services.

Safety

Warning:

- Do not use the light if it or its mains lead and plug are damaged in any way.
- The light should only be connected to a wall outlet with a 230 V, 50 Hz power supply.
- Do not mount the light in an environment where it is exposed to water, moisture or extreme temperatures.
- Never try to open the product, repair or modify it in any way.

Electric shock hazard

- The bulb in this light fitting must only be replaced by a qualified electrician.
- Installation and maintenance work on the product involves the risk of an electric shock.
- If the mains lead is damaged it must be replaced by a cable of identical specifications as the original.

 This product is intended for indoor use only.

 Class II luminaire.

 The light bulb is not dimmable.

Product description

- A) Ceiling bracket × 2
- B) Screw × 2
- C) Wall plug × 2
- D) Connector × 1
- E) Mains lead × 1
- F) Series connection cable × 1

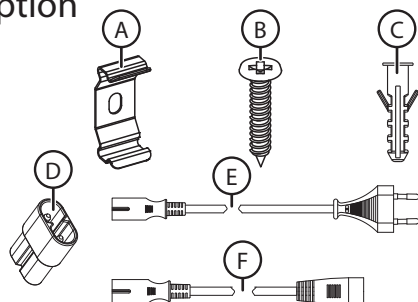

Installation

Warning:

Ensure that there are no electrical wires or water pipes in the ceiling or wall where you intend to drill/screw.

- Mount the ceiling bracket (A) using the screw (B). Use a masonry drill and wall plug (C) to create an anchor hole if necessary.

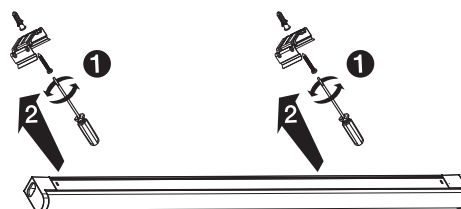

- Press the light fitting into the brackets until it clicks into place.

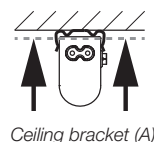

- Plug the mains lead into a wall socket.

Connecting several lights together

Up to 10 light fittings can be interconnected. There are two different ways of connecting the lights together:

- The first is with a connector, which enables the lights to be joined end to end.
- The second is using a series connection cable, which enables the lights to be joined about 10 cm apart (handy for corner mounting).

Connecting the lights using a connector

- Push the supplied connector (D) into the mains socket on the light fitting.
- Connect the two lights together. Make sure that the connector is securely inserted and that both lights are securely connected to each other.
- Repeat the same procedure if you wish to connect additional lights.



Connecting the lights using a connection cable

- Use the supplied series connection cable (F) to connect the first light to the second.
- Repeat the same procedure if you wish to connect additional lights.

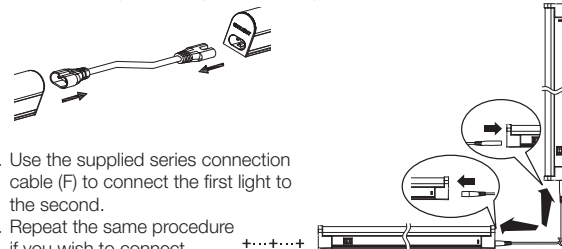

Care and maintenance

- The light fitting should be cleaned using a dry cloth or vacuum cleaner.
- Unplug the light fitting from the wall socket if the product is not to be used for an extended period.

Instructions for use

Note

- Distance:** The intensity of the light is inversely proportional to the square of the distance from the source, which means that if you double the distance between the light and an object, only a quarter of the light will reach the plants and equally spaced.
- Plant illumination time:** Most plants grow better when not exposed to 24-hour light, they also require a period of darkness. We recommend that the grow light is used with a timer.

Switch the light fitting on and off by pressing the power switch.

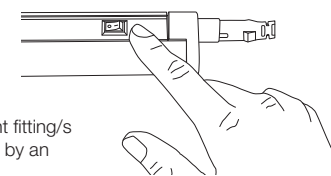

Handy tip

- It is a good idea to connect the light fitting/s to a wall socket which is controlled by an on/off switch.

Troubleshooting guide

<p>The light doesn't come on.</p>	<ul style="list-style-type: none"> Check that the light is turned on. Make sure that the mains lead is undamaged and is securely connected to both the wall socket and the light. Is the wall socket energised? Check that any interconnected lights are intact and properly connected to each other.
-----------------------------------	---

Responsible disposal

This symbol indicates that this product should not be disposed of with general household waste. This applies throughout the entire EU. In order to prevent any harm to the environment or health hazards caused by incorrect waste disposal, the product must be handed in for recycling so that the material can be disposed of in a responsible manner. When recycling your product, take it to your local collection facility or contact the place of purchase. They will ensure that the product is disposed of in an environmentally sound manner.



Specifications

Rated voltage	220–240 V AC, 50/60 Hz	Series connection cable	15 cm
Mains lead	1.8 m	Wattage	8.5 W
Bulb	LED	IP rating	IP20
Photosynthetic photon flux		Operating temperature	–30 °C to +40 °C
PPF	25 µmol/s	Dimensions	58 × 3.9 × 2.3 cm
PPF/W	3 µmol/J		

Ver: 20190226

Växtlampa LED

Art.nr 36-7303 Modell FIB72800v1-PT

Läs igenom hela bruksanvisningen före användning och spara den sedan för framtida bruk. Vi reserverar oss för ev. text- och bildfel samt ändringar av tekniska data. Vid tekniska problem eller andra frågor, kontakta vår kundtjänst.

Säkerhet

⚠ Varning!

- Använd inte armaturen om den, nätkabeln eller stickproppen på något sätt är skadade.
- Armaturen får endast anslutas till ett vägguttag med 230 V, 50 Hz.
- Montera inte armaturen i miljöer där den kan utsättas för vatten, fukt eller extrema temperaturer.
- Försök aldrig att öppna produkten, reparera, demontera eller modifiera den på något sätt.

⚡ Varning för elektrisk stöt!

- Ljuskällan i den här armaturen får endast bytas av behörig elektriker.
- Risk för elektrisk stöt vid installation och underhåll.
- Om nätkabeln på något sätt skadas ska den ersättas av kabel med samma specifikationer som originalet.



Produkten är endast avsedd för inomhusbruk.



Klass II-belysningsarmatur.



Ljuskällan är inte dimbar.

Produktbeskrivning

- A) Takfäste × 2
- B) Skruv × 2
- C) Plugg × 2
- D) Skarvkontakt × 1
- E) Nätkabel × 1
- F) Skarvkabel × 1

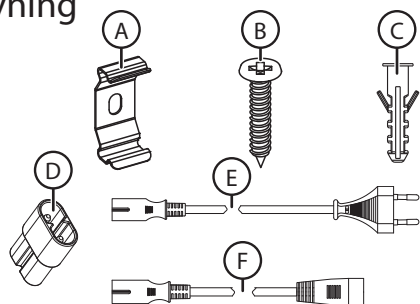

Installation

⚠ Varning!

Försäkra dig om att inga el- eller vattenledningar finns i taket eller väggen där du ev. borrar/skrivar.

1. Skruva fast takfästet (A) med skruven (B). Borra och använd plugg (C) vid behov.

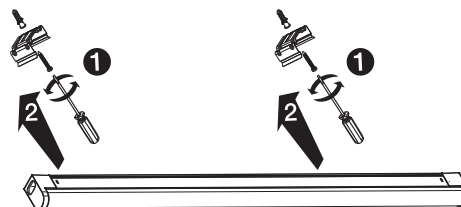

2. Tryck armaturen på plats i fästena.

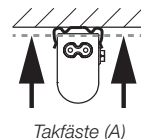

3. Anslut stickproppen till ett lämpligt vägguttag.

Sammankoppla flera armaturer

Upp till 10 belysningsarmaturer kan kopplas samman. Det finns 2 olika sätt att sammankoppla dem:

1. Med skarvkontakt, vilket innebär att armaturerna sätts ihop ände mot ände.
2. Med skarvkabel vilket möjliggör att armaturerna monteras med ca 10 cm mellanrum (lämpligt att använda vid t.ex. hörn).

Sammankoppling med skarvkontakt

1. Tryck in skarvkontakten (D) i armaturens anslutning för nätkabel.
2. Skjut ihop armaturerna. Försäkra dig om att kontaktstycket är ordentligt inskjutet i armaturen och att armaturerna är ordentligt hopskjutna.
3. Upprepa om du har flera armaturer att sammankoppla.

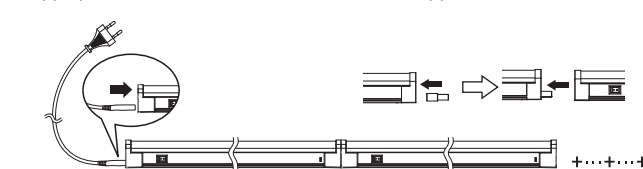

Sammankoppling med skarvkabel

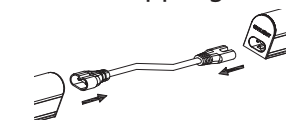

1. Anslut skarvkabeln (F) mellan den första och den andra armaturen.
2. Upprepa om du har flera armaturer att sammankoppla.

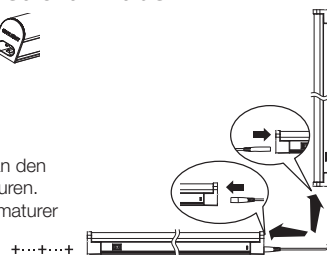

Skötsel och underhåll

- Torka av armaturen med en torr trasa eller dammsug den vid behov.
- Dra ut armaturens nätkabel ur vägguttaget om den inte ska användas under en längre period.

Användning

⚠ Obs!

- **Avstånd:** Ljuset avtar med kvadraten på avståndet vilket innebär att dubbleras du avståndet mellan ljuskälla och objekt så når bara en ¼-del så mycket ljus fram. Det är därför viktigt att du har belysningen så nära som möjligt men fortfarande jämt fördelat över växterna.
- **Belysningstid för växter:** De flesta växter behöver vila på natten, dvs. att det är mörkt. Vi rekommenderar att använda växtlampan tillsammans med en timer.

Slå på eller av armaturen genom att trycka på strömbrytaren.



i Tips

Anslut armaturen/armaturerna till ett vägguttag som kontrolleras med strömbrytare.



Felsökningsschema

Armaturen/armaturerna lyser inte.

- Är armaturen påslagen?
- Kontrollera att nätkabeln är hel och ordentligt ansluten till armaturen och till vägguttaget.
- Finns det ström i vägguttaget?
- Kontrollera att sammankopplade armaturer är hela och ordentligt anslutna till varandra.

Avfallshandling

Denna symbol innebär att produkten inte får kastas tillsammans med annat hushållsavfall. Detta gäller inom hela EU. För att förebygga eventuell skada på miljö och hälsa, orsakad av felaktig avfallshandling, ska produkten lämnas till återvinning så att materialet kan tas omhand på ett ansvarsfullt sätt. När du lämnar produkten till återvinning, använd dig av de returhanteringsystem som finns där du befinner dig eller kontakta inköpsstället. De kan se till att produkten tas om hand på ett för miljön tillfredställande sätt.



Specifikationer

Nätanslutning	220–240 V AC, 50/60 Hz	Effekt	8,5 W
Nätkabel	1,8 m	Kapslingsklass	IP20
Ljuskälla	LED	Användningstemp	–30 °C till +40 °C
Fotosyntetiskt fotonflöde		Mått	58 × 3,9 × 2,3 cm
PPF	25 µmol/s		
PPF/W	3 µmol/J		
Seriekopplingskabel	15 cm		

LED vekstlampe

Art.nr. 36-7303 Modell FIB72800v1-PT

Les brukerveiledningen grundig før produktet tas i bruk og ta vare på den for framtidig bruk. Vi reserverer oss mot ev. feil i tekst og bilde, samt forandringer av tekniske data. Oppstår det tekniske problemer eller har du spørsmål, ta kontakt med vårt kundesenter.

Sikkerhet



Advarsel!

- Bruk ikke produktet dersom strømkabelen, støpselet eller andre deler er skadet.
- Produktet må kun kobles til jordet strømuttaket med 230 V, 50 Hz.
- Armaturen må ikke monteres i miljøer hvor den kan utsettes for vann, fuktighet eller ekstreme temperaturer.
- Dekselet må ikke åpnes. Man må heller ikke reparere eller modifisere det.



Fare for elektrisk støt!

- Lyskilden i denne armaturen skal kun byttes av faglært elektriker.
- Fare for elektrisk støt ved installasjon og vedlikehold.
- Hvis strømføringen er skadet skal den erstattes av en tilsvarende kabel av samme type som originalen.



Produktet er kun beregnet til innendørs bruk.



Klasse II-produkt, belysningsarmatur.



Lyskilden kan ikke dimmes.

Produktbeskrivelse

- A) Takfeste × 2
- B) Skruer × 2
- C) Plugg × 2
- D) Skjøtekontakt × 1
- E) Strømkabel × 1
- F) Skjøteledning × 1

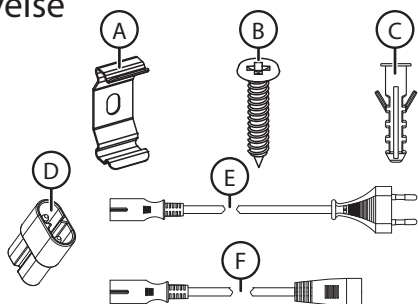

Installasjon



Advarsel!

Forsikre deg om at det ikke er strømledninger eller vannrør i vegg- eller takkonstruksjonen der du skal bore/skru.

1. Skru fast takfestet (A) med skruen (B). Bor og bruk plugg (C) ved behov.

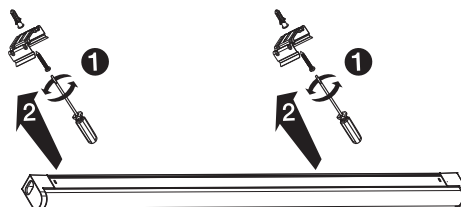

2. Trykk armaturen fast i festene.

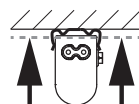

Takfeste (A)

3. Støpselet kobles til ett vegguttak.

Sammenkobling av flere armaturer

Inntil 10 belysningsarmaturer kan kobles sammen. Det er 2 forskjellige måter å koble dem sammen på:

1. Med skjøtekontakt, noe som innebærer at armaturene festes, ende mot ende.
2. Med skjøteledning, som gjør det mulig å montere armaturene med ca. 10 cm mellomrom (passer bra f.eks. i hjørner).

Sammenkobling med skjøtekontakt

1. Trykk skjøtekontakten (D) inn i armaturens uttak for strømkabel.
2. Skyv armaturene sammen. Sørg for at kontaktstykket er skjovet godt inn i armaturen og at armaturene er skjovet helt sammen.
3. Fest øvrige armaturer på samme måte.

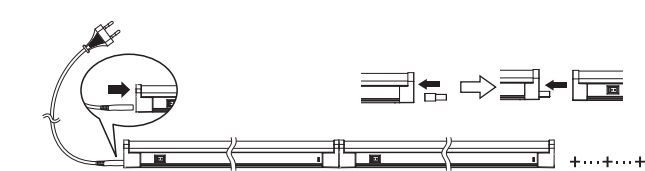
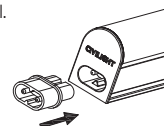

Sammenkobling med skjøteledning

1. Koble skjøteledningen (F) mellom den første og den andre armaturen.
2. Fest øvrige armaturer på samme måte.

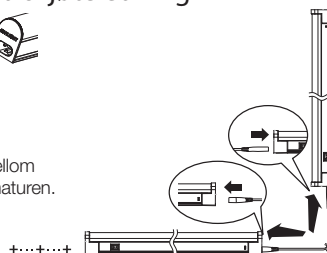

Vedlikehold

- Tørk av armaturen med en tørr klut, og støvsug den ved behov.
- Støpselet må kobles fra strømuttaket dersom produktet ikke skal brukes på en stund.

Bruk



Obs!

- **Avstand:** Lyset avtar med kvadratet av avstanden, noe som betyr at hvis du dobler avstanden mellom lyskilde og objekt så når kun ¼-del av lyse fram. Det er derfor viktig at belysningen er montert så nærme vekstene som mulig.
- **Belysningstid for vekster:** De fleste vekster trenger hvile om natten, dvs. at det er mørkt. Vi anbefaler at lampene brukes sammen med et tidsur.

Slås på/av ved å trykke på bryteren.



Tips

Plugg armaturen/armaturene til et strømuttak som kontrolleres med bryter.



Feilsøking

Armaturen(e) lyser ikke.

- Er armaturen slått på?
- Kontroller at strømkabelen er hel og riktig koblet til strømuttaket og armaturen.
- Er det strøm i strømuttaket?
- Kontroller at sammenkoblede armaturer er hele og ordentlig sammenkoblet til hverandre.

Avfallshåndtering

Symbolet betyr at produktet ikke skal kastes sammen med husholdningsavfallet. Dette gjelder innenfor EØS-området. For å forebygge eventuelle skader på helse og miljø som følge av feil håndtering av avfall, skal produktet leveres til gjenvinning, slik at materialet blir tatt hånd om på en ansvarsfull måte. Benytt miljøstasjonene som er der du befinner deg eller ta kontakt med forhandler. De vil ta hånd om produktet på en miljømessig tilfredsstillende måte.



Spesifikasjoner

Nettilkobling	220–240 V AC, 50/60 Hz	Seriekoblingskabel	15 cm
Nettkabel	1,8 m	Effekt	8,5 W
Lyskilde	LED	Kapslingsklasse	IP20
Fotosyntetisk fotonflyt		Brukestemp	–30 °C til +40 °C
PPF	25 µmol/s	Mål	58 × 3,9 × 2,3 cm
PPF/W	3 µmol/J		

Kasvilamppu LED

Tuotenumero 36-7303 Malli FIB72800v1-PT

Lue koko käyttöohje ja säästä se tulevaa käyttöä varten. Pidätämme oikeuden teknisten tietojen muutoksiin. Emme vastaa mahdollisista teksti- tai kuvavirheistä. Jos tuotteeseen tulee teknisiä ongelmia, ota yhteys myymälään tai asiakaspalveluun.

Turvallisuus

! Varoitus!

- Älä käytä valaisinta, jos sen virtajohto tai pistoke on vioittunut.
- Valaisimen saa liittää ainoastaan pistorasiaan, joka on 230 V, 50 Hz.
- Älä asenna laitetta tiloihin, joissa se altistuu vedelle, kosteudelle tai äärimmäisille lämpötiloille.
- Älä avaa, korjaa, pura tai muokkaa laitetta millään tavalla.

⚡ Sähköiskuvaara!

- Ainoastaan valtuutettu sähköasentaja saa vaihtaa valaisimen lampun.
- Sähköiskuvaara asennuksen ja huollon aikana.
- Vioittunut virtajohto tulee korvata johdolla, joka vastaa täysin alkuperäistä johtoa.

🏠 Laite on tarkoitettu vain sisäkäyttöön.

☐ Luokan II valaisin.

🚫 Lamppu ei ole himmennettävä.

Tuotekuvaus

- A) Kattokiinnike × 2
- B) Ruuvi × 2
- C) Tulppa × 2
- D) Liitin × 1
- E) Virtajohto × 1
- F) Jatkojohto × 1

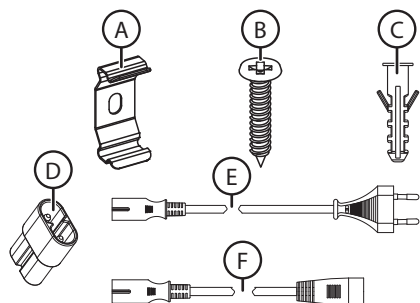

Asentaminen

! Varoitus!

Varmista, että poraus-/ruuvauskohdassa ei ole sähkö- tai vesijohtoja.

1. Ruvaa katto-kiinnike (A) ruuvilla (B). Poraa ja käytä tarvittaessa tulppaa (C).

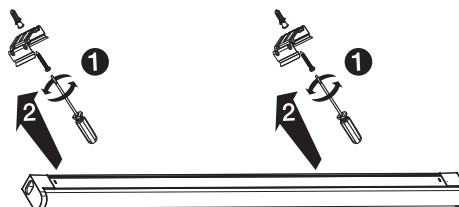

2. Paina valaisin kiinni kiinnikkeisiin.

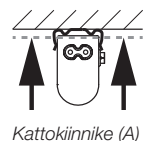

3. Liitä pistoke pistorasiaan.

Valaisinten yhteenliittäminen

Liitä yhteen jopa 10 valaisinta. Valaisimet voidaan liittää yhteen kahdella eri tavalla:

1. Jos valaisimet liitetään yhteen liittimellä, valaisimet liitetään yhteen niiden päistä.
2. Jos valaisimet liitetään yhteen jatkojohdolla, niiden väliin voidaan jättää noin 10 cm tilaa, ja valaisimet voidaan asentaa esim. kulmaan.

Liittäminen liittimellä

1. Paina liitin (D) valaisimen virtajohtoliitäntään.
2. Paina valaisimet yhteen. Varmista, että liitäntäkappale on kunnolla kiinni valaisimissa ja että valaisimet ovat kunnolla kiinni toisissaan.
3. Liitä lisää valaisimia samalla tavalla.

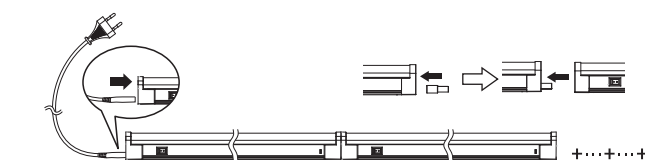
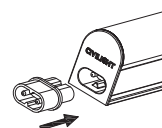

Liittäminen jatkojohdolla

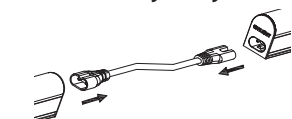

1. Liitä jatkojohto (F) ensimmäisen ja toisen valaisimen väliin.
2. Liitä lisää valaisimia samalla tavalla.

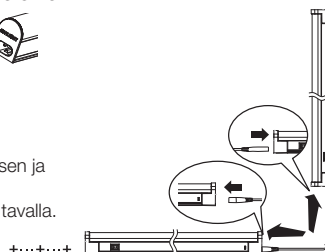

Huolto ja ylläpito

- Puhdista valaisin tarvittaessa kuivalla liinalla tai imuroimalla.
- Irrota valaisimen virtajohto pistorasiasta, jos valaisin on pitkään käyttämättä.

Käyttö

⚠ Huom.!

- **Etäisyys:** Ota huomioon, että jos valon ja kohteen etäisyys tuplaantuu, kohteeseen tulee vain neljäsosa valon määrästä. Tämän vuoksi on tärkeää, että valaisimet ovat mahdollisimman lähellä kasveja, mutta silti tasaisesti sijoitettuna.
- **Kasvien valaisuaika:** Useimmat kasvit tarvitsevat lepoa yöllä, eli silloin tulee olla pimeää. Suosittelemme, että kasvivalon kanssa käytetään ajastinta.

Sytytä ja sammuta valaisin painamalla virtakytkimestä.

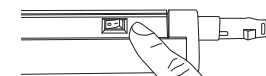

i Vinkki

Liitä valaisin/valaisimet pistorasiaan, jota ohjataan virtakytkimellä.



Vianhakutaulukko

Valaisin/valaisimet ei/eivät pala.

- Onko valaisin päällä?
- Varmista, että virtajohto on ehjä ja että se on liitetty kunnolla valaisimeen ja pistorasiaan.
- Onko pistorasiassa virtaa?
- Varmista, että yhteenliitetyt valaisimet ovat ehjät ja että ne on liitetty kunnolla toisiinsa.

Kierrättäminen

Tämä kuvake tarkoittaa, että tuotetta ei saa hävittää kotitalousjätteen seassa. Tämä koskee koko EU-aluetta. Virheellisestä hävittämisestä johtuvien mahdollisten ympäristö- ja terveyshaittojen ehkäisemiseksi tuote tulee viedä kierrätettäväksi, jotta materiaali voidaan käsitellä vastuullisella tavalla. Kierrätä tuote käyttämällä paikallisia kierrätysjärjestelmiä tai ota yhteys ostopaikkaan. Ostopaikassa tuote kierrätetään vastuullisella tavalla.



Tekniset tiedot

Verkkoliitäntä	220–240 V AC, 50/60 Hz	Teho	8,5 W
Virtajohto	1,8 m	Kotelointiluokka	IP20
Lamppu	LED	Käyttölämpötila	–30 °C ... +40 °C
Fotosynteettinen fotonivuo		Mitat	58 × 3,9 × 2,3 cm
PPF	25 µmol/s		
PPF/W	3 µmol/J		
Sarjakytkentäjohto	15 cm		

LED-Pflanzenlampe

Art.Nr. 36-7303 Modell FIB72800v1-PT

Vor Inbetriebnahme die Bedienungsanleitung vollständig durchlesen und für künftigen Gebrauch aufbewahren. Irrtümer, Abweichungen und Änderungen behalten wir uns vor. Bei technischen Problemen oder anderen Fragen freut sich unser Kundenservice über eine Kontaktaufnahme.

Sicherheitshinweise



Warnung!

- Das Produkt nicht verwenden, wenn Netzkabel oder Netzstecker auf irgendeine Weise beschädigt sind.
- Das Produkt nur an Steckdosen mit 230 V, 50 Hz anschließen.
- Nicht in Umgebungen montieren, wo das Produkt Wasser, Feuchtigkeit oder extremen Temperaturen ausgesetzt ist.
- Niemals versuchen, das Produkt zu öffnen, zu reparieren oder anderweitig Änderungen daran vorzunehmen.



Stromschlaggefahr!

- Das Leuchtmittel in dieser Leuchte darf nur von einem qualifizierten Elektriker ausgetauscht werden.
- Stromschlaggefahr bei der Installation und Wartung.
- Ein beschädigtes Netzkabel nur durch ein Kabel mit denselben technischen Daten wie das Originalkabel ersetzen.

 Nur für den Innenbereich geeignet.

 Produkt der Schutzklasse II.

 Das Leuchtmittel kann nicht gedimmt werden.

Produktbeschreibung

- A) Deckenhalterung (2 St.)
- B) Schrauben (2 St.)
- C) Dübel (2 St.)
- D) Verbindungsstecker (1 St.)
- E) Netzkabel (1 St.)
- F) Verlängerungskabel (1 St.)

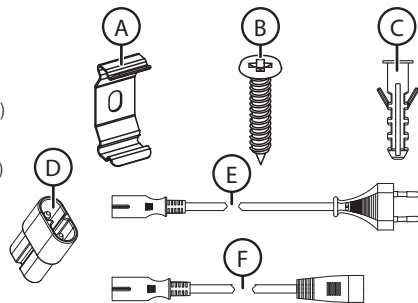

Installation



Warnung!

Sicherstellen, dass sich dort, wo gebohrt oder geschraubt werden soll, keine Strom- oder Wasserleitungen befinden.

1. Die Deckenhalterung (A) mit den Schrauben (B) befestigen. Bei Bedarf einen Bohrer und die Dübel (C) benutzen.

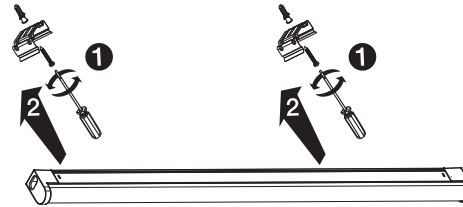

2. Die Leuchte in die Halterungen drücken.



3. Den Netzstecker in eine geeignete Steckdose stecken.

Verbinden von mehreren Leuchten

Es können bis zu 10 Leuchten miteinander verbunden werden. Sie können auf zwei verschiedene Arten verbunden werden:

1. Mit einem Verbindungsstecker, mit dem die Leuchten direkt miteinander verbunden werden.
2. Mit einem Verbindungskabel, bei dem die Leuchten mit ca. 10 cm Zwischenraum montiert werden (eignet sich z. B. in Ecken).

Verbinden mit Verbindungsstecker

1. Den Verbindungsstecker (D) in die Buchse für das Netzkabel stecken.
2. Die Leuchten zusammenstecken. Sicherstellen, dass der Verbindungsstecker korrekt in die Leuchte gesteckt wurde und dass beide Leuchten fest zusammensitzen.
3. Wenn weitere Leuchten angeschlossen werden sollen, den Vorgang wiederholen.

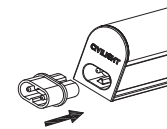

Verbinden mit Verbindungskabel

1. Das beiliegende Verbindungskabel (F) an die beiden Leuchten anschließen.
2. Wenn weitere Leuchten angeschlossen werden sollen, den Vorgang wiederholen.



Pflege und Wartung

- Das Produkt bei Bedarf mit einem trockenen Tuch oder einem Staubsauger reinigen.
- Bei längerer Nichtbenutzung den Netzstecker ziehen.

Gebrauch



Hinweis

- **Abstand:** Das Licht nimmt parallel zum Quadrat der Entfernung ab, was bedeutet, dass bei einer Verdoppelung des Abstandes zwischen Lichtquelle und Objekt nur ¼ des Lichts das Objekt erreicht. Daher ist es wichtig, dass sich die Beleuchtung so nah wie möglich an den Pflanzen befindet. Gleichzeitig sollte das Licht gleichmäßig auf die Pflanzen verteilt sein.
- **Beleuchtungsdauer für Pflanzen:** Die meisten Pflanzen müssen nachts ruhen; das heißt, es sollte dunkel sein. Es empfiehlt sich, die Pflanzenlampe in Kombination mit einer Zeitschaltuhr zu benutzen.

Die Beleuchtung kann am Stromschalter ein-/ausgeschaltet werden.



Hinweis

Die Beleuchtung am besten an eine Steckdose anschließen, die durch einen Ein-/Ausmacher gesteuert werden kann.

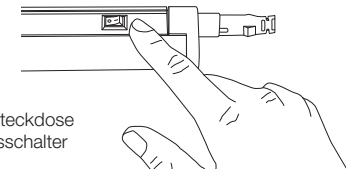

Fehlersuche

Das Produkt/ die Produkte leuchten nicht.

- Ist das Produkt eingeschaltet?
- Sicherstellen, dass das Netzkabel intakt und korrekt an der Steckdose und dem Produkt angeschlossen ist.
- Überprüfen, ob Spannung auf der Steckdose liegt.
- Sicherstellen, dass die verbundenen Leuchten unbeschädigt und korrekt aneinander angeschlossen ist.

Hinweise zur Entsorgung

Dieses Symbol zeigt an, dass das Produkt nicht gemeinsam mit dem Hausmüll entsorgt werden darf. Dies gilt in der gesamten EU. Um möglichen Schäden für Umwelt und Gesundheit vorzubeugen, die durch unsachgemäße Abfallentsorgung verursacht werden, dieses Produkt zum verantwortlichen Recycling geben, um die nachhaltige Wiederverwertung von stofflichen Ressourcen zu fördern. Bei der Abgabe des Produktes bitte die örtlichen Recycling- und Sammelstationen nutzen oder den Händler kontaktieren. Dieser kann das Produkt auf eine umweltfreundliche Weise recyceln.



Technische Daten

Stromanschluss	220–240 V AC, 50/60 Hz	Leistungsaufnahme	8,5 W
Netzkabel	1,8 m	Schutzart	IP20
Leuchtmittel	LED	Betriebstemperatur	–30 °C bis +40 °C
Photosynthetischer Photonfluss		Abmessungen	58 × 3,9 × 2,3 cm
PPF	25 µmol/s		
PPF/W	3 µmol/J		
Verbindungskabel	15 cm		