

# Outdoor Aerial

Art.no 38-8756 Model DTVO-4

Please read the entire instruction manual before using the product and then save it for future reference. We reserve the right for any errors in text or images and any necessary changes made to technical data. In the event of technical problems or other queries, please contact our Customer Services.

## Information

This instruction manual uses the term “TV receiver” which refers both to an external digital TV receiver and a TV set with built-in digital TV receiver.

## Installation

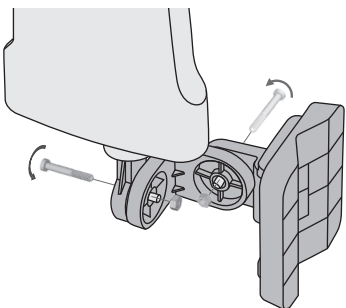

1. Attach the mast bracket to the aerial.

2. Connect the aerial cable to the aerial and cover the connection with the rubber seal. Make sure that the F-connector is screwed on tightly and that the seal is watertight.

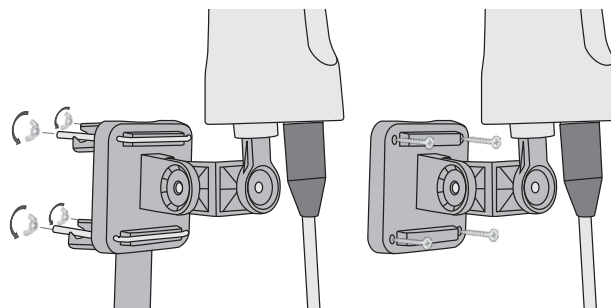
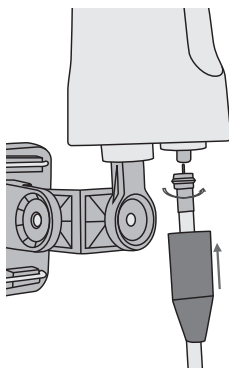

3. Mount the aerial onto a mast (sold separately) or wall using appropriate fasteners for the mounting surface.

## Connecting the aerial to the power inserter and the TV receiver

1. Connect the aerial cable to the antenna input socket (ANT) on the inserter.
2. Connect the power inserter cable (TO TV) to the TV receiver.
3. Connect the AC/DC mains adapter to the input socket (DC 6 V) on the power inserter and to a 230 V mains electricity socket.

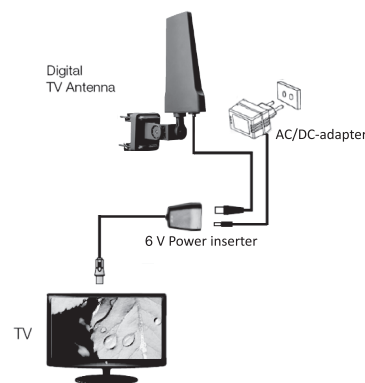

## Using the TV receiver as a power supply (5 V)

In certain cases, the aerial can be powered directly by the TV receiver, depending on what type of TV receiver is used. If the TV receiver has a 5 V power outlet socket to power the aerial with, a power inserter is not required.

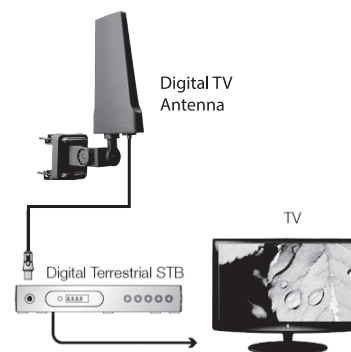

Refer to the instruction manual of your TV receiver to see if you have this option and if so, how to activate it. This feature may be found in your TV receiver guide under the title of “Antenna power”, “5 V” or “Active antenna” or something similar.

## Care and maintenance

Clean the product using a damp cloth. Use only mild cleaning agents, never solvents or corrosive chemicals.

## Responsible disposal

This symbol indicates that this product should not be disposed of with general household waste. This applies throughout the entire EU. In order to prevent any harm to the environment or health hazards caused by incorrect waste disposal, the product must be handed in for recycling so that the material can be disposed of in a responsible manner. When recycling your product, take it to your local collection facility or contact the place of purchase. They will ensure that the product is disposed of in an environmentally sound manner.



## Specifications

<b>Frequency</b>	VHF: 174–230 MHz UHF: 470–790 MHz
<b>Polarisation</b>	Horizontal and vertical
<b>Impedance</b>	75 Ω
<b>Connection</b>	F-Connector

# Utomhusantenn

Art.nr 38-8756 Modell DTVO-4

Läs igenom hela bruksanvisningen före användning och spara den sedan för framtida bruk. Vi reserverar oss för ev. text- och bildfel samt ändringar av tekniska data. Vid tekniska problem eller andra frågor, kontakta vår kundtjänst.

## Information

I bruksanvisningen används benämningen TV-mottagare vilket kan syfta både på en extern digital-TV-mottagare och en TV-apparat med inbyggd digital-TV-mottagare.

## Installation

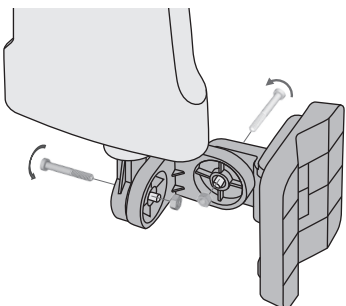

1. Montera antennfästet på antennen.
2. Anslut antennkabeln till antennen och tryck fast gummitätningen. Se till att F-kontakten är ordentligt åtdragen och att tätningen sluter tätt.

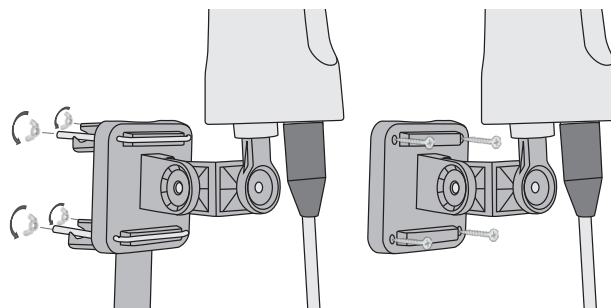
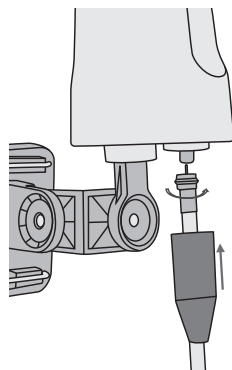

3. Montera antennen på maströr (såls separat) eller på vägg med för underlaget lämplig fästmetod.

## Anslut antennen till power insertern och till TV-mottagaren

1. Anslut antennkabeln till ingången (ANT) på power insertern.
2. Anslut power inserterns kabel (TO TV) till TV-mottagaren.
3. Anslut nätadaptern till power insertern (DC 6 V) och till ett 230 V vägguttag.

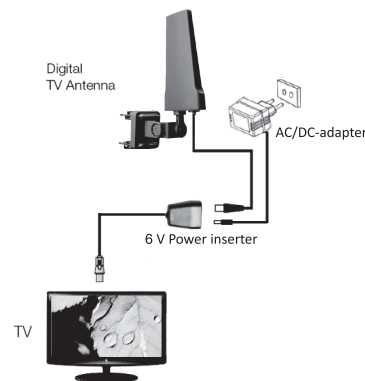

## Strömförsörjning från TV-mottagaren (5 V-matning)

Beroende på vilken typ av TV-mottagare som ansluts, kan antennen i vissa fall drivas direkt av mottagaren. Om TV-mottagaren stödjer 5 V-matning ut på antenningången så behöver ingen power inserter anslutas till antennen.

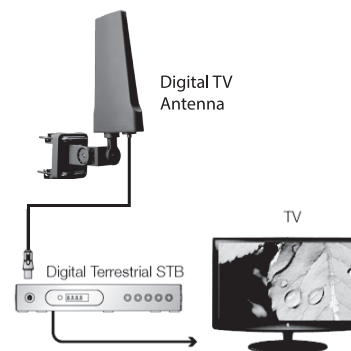

Se mottagarens bruksanvisning för hur du aktiverar 5 V-matning. Funktionen brukar benämnas "Antennspänning", "5 V" eller "Aktiv antenn" i mottagarens meny.

## Skötsel och underhåll

Rengör produkten med en lätt fuktad trasa. Använd ett mildt rengöringsmedel, aldrig lösningsmedel eller frätande kemikalier.

## Avfallshantering

Denna symbol innebär att produkten inte får kastas tillsammans med annat hushållsavfall. Detta gäller inom hela EU. För att förebygga eventuell skada på miljö och hälsa, orsakad av felaktig avfallshantering, ska produkten lämnas till återvinning så att materialet kan tas omhand på ett ansvarsfullt sätt. När du lämnar produkten till återvinning, använd dig av de returhanteringssystem som finns där du befinner dig eller kontakta inköpsstället. De kan se till att produkten tas om hand på ett för miljön tillfredställande sätt.



## Specifikationer

<b>Frekvens</b>	VHF: 174–230 MHz UHF: 470–790 MHz
<b>Polarisering</b>	Horisontell & vertikal
<b>Impedans</b>	75 Ω
<b>Anslutning</b>	F-kontakt

# Utendøresantenne

Art.nr. 38-8756 Modell DTVO-4

Les brukerveiledningen grundig før produktet tas i bruk og ta vare på den for framtidig bruk. Vi reserverer oss mot ev. feil i tekst og bilde, samt forandringer av tekniske data. Oppstår det tekniske problemer eller har du spørsmål, ta kontakt med vårt kundesenter.

## Informasjon

I bruksanvisningen brukes benevnningen TV-mottager. Dette kan både vise til en ekstern TV-mottager og en TV med innebygd digital-TV-mottager.

## Installasjon

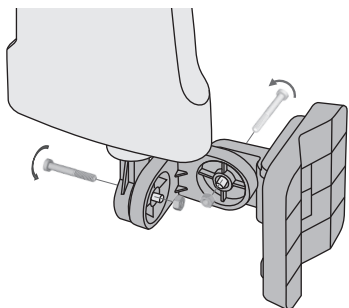

1. Monter antennefestet på antennen.
2. Koble antennekabelen til antennen og trykk fast gummipakningen. Påse at F-kontakten er ordentlig trukket til og at pakningen tetter.

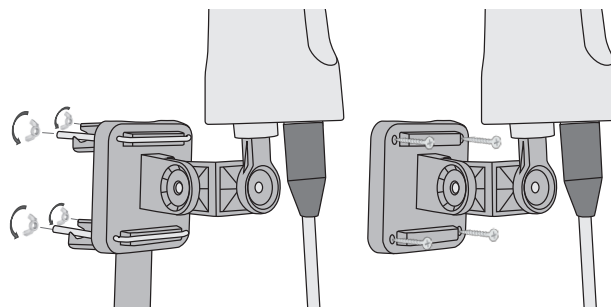
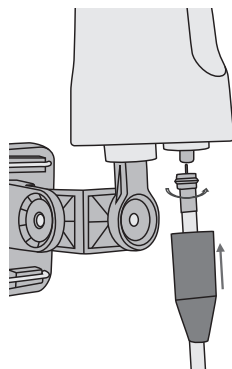

3. Monter antennen på masterøret (selges separat) eller på veggen med passende festemetode.

## Koble antennen til power inserteren og til TV-mottageren

1. Ladekabelen kobles til inngangen (ANT) på power inserteren.
2. Koble power inserterns kabel (TO TV) til TV-mottakeren.
3. Nettadapteren kobles til power inserteren (DC 6 V) og til et 230 V strømuttak.

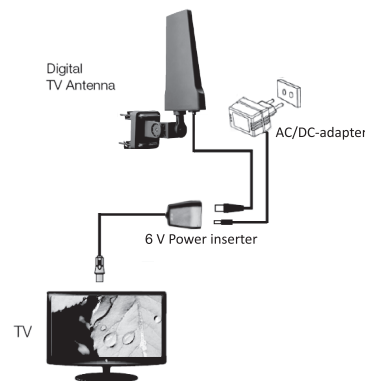

## Strømforsyning fra TV-mottageren (5 V-mating)

Avhengig av hvilken type av TV-mottaker som kobles til, kan antennen i enkelte tilfeller drives direkte av mottageren. Hvis TV-mottageren støtter 5 V-mating ut fra antenneinngangen, trenger du ikke å koble power inserteren til antennen.

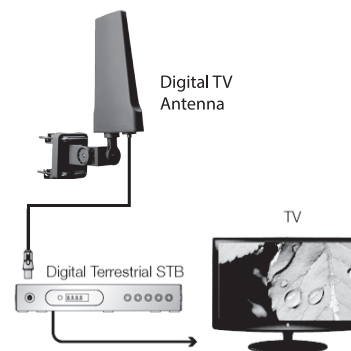

Se din TV-mottagers bruksanvisning for å finne ut hvordan du aktiverer 5 V-mating. Funksjonen kalles vanligvis "Antenne-spending", "5 V" eller "Aktiv antenne" i mottagerens meny.

## Vedlikehold

Rengjør produktet med en lett fuktet klut. Bruk et mildt rengjøringsmiddel, aldri løsningsmidler eller etsende kjemikalier.

## Avfallshåndtering

Symbolet betyr at produktet ikke skal kastes sammen med husholdningsavfallet. Dette gjelder innenfor EØS-området. For å forebygge eventuelle skader på helse og miljø som følge av feil håndtering av avfall, skal produktet leveres til gjenvinning, slik at materialet blir tatt hånd om på en ansvarsfull måte. Benytt miljøstasjonene som er der du befinner deg eller ta kontakt med forhandler. De vil ta hånd om produktet på en miljømessig tilfredsstillende måte.



## Spesifikasjoner

<b>Frekvens</b>	VHF: 174–230 MHz UHF: 470–790 MHz
<b>Polarisering</b>	Horisontal og vertikal
<b>Impedans</b>	75 Ω
<b>Tilkobling</b>	F-kontakt

# Ulkoantenni

Tuotenro 38-8756 Malli DTVO-4

Lue koko käyttöohje ja säästä se tulevaa käyttöä varten. Pidätämme oikeuden teknisten tietojen muutoksiin. Emme vastaa mahdollisista teksti- tai kuvavirheistä. Jos tuotteeseen tulee teknisiä ongelmia, ota yhteys myymälään tai asiakaspalveluun.

## Tietoa

Käyttöohjeen termi televisio viittaa sekä ulkoiseen digitaaliseen televisiovastaanottimeen että televisioon, jossa on sisäänrakennettu digitaalinen televisiovastaanotin.

## Asentaminen

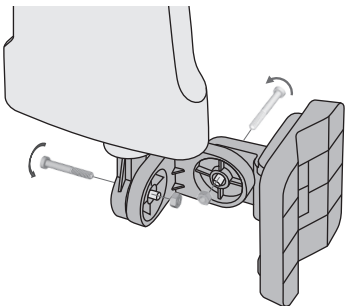

1. Asenna antennikiinnike antenniin.

2. Liitä antennikaapeli antenniin ja paina kumitiiviste kiinni. Varmista, että F-liitin on tiukasti kiinni ja että tiiviste on tiivis.

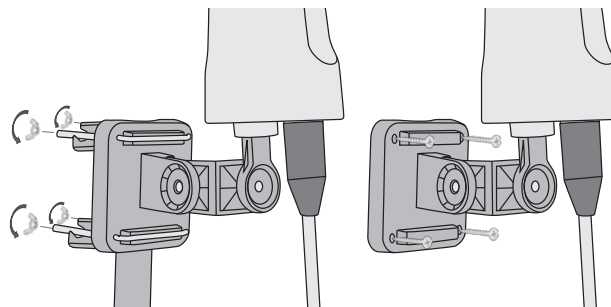
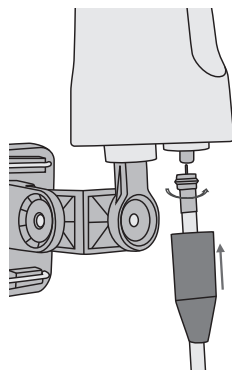

3. Asenna antenni mastoputkeen (myydään erikseen) tai seinälle sopivalla kiinnitystavalla.

## Liitä antenni power inserter -laitteeseen ja televisioon

1. Liitä antennijohto power inserter -laitteen liitäntään (ANT).
2. Liitä power inserter -laitteen kaapeli (TO TV) televisioon.
3. Liitä muuntaja power inserteriin (DC 6 V) ja 230 V:n pistorasiaan.

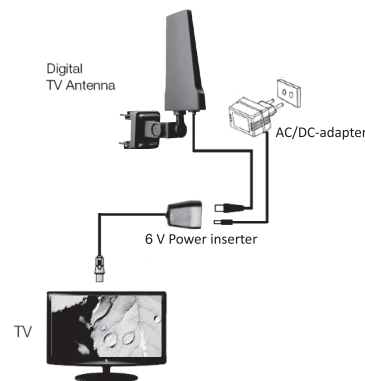

## Virransyöttö televisiosta (5 V)

Television tyypistä riippuen antenni voi joissain tapauksissa saada virran televisiosta. Jos television antenniliitäntä tukee 5 V:n syöttöä, antenniin ei tarvitse liittää power inserteriä.

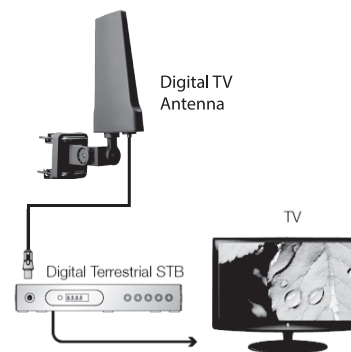

Katso television käyttöohjeesta, kuinka 5 V:n syöttö aktivoidaan. 5 V:n syötön aktivointi saattaa löytyä television valikosta kohdista "Antennijännite", "5 V" tai "Aktiiviantenni".

## Huolto ja ylläpito

Pyyhi laite kevyesti kostutetulla liinalla. Käytä mietoa puhdistusainetta. Älä käytä liuottimia tai syövyttäviä kemikaaleja.

## Kierrättäminen

Tämä kuvake tarkoittaa, että tuotetta ei saa hävittää kotitalousjätteen seassa. Tämä koskee koko EU-aluetta. Virheellisestä hävittämisestä johtuvien mahdollisten ympäristö- ja terveyshaittojen ehkäisemiseksi tuote tulee viedä kierrätettäväksi, jotta materiaali voidaan käsitellä vastuullisella tavalla. Kierrätä tuote käyttämällä paikallisia kierrätysjärjestelmiä tai ota yhteys ostopaikkaan. Ostopaikassa tuote kierrätetään vastuullisella tavalla.



## Tekniset tiedot

<b>Taajuus</b>	VHF: 174–230 MHz UHF: 470–790 MHz
<b>Polarisaatio</b>	Horisontaalinen ja vertikaalinen
<b>Impedanssi</b>	75 Ω
<b>Liitäntä</b>	F-liitin

# Hausantenne

Art.Nr. 38-8756 Modell DTVO-4

Vor Inbetriebnahme die Bedienungsanleitung vollständig durchlesen und für künftigen Gebrauch aufbewahren. Irrtümer, Abweichungen und Änderungen behalten wir uns vor. Bei technischen Problemen oder anderen Fragen freut sich unser Kundenservice über eine Kontaktaufnahme.

## Hinweis:

In dieser Bedienungsanleitung ist von einem TV-Empfänger die Rede. Damit sind sowohl externe digitale TV-Empfänger als auch Fernsehgeräte mit integriertem digitalem TV-Empfänger gemeint.

## Installation

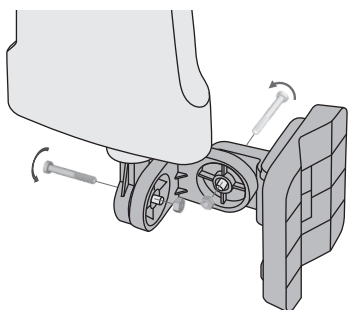

1. Die Antennenhalterung an der Antenne montieren.

2. Das Antennenkabel an die Antenne anschließen und die Gummidichtung festdrücken. Sicherstellen, dass der F-Stecker fest aufgeschraubt ist und die Dichtung ordnungsgemäß dicht abschließt.

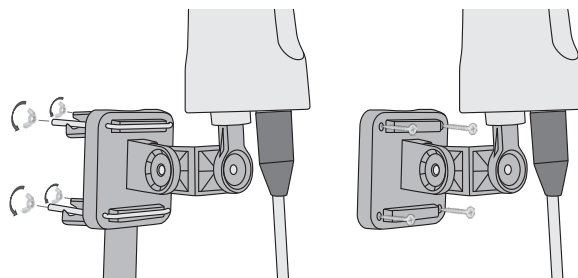
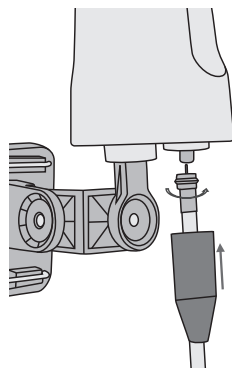

3. Die Antenne am Mastrohr (separat erhältlich) oder an der Wand mit einer für das Material geeigneten Befestigungsmethode montieren.

## Die Antenne an den Power Inserter und an den TV-Empfänger anschließen

1. Das Antennenkabel an die ANT-Buchse des Power Inseters anschließen.
2. Das Kabel des Power Inseters (TO TV) an den TV-Empfänger anschließen.
3. Das Netzteil an den Power Inserter (DC 6 V) sowie eine 230 V-Steckdose anschließen.

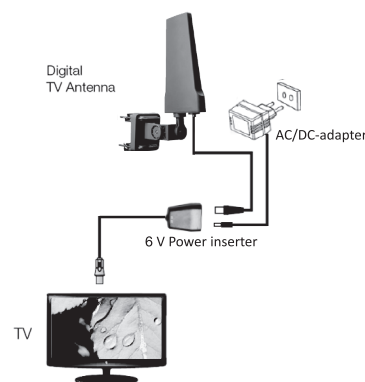

## Stromversorgung über den TV-Empfänger (Versorgungsspannung 5 V)

Je nachdem, um welche Art von TV-Empfänger es sich handelt, kann die Antenne ggf. direkt durch den Empfänger mit Strom versorgt werden. Falls der TV-Empfänger eine Versorgungsspannung von 5 V an der Antennenbuchse unterstützt, muss kein Power Inserter an die Antenne angeschlossen werden.

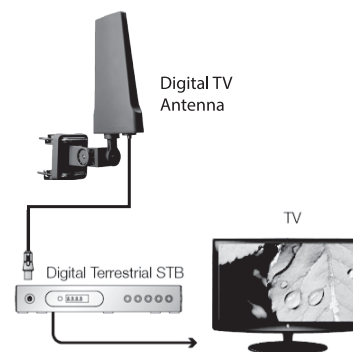

Informationen zur Aktivierung der 5 V-Spannungsversorgung sind in der Bedienungsanleitung des TV-Empfängers zu finden. Die Funktion heißt normalerweise „Antennenspannung“, „5 V“ oder „Aktive Antennen“ im Menü des Empfängers.

## Pflege und Wartung

Das Produkt mit einem feuchten Tuch reinigen. Ein sanftes Reinigungsmittel verwenden, keine scharfen Chemikalien oder Lösungsmittel.

## Hinweise zur Entsorgung

Dieses Symbol zeigt an, dass das Produkt nicht gemeinsam mit dem Hausmüll entsorgt werden darf. Dies gilt in der gesamten EU. Um möglichen Schäden für Umwelt und Gesundheit vorzubeugen, die durch unsachgemäße Abfallentsorgung verursacht werden, dieses Produkt zum verantwortlichen Recycling geben, um die nachhaltige Wiederverwertung von stofflichen Ressourcen zu fördern. Bei der Abgabe des Produktes bitte die örtlichen Recycling- und Sammelstationen nutzen oder den Händler kontaktieren. Dieser kann das Produkt auf eine umweltfreundliche Weise recyceln.



## Technische Daten

<b>Frequenz</b>	VHF: 174–230 MHz UHF: 470–790 MHz
<b>Polarisation</b>	Horizontal und vertikal
<b>Impedanz</b>	75 Ω
<b>Anschluss</b>	F-Stecker