



**WATER TUBE FOSSIL II**  
1 PERSON | 1 HENKIÖ

READ AND UNDERSTAND ALL WARNINGS CONTAINED IN OWNER'S MANUAL AND ON THIS PRODUCT.

WEAR APPROPRIATE CLOTHING TO AVOID INJURIES.



WARNING



USE OF THIS PRODUCT AND PARTICIPATION IN THIS SPORT INVOLVES AN INHERENT RISK OF INJURY.

- BOAT SPEED SHOULD NEVER EXCEED 30 KM/H ( 16 KN) FOR ADULTS AND 20 KM/H ( 10 KN) FOR CHILDREN.
- DO NOT USE AT SPEEDS THAT EXCEED SKILLS OF THE RIDER.
- NOT FOR USE BY CHILDREN UNDER 6 YEARS OF AGE.
- THERE SHALL ALWAYS BE AN OBSERVER.
- THIS IS NOT A PERSONAL FLOTATION DEVICE.
- ALWAYS WEAR AN EN ISO 12402-5 APPROVED PERSONAL FLOTATION DEVICE.
- NEVER PLACE WRISTS OR FEET THROUGH HANDLES OR TOWING HARNESS.
- WATERCRAFT DRIVER IS RESPONSIBLE FOR THE RIDE SINCE THE TOWABLE CANNOT BE CONTROLLED BY THE RIDER.
- WATERCRAFT RIDER SHOULD AVOID EXCESSIVE SPEEDS OR SHARP TURNS WHICH MIGHT CAUSE THE TOWABLE TO FLIP OVER ABRUPTLY RESULTING IN SERIOUS INJURY TO THE RIDER.
- DO NOT TOW IN SHALLOW WATER OR NEAR SHORE, DOCKS, PILINGS, SWIMMERS OR OTHER BOATS.
- DO NOT TOW INFLATABLES WITH A WATER SKI ROPE.
- USE A TOW ROPE DESIGNED WITH EXTRA STRENGTH TO PULL INFLATABLE TOWABLES (ROPE MINIMUM LENGTH IS 15 METERS (50 FEET) AND MAXIMUM IS 19 METERS (65 FEET)).
- DO NOT TOW OR RIDE UNDER THE INFLUENCE OF ALCOHOL OR DRUGS.
- READ AND UNDERSTAND THE OWNER'S MANUAL BEFORE USE.

# Fossil II Water Tube

Art.no 31-5393

Please read the entire instruction manual before using the product and then save it for future reference. We reserve the right for any errors in text or images and any necessary changes made to technical data. If you have any questions regarding technical problems please contact our Customer Services.

## Safety

### WARNING:

**THIS PRODUCT IS NOT A LIFE RAFT OR LIFE SAVING DEVICE.  
FOR SWIMMERS ONLY.**

To reduce the risk of accident, injury or drowning; read the following safety instructions:

- This product must only be used by persons over the age of 6 years.
- Never pass hands or feet through the handle, towline loop or fastener.
- Avoid sudden movements as they can cause the product to tip over which can lead to personal injury.
- Do not use the product at speeds which exceed the user's ability.
- Never exceed the product's people carrying capacity as recommended by the manufacturer. Refer to the maximum people carrying capacity for your particular product.
- The product's max load capacity is 125 kg.
- If the tow rope is worn or frayed it must be replaced immediately.
- This product must not be used whilst under the influence of alcohol or medicine.
- Keep all parts of your body above the surface of the water.
- Before starting, make sure that the tow rope runs freely and that there is no danger of anyone getting tangled in it.
- Since the towed water tube cannot be controlled by the rider, the driver/operator of the towing boat is responsible for its control.
- Apart from the boat driver, there should always be one other person in the boat who can keep watch on the person riding the towed water tube.
- Avoid making sharp turns with the boat, as this can cause the water tube to flip over, possibly resulting in injury to the rider.
- Never use the product in shallow water or near land, jetties, other boats or people in the water.
- The product must not be used in strong winds, strong currents, around rocks, coral reefs or on open water.
- Do not leave the product close to the water when it is not in use.
- Never modify the product. Doing so can affect its safety.
- Never use the product if you are all alone; always make sure that someone is close by who would notice if anything should happen.
- The manufacturer and retailer are not responsible for any damage or injuries sustained whilst using this product.
- All use is at your own risk! It is the responsibility of the user to see that the product is used correctly according to the instructions.
- The product should be inspected regularly for damage.
- Do not use it if it is damaged or leaking.

- This product must not be used by anyone (including children) suffering from physical or mental impairment. This product should not be used by anyone who does not have the proper experience or knowledge of the product unless they have been instructed in its use by someone who takes responsibility for their safety.
- Only use the product together with a responsible and experienced boat driver.
- If the product is designed for more than one person, the riders must be very careful to avoid contact with each other.
- Never tie or fasten anyone to the product or its outer cover.
- Never wedge hands or feet under the outer cover or between the outer cover and the hull.
- Remove debris or obstacles which might pose a hazard whilst the product is being towed.
- Use of these products can be physically demanding. It is therefore important that you know your own limits. Act responsibly and stop when you are tired.
- Check the tow rope and its connectors for frays, cracks, sharp edges, knots or wear before each use. Discard the tow rope if it shows signs of any of the aforementioned damage or if it is very worn. Such damage can lead to the rope breaking and causing a personal injury.
- Use only tow ropes designed for towing floating leisure craft.
- Use the hand signals explained in the instruction manual for communication between the rider of the product and the driver of the boat.
- The boat driver has overall responsibility for the safe operation of the towed product.
- Wear suitable clothing to help prevent injuries.
- The speed of the boat must never exceed 30 km/h (16 knots) for adults and 20 km/h (10 knots) for children.

## Warning

- The use of this product and participation in water sports involves an inherent risk of injury.
- Always wear a personal floatation device which has been approved to ISO 12402-5 standards.
- Avoid making sharp turns with the boat at high speed, as this can cause the product to flip over, possibly resulting in injury to the rider.
- Do not tow the product with a rope designed for water skiing.
- Use a tow rope which is strong and suitable for towing inflatable leisure craft. The tow rope should be at least 15 metres in length but not longer than 19 metres.

## Safety symbols



### Warning symbols



*No protection against drowning*

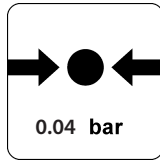

*Design working pressure 0.04 bar*

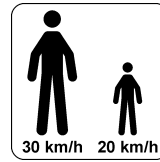

*Max. speed adult: 30 km/h  
Max. speed child: 20 km/h*



### Prohibition symbols



*Do not use in breaking waves*



*Not for children 6 years of age and below*



### Mandatory instructions



*Read the instructions before use*



*Swimmers only*

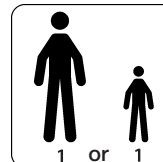

*Number of users:  
1 adult or 1 child*



*Always supervise children in water*

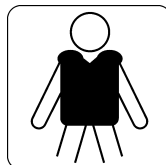

*Wear personal floatation device*

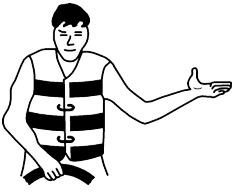

*Faster: palm up*

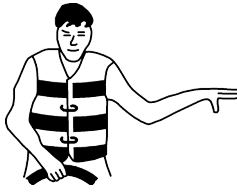

*Slower: palm down or thumb down*



*Speed OK: thumb and forefinger in cycle symbol*



*Right turn: point to towable's right*



*Left turn: point to towable's left*



*Stop: palm facing towards the boat*



*Cut motor: forefinger pointing to the chin*



*Rider OK after fall: clasp hands over head*



*Pick me up or fallen rider: put up both arms*



*Back to drop-off area: circular motion with forefinger pointing downward*

## Product description

Inner tube, heavy-duty nylon cover and 4 padded handles. Speed valve, self-draining and tow rope connector (tow rope sold separately).

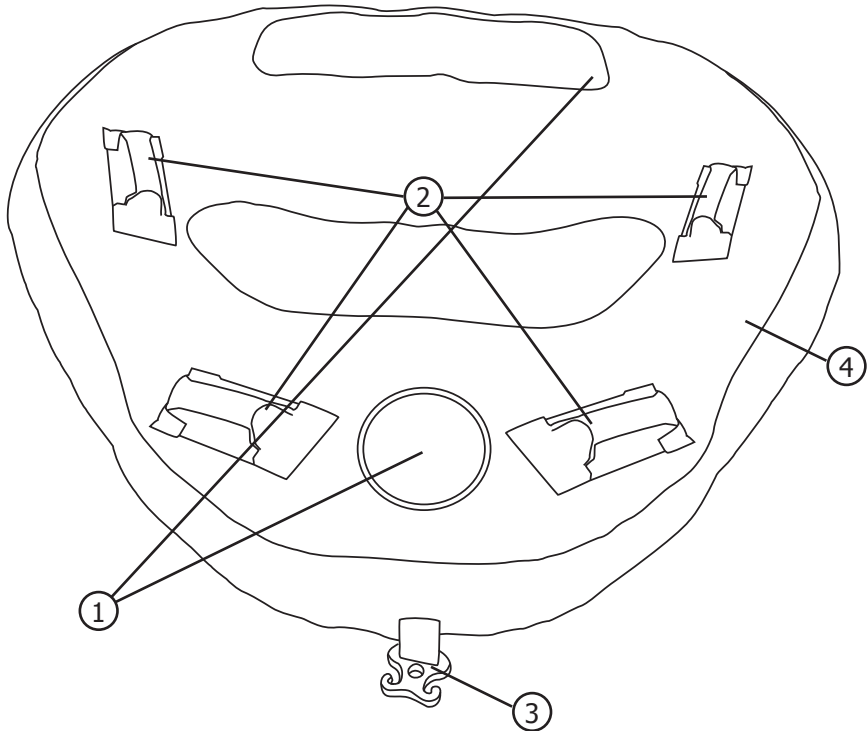

1. Air valve
2. Handle
3. Tow rope connector
4. Safety instructions

## Inflating the product

1. Spread the product out on a flat surface.
2. The air valve is a screw valve consisting of an inner valve body and an outer valve cap, the inner valve body contains a non-return valve. Unscrew the outer valve cap from the air valve and fill the chamber with air.

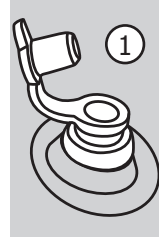

3. Only use a foot pump or electric pump designed for the inflation of floating leisure articles. Never use an air compressor.
4. Do not over-inflate the product as too high a pressure could damage it and compromise safety.
5. Screw the outer valve cap back on again. Check that no air is leaking out.

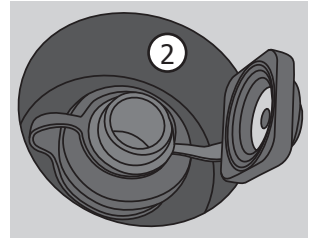

## Deflating the product

1. Unscrew the entire inner valve body of the air valve and let the air out.
2. Roll the product up to squeeze all the air out.

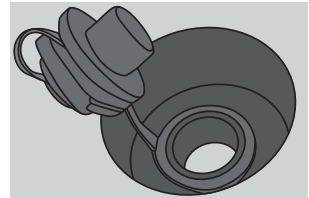

## Towing attachment

- Use a tow rope of at least 1500 lbs. average tensile strength for pulling a single person
- The tow rope should be at least 50 feet in length, but not exceed 65 feet. Attach your towable to the tow rope using the quick connect attachment.

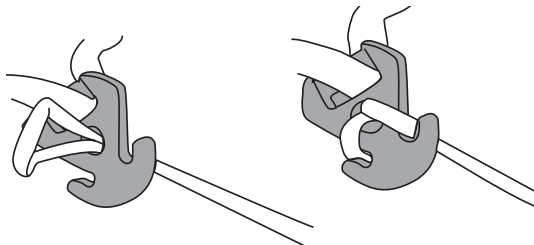



---

## Care and maintenance

- Do not expose the inflated Water Tube to direct sunlight for prolonged periods. Heat can cause the Water Tube to expand and become damaged. Lay your inflated Water Tube in the shade or let some air out if it is to be left in the sun.
- Wash the product with mild soapy water. Never clean the product using solvents or silicone-based cleaners.
- Never use sharp objects to clean the product.
- If your Water Tube is used in salt water, rinse it with clean water after use.
- Lay the Water Tube in the shade to dry. Do not leave it in the sun.
- Make sure that the product is completely dry before storing it.
- Store the product dry, clean and emptied of all air.

## Repairs

Buy a repair kit suitable for inflatable floating leisure articles/airbeds and follow the instructions carefully.

## Disposal

This product should be disposed of in accordance with local regulations. If you are unsure how to proceed, contact your local authority.

## Specifications

**Inflated size**                      Length: 140 cm  
   Width: 130 cm

**Max. load capacity**            125 kg

**Name and address of supplier**    Clas Ohlson AB, 793 85 INSJÖN

**Type of device, designation**      Class C1, passive water sports

**Number of European Standard**    EN15649

# Water Tube Fossil II

Art.nr 31-5393

Läs igenom hela bruksanvisningen före användning och spara den sedan för framtida bruk. Vi reserverar oss för ev. text- och bildfel samt ändringar av tekniska data. Vid tekniska problem eller andra frågor, kontakta vår kundtjänst (se adressuppgifter på baksidan).

## Säkerhet

### WARNING!

**DENNA PRODUKT ÄR INGET RÄDDNINGS- ELLER FLYTHJÄLPMEDEL.  
FÅR ENDAST ANVÄNDAS AV SIMKUNNIGA PERSONER.**

För att minska risken för olycksfall, personskador eller drunkning, läs igenom följande säkerhetsföreskrifter:

- Denna produkt får endast användas av personer över 6 år.
- Trä aldrig händer eller fötter igenom handtag, spännen eller draganordningar.
- Undvik häftiga rörelser eftersom detta kan göra att produkten välter, vilket kan orsaka personskada.
- Använd inte produkten i hastigheter som överskrider användarens förmåga.
- Låt aldrig fler än från tillverkaren rekommenderat antal personer åka med på produkten. Ta reda på vilket antal som är aktuellt för just din produkt.
- Maxbelastningen för produkten är 125 kg.
- Dragrepet måste bytas omedelbart om det är skadat.
- Denna produkt får inte användas under påverkan av alkohol eller medicin.
- Håll alla kroppsdelar ovanför vattenytan.
- Före användning, se till att dragrepet löper fritt och att det inte föreligger risk för att användaren fastnar i det.
- Båtföraren är ansvarig för hur produkten framförs eftersom den inte kan kontrolleras av användaren själv.
- Förutom föraren ska det alltid finnas en person till med i båten som ska kontrollera bakått och ha uppsikt över den som använder produkten.
- Undvik att göra skarpa svängar med båten eftersom detta kan göra att produkten välter, vilket kan orsaka personskada.
- Använd aldrig produkten på grunt vatten eller nära land, bryggor, andra båtar eller personer i vattnet.
- Produkten får inte användas i starka vindar, starka strömmar, runt stenar, korallrev eller på öppet vatten.
- Lämna inte produkten i närhet av vatten när den inte används.
- Modifiera aldrig produkten. Det kan påverka säkerheten.
- Använd inte produkten om du är helt ensam, se för säkerhets skull till att det finns någon i närheten som kan uppmärksamma om något händer.
- Tillverkaren och försäljningsstället är ej ansvariga för hur produkten används eller för eventuella skador som kan uppkomma vid användning av produkten.
- All användning sker på egen risk. Användaren själv ansvarar för att produkten används på rätt sätt enligt instruktionerna.
- Produkten bör regelbundet kontrolleras för eventuella skador.
- Använd den ej om den läcker luft eller är skadad.

- Produkten får ej användas av personer (inklusive barn) med begränsad fysisk eller mental förmåga. Den får ej heller användas av personer utan tillräcklig erfarenhet och kunskap om de inte har fått instruktioner om användningen av någon som ansvarar för deras säkerhet.
- Använd endast produkten tillsammans med en ansvarsfull och erfaren båtförare.
- Om produkten är avsedd för fler än en person, måste åkarna vara extra försiktiga och undvika kontakt med varandra.
- Spänn aldrig fast någon på produkten.
- Kila aldrig in fötter eller händer under produktens hölje eller mellan höljet och skrovet.
- Ta bort skräp eller hinder som kan utgöra en säkerhetsrisk vid bogsering av produkten.
- Användning av dessa produkter kan vara fysiskt krävande. Därför är det viktigt att du känner dina egna gränser. Var ansvarsfull och avbryt när du är trött.
- Kontrollera att inte dragrepet och dess fästen är fransiga, har jack, skarpa kanter, knutar mellan fästena eller är nötta, innan varje användningstillfälle. Kassera dragrepet om det har någon av ovanstående skador eller om det är mycket slitet. Sådana skador på dragrepet kan medföra att det brister och orsakar personskada.
- Använd endast dragrep som är avsedda för att dra flytleksaker.
- Använd handsignalerna som anges i bruksanvisningen för att signalera mellan åkare och båt.
- Båtföraren har det övergripande ansvaret för att produkten används på ett säkert sätt.
- Bär lämplig klädsel för att undvika skador.
- Båtens hastighet får aldrig överskrida 30 km/h (16 knop) för vuxen och 20 km/h (10 knop) för barn.

## Varning

- Användning av denna produkt och utövande av vattensport innebär alltid en skaderisk.
- Använd alltid ett flythjälpmedel som är godkänt enligt ISO 12402-5.
- Undvik att göra skarpa svängar i hög fart med båten eftersom detta kan göra att produkten plötsligt välter, vilket kan orsaka personskada.
- Dra inte produkten med ett rep som är avsett för vattenskidåkning.
- Använd ett dragrep som är starkt och lämpligt att dra flytleksaker med. Repet ska vara minst 15 meter långt, men inte längre än 19 meter.

# Säkerhetssymboler



## Varningssymboler



*Skyddar ej mot drunkning*

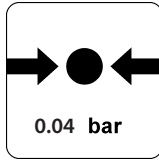

*Avsett arbetstryck 0,04 bar*

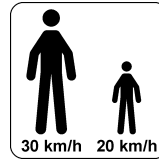

*Maxhastighet vuxen: 30 km/h  
Maxhastighet barn: 20 km/h*



## Förbudssymboler



*Använd ej vid höga vågor*



*Ej avsedd för barn  
under 6 år*



## Generella säkerhetsanvisningar



*Läs bruksanvisningen  
innan användning*



*Får endast användas av  
simkunniga*



*Avsedd för antal användare:  
1 vuxen eller 1 barn*



*Används endast under vuxens  
överinseende*

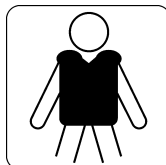

*Använd flytväst*

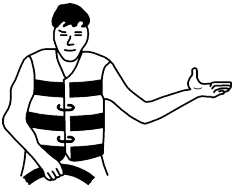

Öka farten:  
handflatan uppåt

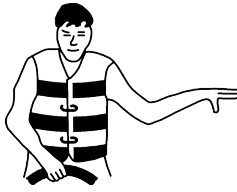

Sänk farten: handflatan  
eller tummen neråt



Fart ok: tummen  
och pekfingeret i en  
cirklande rörelse



Sväng höger: peka på  
flytleksakens högra sida



Sväng vänster: peka på  
flytleksakens vänstra sida



Stanna: handflatan  
riktad mot båten



Stäng av motorn:  
pekfingeret pekar  
mot hakan



Åkaren är ok efter fall:  
knäpp händerna över huvudet



Plocka upp mig eller någon  
annan som har fallit i vattnet:  
sträck upp båda armarna



Tillbaka till utgångspunkten:  
pekfingeret pekar neråt med  
cirklande rörelse

# Produktbeskrivning

Innertub, kraftigt nylonöverdrag och 4 vadderade handtag. Snabbventil, självdränering och infästning för dragrep (dragrep säljs separat).

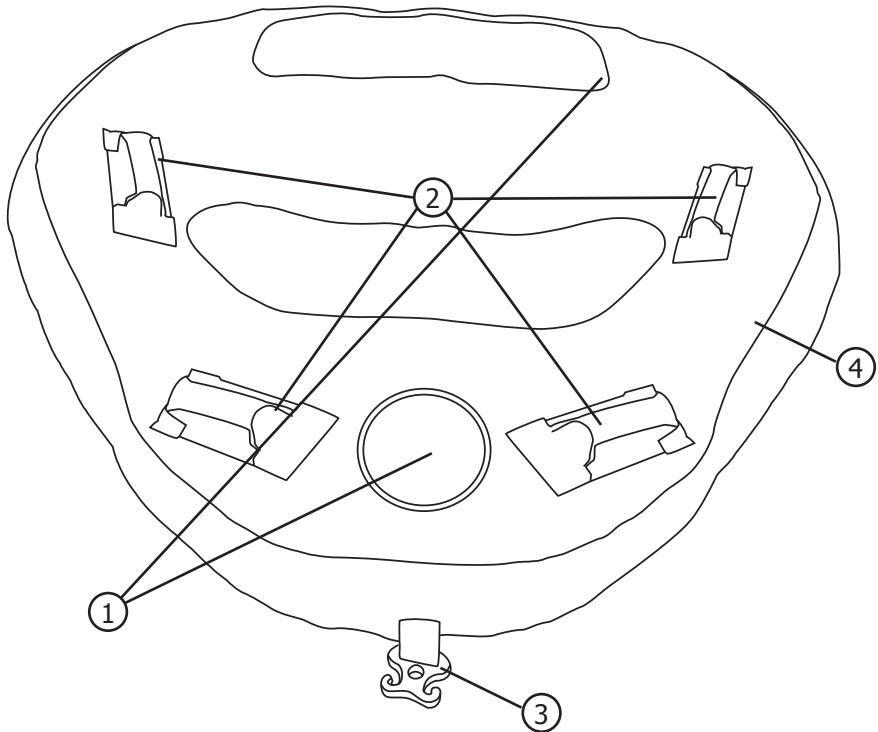

1. Luftventil
2. Handtag
3. Fäste för dragrep
4. Säkerhetsinstruktioner

## Pumpa upp produkten

1. Vik ut produkten på ett plant underlag.
2. Luftventilen består av ytterlock och innerlock, innerlocket innehåller en backventil. Skruva bort ytterlocket från luftventilen och fyll med luft.

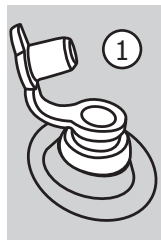

3. Använd endast en fotpump eller elektrisk pump som är avsedd för uppblåsning av flytleksaker. Använd aldrig en kompressor.
4. Produkten får inte pumpas för hårt eftersom det kan orsaka skada och påverka säkerheten.
5. Skruva fast det yttre locket igen. Kontrollera att ingen luft läcker ut.

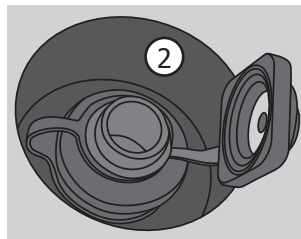

## Töm produkten på luft

1. Skruva upp både yttre och inre lock på luftventilen och töm ur luften.
2. Rulla ihop produkten så att luften pressas ur.

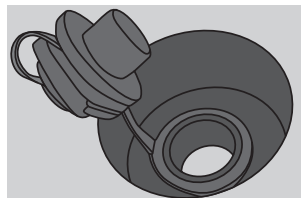

## Dragrep

- Använd ett rep som har draghållfastheten minst 675 kg för att dra en person.
- Repet ska vara minst 15 meter långt men inte längre än 19 meter, koppla dragrepet till snabbfästet på flytleksaken.

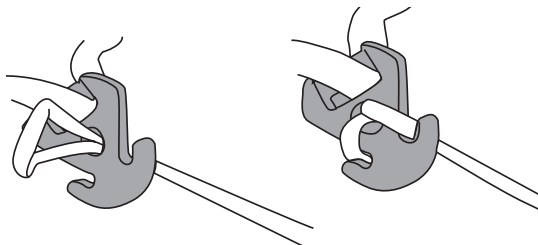

## Skötsel och underhåll

- Låt inte din uppblåsta Water Tube ligga i ihållande solsken under en längre period. Värme kan göra att din Water Tube expanderar och därmed skadas. Förvara din uppblåsta Water Tube i skuggan eller släpp ur lite luft om den kommer att bli liggande i solen.
- Rengör produkten med ett mildt rengöringsmedel och vatten.  
Använd inte lösningsmedel eller silikonbaserade produkter.
- Om din Water Tube används i saltvatten, spola av den med vanligt vatten efter användning.
- Lägg din Water Tube i skuggan för att torka. Låt den inte ligga i solen.
- Använd inte vassa objekt för att rengöra produkten.
- Se till att produkten är helt torr innan förvaring.
- Förvara produkten torr, ren och tömd på luft.

## Reparation

Köp en reparationssats lämplig för uppblåsbara flytleksaker/madrasser och följ instruktionerna noga.

## Avfallshantering

När du ska göra dig av med produkten ska detta ske enligt lokala föreskrifter.  
Är du osäker på hur du ska gå tillväga, kontakta din kommun.

## Specifikationer

**Mått, uppblåst**    Längd 140 cm  
                          Bredd 130 cm

**Maxbelastning**    125 kg

**Namn och adress för leverantör (supplier)**  
**Typ, rekommenderat användningsområde**  
**Europeisk standard nr**

Clas Ohlson AB, 793 85 INSJÖN  
Class C1, passiv vattensport  
EN15649



# Water Tube Fossil II

Art.nr. 31-5393

Les brukerveiledningen grundig før produktet tas i bruk og ta vare på den for framtidig bruk. Vi reserverer oss mot ev. feil i tekst og bilde, samt forandringer av tekniske data. Ved tekniske problemer eller spørsmål, ta kontakt med vårt kundesenter. (Se opplysninger om kundesenteret i denne bruksanvisningen).

## Sikkerhet

### ADVARSEL!

**DETTE PRODUKTET ER IKKE ET REDNINGS- ELLER FLYTEHJELPEMIDDEL. MÅ KUN BRUKES AV SVØMMEKYNDIGE PERSONER.**

For å redusere faren for ulykker, personskader eller drukning, les igjennom følgende sikkerhetsforskrifter:

- Produktet skal kun brukes av personer over 6 år.
- Stikk aldri hender eller føtter gjennom håndtak, spennere eller trekkanordninger.
- Unngå å ta skarpe svinger med båten, da dette kan føre til at produktet velter, noe som kan forårsake personskade.
- Bruk ikke produktet i hastigheter som overstiger brukerens ferdigheter.
- La aldri flere enn det antall personer produsenten anbefaler kjøre med produktet. Sjekk hvor mange det er anbefalt for ditt produkt.
- Maks belastning for produktet er 125 kg.
- Slepetauet må skiftes umiddelbart hvis det er slitt/skadet.
- Dette produktet må ikke brukes under påvirkning av alkohol eller sterke medisiner.
- Hold alle kroppsdeler over vannflaten.
- Pass på at slepetauet løper fritt og at det ikke foreligger fare for at brukeren setter seg fast i det før oppstart.
- Båtføreren er ansvarlig for hvordan produktet fungerer da brukeren selv ikke har mulighet til å kontrollere dette.
- Foruten båtføreren, skal det alltid være en person til med i båten, som skal kontrollere bakover og iaktta brukeren av produktet.
- Unngå å ta skarpe svinger med båten, da dette kan føre til at produktet velter, noe som kan føre til personskader.
- Bruk aldri produktet på grunt vann eller nær land, brygger andre båter eller personer i vannet.
- Produktet skal ikke brukes ved sterk vind, sterk vannstrøm, ved steiner eller korallrev eller i åpen sjø.
- Forlat aldri produktet nær vannet når det ikke er i bruk.
- Produktet må ikke modifiseres. Det vil påvirke sikkerheten.
- Bruk ikke produktet når du er alene. Pass alltid på at det er andre personer i nærheten som kan hjelpe til hvis noe skulle oppstå.
- Produsenten og forhandleren er ikke ansvarlige for hvordan produktet brukes, eller for eventuelle skader som kan oppstå ved bruk av produktet.
- All bruk foregår på eget ansvar. Brukeren selv er ansvarlig for at produktet brukes på riktig måte ifølge instruksjonene.
- Produktet bør regelmessig kontrolleres for eventuelle skader.
- Bruk det ikke dersom det lekker luft eller er skadet.

- Produktet må ikke benyttes av personer (inkl. barn) med begrensede fysiske eller mentale ferdigheter. Det skal heller ikke brukes av personer som ikke har tilstrekkelig erfaring og kunnskap om bruken av produktet. Brukeren skal ha fått instruksjoner om bruken av noen som har ansvaret for deres sikkerhet.
- Bruk produktet kun sammen med en ansvarsfull og erfaren båtfører.
- Om produktet er beregnet for flere enn en person må brukerne utvise forsiktighet og unngå kontakt med hverandre.
- Sett aldri noen fast på selve produktet eller dets ulike deler.
- Press aldri føtter eller hender inn under produktet eller dets ulike deler.
- Fjern gjenstander eller hindringer som kan utgjøre en sikkerhetsrisiko under bruk av produktet.
- Bruk av produktet kan være fysisk krevende. Det er derfor viktig at du kjenner dine begrensninger. Vær ansvarsfull og avbryt om du er trett.
- Kontroller at slepetauet og tauets fester ikke er skadet, har skarpe kanter, knuter etc. før hver gangs bruk. Kassér tauet om det har en eller annen form for skade eller er meget slitt. Denne type skade kan medføre svakhet som igjen kan forårsake personskade.
- Bruk kun tau som er beregnet for å slepe denne type produkt.
- Bruk håndsignalene som vises i bruksanvisningen for å signalisere mellom bruker og båtfører.
- Båtfører har det overordnede ansvar for at produktet brukes på en sikker måte.
- Bruk egnede klær for å unngå skade.
- Båten hastighet må ikke overskride 30 km/h (16 knop) for voksen og 20 km/h (10 knop) for barn.

## Advarsel

- Bruk av dette produkt og utøving av vannsport innebærer alltid en skaderisiko.
- Benytt alltid et flytehjelpemiddel som er godkjent i følge ISO 12402-5.
- Unngå brå manøvrering i høy fart med båten da dette kan medføre at produktet plutselig kantrer, noe som kan medføre personskade.
- Slep ikke produktet med et tau som er beregnet for vannskikjøring.
- Bruk et slepetau som er sterkt og egnet for denne type produkt. Tauet skal være minimum 15 meter langt, men ikke lengre enn 19 meter.

# Sikkerhetssymboler



## Varslingssymboler



Gir ingen sikkerhet mot drukning.

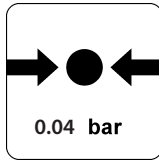

Beregnet trykk er 0,04 bar

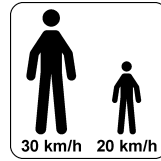

Maks hastighet voksen: 30 km/h  
Maks hastighet barn: 20 km/h



## Andre symboler



Må ikke brukes ved høy sjø.



Passer ikke for barn under 6 år.



## Generelle sikkerhetsanvisninger



Les bruksanvisningen før bruk.



Skal kun brukes av svømmekyndige personer.

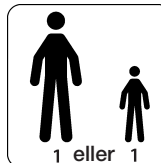

Beregnet for bruk av: 1 voksen eller 1 barn.



Brukes kun ved tilsyn av voksne.

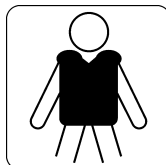

Bruk flytevest

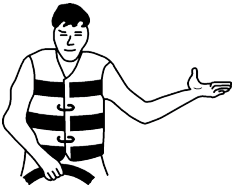

Øke farten: håndflaten eller tommelen oppover

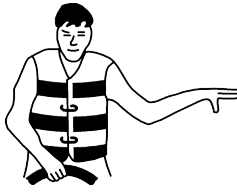

Senk farten: håndflaten eller tommelen nedover



Fart OK: tommelen og pekefingeren i en sirkulerende bevegelse

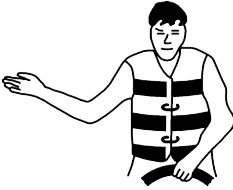

Sving høyre: pek på flytelekens høyre side



Sving venstre: pek på flytelekens venstre side



Stopp: rett håndflaten mot båten



Stopp motoren: pek med pekefingeren mot haken



Brukeren er OK etter fall: fold hendene over hodet



Plukke opp meg eller annen person som har falt i vannet: strekk opp begge armer

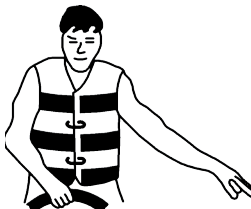

Tilbake til utgangspunktet: pek med pekefingeren nedover med sirkulerende bevegelse

# Produktbeskrivelse

Innvendig tube, kraftig nylontrekk og 4 vattede håndtak.  
Hurtigventil, selvdrenering og feste for slepetau (slepetau selges separat).

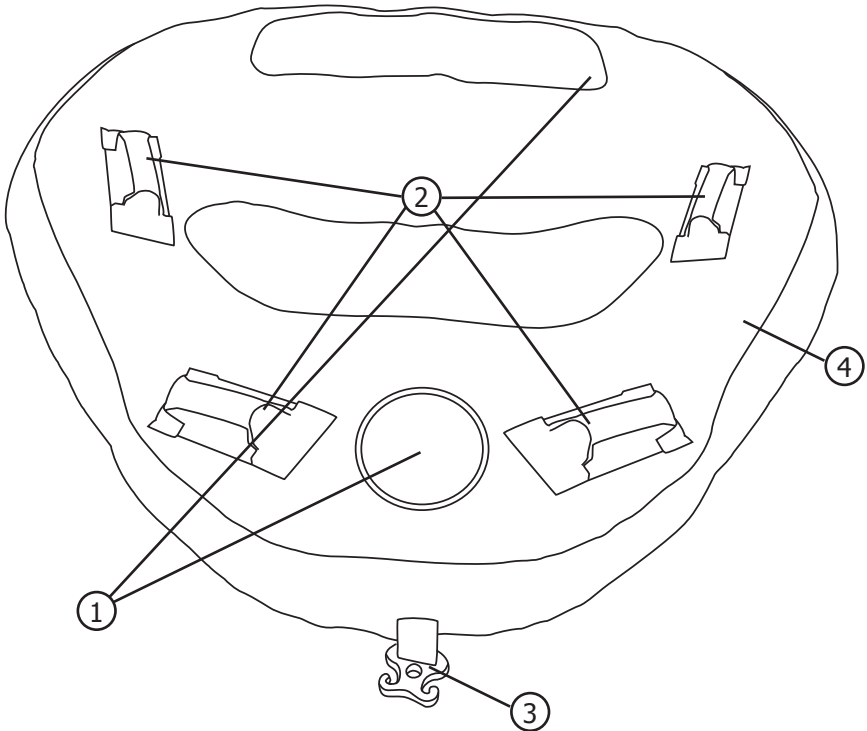

1. Lufteventil
2. Håndtak
3. Feste for trekktau
4. Sikkerhetsinstruksjoner

## Fylle produktet med luft

1. Brett ut produktet på et plant underlag.
2. Luftventil 2 består av ett ytre og ett indre lokk. Det indre lokket har en returventil. Skru av det ytre lokket på luftventilen og fyll kammeret med luft.

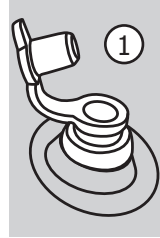

3. Bruk kun en manuell fotpumpe eller elektrisk pumpe som er beregnet til luftfylling av flyteleker. Bruk aldri kompressor.
4. Produktet må ikke fylles med for mye luft da dette kan skade produktet og påvirke sikkerheten.
5. Fest det ytre lokket igjen. Kontroller at ikke luften siver ut.

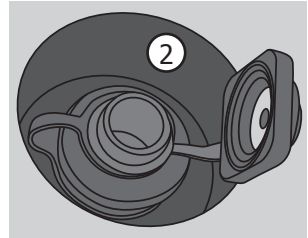

## Tøm produktet for luft

1. Åpne både det ytre og det indre lokket til luftventilen og tøm ut luften.
2. Rull produktet sammen slik at luften blir presset ut.

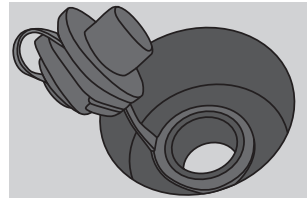

## Slepetau

- Bruk et tau med trekkholdfasthet minimum 675 kg for å dra en person.
- Tauet skal være minst 15 meter langt, men ikke lengre enn 19 meter. Koble tauet til hurtigfestet på flyteleken.

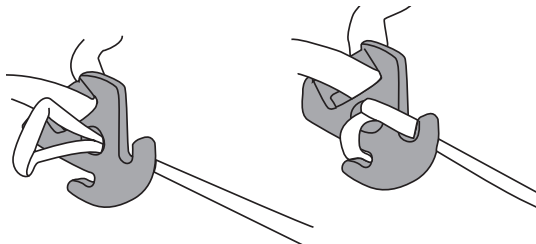

## Stell og vedlikehold

- La ikke din luftfylte Water Tube bli liggende i solskinn over lengre tid. Varmen kan medføre at den ekspanderer og derved skades. Oppbevar den derfor i skyggen eller slipp ut litt luft om den blir liggende i solen.
- Produktet rengjøres med mildt såpevann. Bruk aldri silikonbaserte produkter eller løsemidler.
- Dersom din Water Tube utsettes for saltvann anbefaler vi at den skylles med ferskvann etter bruk.
- Legg din Water Tube i skyggen for å tørke. La den ikke ligge i solen.
- Bruk ikke skarpe gjenstander ved rengjøring av produktet.
- Påse at produktet er helt tørt før det stues vekk for lagring.
- Oppbevar alltid produktet tørt, rengjort samt tomt for luft.

## Reparasjon

Kjøp et reparasjonssett beregnet for oppblåsbare vannleker/madrasser og følg instruksjonene nøye.

## Avfallshåndtering

Når produktet skal kasseres, må det skje i henhold til lokale forskrifter.

Ved usikkerhet, ta kontakt med lokale myndigheter.

## Spesifikasjoner

**Mål i oppblåst stand**    Lengde 140 cm  
   Bredde 130 cm

**Maks belastning**            125 kg

**Navn og adresse på leverandør**    Clas Ohlson AB, 793 85 INSJÖN  
**Anbefalt bruksområde**                Klasse C1, passiv vannsport  
**Europeisk standard nr**                 EN15649

# Water Tube Fossil II

Tuotenro 31-5393

Lue käyttöohje ennen tuotteen käyttöönottoa ja säilytä se tulevaa tarvetta varten.

Pidätämme oikeuden teknisten tietojen muutoksiin. Emme vastaa mahdollisista teksti- tai kuvavirheistä. Jos tuotteeseen tulee teknisiä ongelmia, ota yhteys myymälään tai asiakaspalveluun (yhteystiedot käyttöohjeen lopussa).

## Turvallisuus

### VAROITUS!

**TÄMÄ TUOTE EI OLE PELASTUS- EIKÄ KELLUMISVÄLINE.**

**VAIN UIMATAITOINEN SAA KÄYTTÄÄ TUOTETTA.**

Lue nämä ohjeet. Näin vähennät onnettomuus-, henkilövahinko- ja hukkumisriskiä.

Turvallisuustoimet:

- Vain yli 6-vuotiaat saavat käyttää tuotetta.
- Älä pujota käsiä tai jalkoja kahvan, kiinnikkeen tai vetolaitteen läpi.
- Vältä nopeita liikkeitä. Ne saattavat johtaa tuotteen kaatumiseen, jolloin voit loukata itsesi.
- Älä käytä tuotetta sellaisissa nopeuksissa, joita et hallitse.
- Noudata valmistajan ilmoittamaa sallittua henkilömäärää. Eri tuotteiden sallittu henkilömäärä voi vaihdella.
- Tuotteen maksimikuormitus on 125 kg.
- Vaihda vetoköysi välittömästi, jos se on vaurioitunut.
- Älä käytä tuotetta alkoholin tai lääkkeiden vaikutuksen alaisena.
- Pidä kaikki ruumiinosat vedenpinnan yläpuolella.
- Varmista ennen tuotteen käyttöä, että vetoköysi liikkuu vapaasti ja ettei käyttäjä voi juuttua siihen.
- Veneen kuljettaja on vastuussa tuotteen käytöstä, sillä tuotteen käyttäjä ei itse pysty \*ohjaamaan tuotetta.
- Veneessä tulee aina olla kuljettajan lisäksi toinen henkilö, jonka tehtävä on tarkkailla veneen perässä tulevaa tuotteen käyttäjää.
- Veneellä ei saa kääntyä jyrkästi, sillä tuote saattaa kaatua ja aiheuttaa henkilövahinkoja.
- Älä käytä tuotetta matalassa vedessä tai rannan, laiturin, muiden veneiden tai ihmisten lähellä.
- Älä käytä tuotetta tuulisella säällä, voimakkaassa virrassa, kivien tai koralliruttojen lähellä tai avovedessä.
- Älä jätä tuotetta veden läheisyyteen, kun et käytä sitä.
- Älä muuta tuotetta. Se voi vaikuttaa tuotteen turvallisuuteen.
- Älä käytä tuotetta yksin. Varmista turvallisuutesi vuoksi, että lähellä on joku, joka voi auttaa tarvittaessa.
- Valmistaja tai myyjä ei ole vastuussa tuotteen käytöstä tai sen aiheuttamista vammoista tai vahingoista.
- Tuotteen käyttö tapahtuu aina omalla vastuulla. Tuotteen käyttäjä vastaa itse siitä, että tuotetta käytetään oikein ja käyttöohjeiden mukaisesti.
- Tuote tulee tarkastaa säännöllisesti mahdollisten vaurioiden varalta.
- Älä käytä tuotetta, jos siitä vuotaa ilmaa tai se on vahingoittunut.
- Tuotetta saavat käyttää aikuiset, joilla ei ole fyysisiä tai psyykkisiä rajoitteita. Henkilöt, joilla ei ole riittävästi kokemusta ja taitoja, eivät saa käyttää tuotetta ilman turvallisuudesta vastaavan henkilön antamia ohjeita.



- Käytä tuotetta ainoastaan vastuuntuntoisen ja kokeneen veneenkuljettajan kanssa.
- Jos tuote on tarkoitettu useammalle kuin yhdelle henkilölle, henkilöiden tulee olla erittäin varovaisia ja välttää koskemasta toisiinsa.
- Älä kiinnitä tuotteeseen tai sen kuoreen mitään.
- Älä pistä jalkojasi tai käsiäsi tuotteen kuoren alle tai kuoren ja rungon väliin.
- Poista roskat tai esteet, jotka voivat vaikuttaa turvallisuuteen tuotetta hinattaessa.
- Tuotteen käyttö voi olla fyysisesti raskasta. Siksi on tärkeää, että tunnet omat rajasi. Ole vastuuntuntoinen ja lopeta tuotteen käyttö, kun väsyt.
- Tarkista ennen jokaista käyttökertaa, ettei vetoköydessä tai sen kiinnikkeissä ole hapsuja, lovia, teräviä reunoja, kiinnikkeiden välisiä solmuja tai kulumia. Poista vetoköysi käytöstä, jos siinä on jokin yllämainituista vaurioista tai jos se on erittäin kulunut. Vetoköyden vauriot voivat aiheuttaa köyden katkeamisen ja johtaa henkilövahinkoihin.
- Käytä ainoastaan vesilelujen vetämiseen tarkoitettua vetoköyttä.
- Käytä käyttöohjeessa kuvattuja käsimerkkejä veneenkuljettajan ja vesilelun kyydissä olijan välillä.
- Veneenkuljettaja on vastuussa tuotteen turvallisesta käytöstä.
- Käytä sopivia vaatteita vammojen välttämiseksi.
- Veneen nopeus ei saa ylittää 30 km/h (16 solmua), kun kyydissä on aikuinen, ja 20 km/h (10 solmua), kun kyydissä on lapsi.

## Varoitus!

- Tuotteen käyttämiseen ja vesiturheiluun liittyy aina vahingon vaara.
- Käytä aina ISO 12402-5 -hyväksyttyä kelluntavälinettä.
- Älä tee veneellä jyrkkiä käännöksiä kovassa vauhdissa. Se voi johtaa tuotteen äkilliseen kaatumiseen ja voi aiheuttaa henkilövahinkoja.
- Älä vedä tuotetta vesihiihtoon tarkoitettulla köydellä.
- Käytä vahvaa ja vesilelujen vetämiseen soveltuvaa vetoköyttä. Köyden pituuden tulee olla 15–19 metriä.

## Turvamerkinntät



### Varoitussymbolit



*Ei suojaa hukkumiselta.*

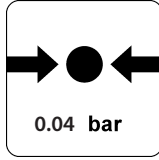

*Työpaine maks. 0,04 baaria.*

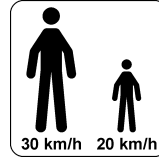

*Maks.nopeus aikuiset: 30 km/h  
Maks.nopeus lapset: 20 km/h*



### Kielto-symbolit



*Ei saa käyttää aallokossa.*



*Ei alle 6-vuotiaille.*



### Yleisiä turvallisuusohjeita



*Lue käyttöohje ennen tuotteen käyttöä.*



*Vain uimataitoinen saa käyttää tuotetta.*

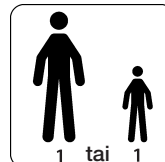

*Käyttäjää enintään:  
1 aikuinen tai 1 lapsi.*



*Lapset saavat käyttää tuotetta vain aikuisen valvonnassa.*



*Käytä pelastusliivejä.*

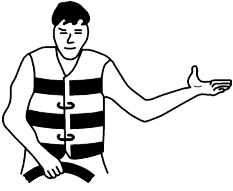

Lisää vauhtia:  
kämmenpuoli ylöspäin



Vähennä vauhtia:  
kämmenpuoli tai  
peukalo alaspäin



Sopiva vauhti:  
peukalo ja etusormi  
muodostavat ympyrän



Käännä oikealle: osoita  
vesilelun oikeaa puolta

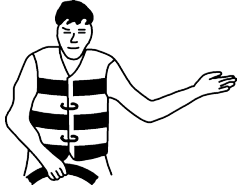

Käännä vasemmalle: osoita  
vesilelun vasenta puolta



Pysähdy: kämmenpuoli  
venettä kohti



Sammuta moottori: osoita  
etusormella leukaan



Kuva 9 – Kyydissä olijä on ok  
putoamisen jälkeen: risti kätesi  
pään päälle



Nosta minut tai joku toinen  
pudonnut vedestä: nosta  
molemmat kädet ylös



Palaa takaisin lähtöpaikkaan:  
osoita etusormella alaspäin  
pyörivällä liikkeellä

# Tuotekuvaus

Sisärengas, vahva nailonpinta ja 4 vahvistettua kahvaa. Pikaventtiili, automaattinen veden poisto, vetoköyden kiinnike. Vetoköysi myydään erikseen.

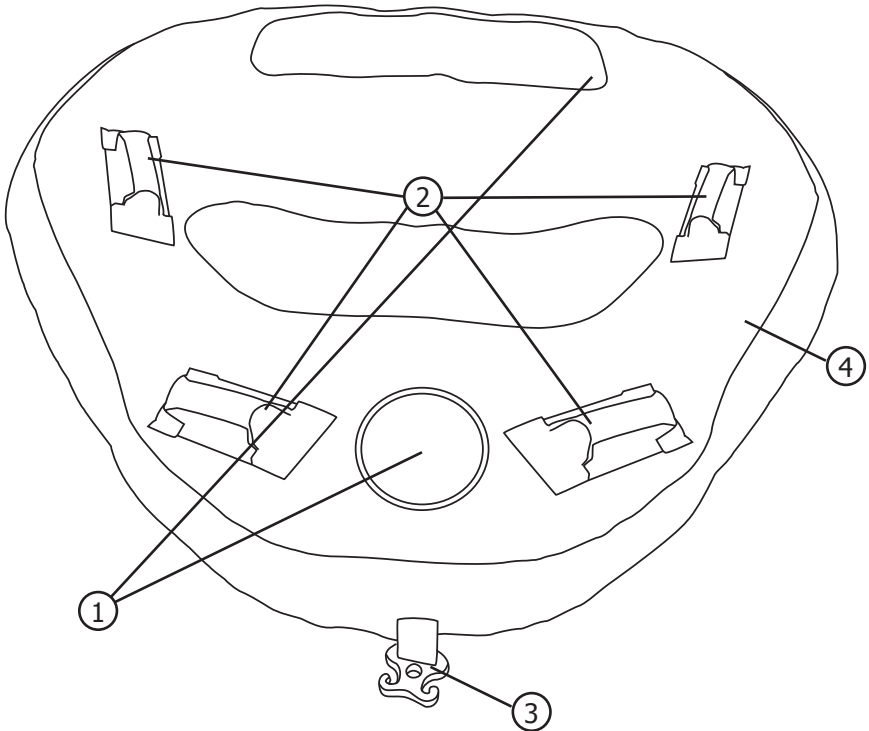

1. Ilmaventtiili
2. Kahva
3. Vetoköyden kiinnike
4. Turvallisuuohjeet

## Tuotteen täyttäminen ilmalla

1. Levitä tuote auki tasaiselle alustalle.
2. Ilmaventtiilissä on ulkokansi ja sisäkansi. Sisäkannessa on sulkuventtiili. Ruuvaa ulkokansi irti ilmaventtiilistä ja täytä kammio ilmalla.

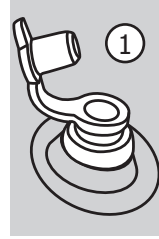

3. Käytä ainoastaan jalkapumppua tai sähköpumppua, joka on tarkoitettu vesilelujen täyttämiseen ilmalla. Älä käytä kompressoria.
4. Älä pumpkaa tuotetta liian täyteen, sillä se voi aiheuttaa vaurioita ja vaikuttaa tuotteen turvallisuuteen.
5. Ruuvaa ulkokansi takaisin paikalleen. Tarkista, ettei ilmaa vuoda mistään.

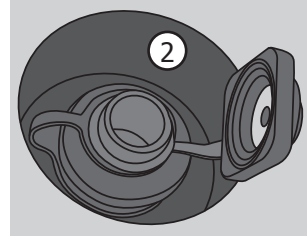

## Ilman tyhjentäminen tuotteesta

1. Ruuvaa ilmaventtiilin ulko- ja sisäkansi irti ja tyhjennä ilma tuotteesta.
2. Rullaa tuote, jotta ilma puristuu ulos.

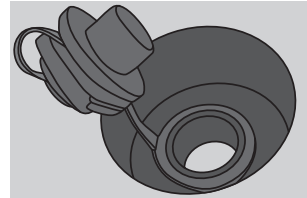

## Vetoköysi

- Köyden vetolujuuden tulee olla vähintään 675 kg yhden ihmisen vetämiseen.
- Köyden pituuden tulee olla 15–19 metriä. Liitä vetoköysi vesilelun pikakiinnikkeeseen.

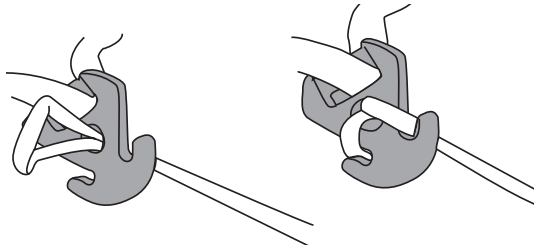

## Huolto ja ylläpito

- Älä jätä täytettyä Water Tubea pitkäksi aikaa auringonpaisteeseen. Water Tube voi laajentua ja vioittua lämmön vaikutuksesta. Säilytä täytettyä Water Tubea varjossa. Jos tuote on pidempään auringossa, päästä siitä hieman ilmaa ulos.
- Puhdista tuote miedolla puhdistusaineella ja vedellä. Älä käytä liuotusaineita tai silikonipohjaisia tuotteita.
- Jos käytät Water Tubea meressä, huuhtelee se puhtaalla vedellä käytön jälkeen.
- Anna Water Tuben kuivua varjossa. Älä jätä tuotetta auringonpaisteeseen.
- Älä käytä tuotteen puhdistamiseen teräviä esineitä.
- Tarkista, että tuote on täysin kuiva, ennen kuin laitat sen säilytykseen.
- Säilytä tuotetta kuivana, puhtaana ja tyhjänä ilmasta.

## Tuotteen korjaaminen

Osta ilmatäytteisille vesileluille/ilmapatjoille sopiva korjaussarja ja korjaa tuote noudattamalla korjaussarjan ohjeita.

## Kierrätys

Kierrätä tuote asianmukaisesti, kun poistat sen käytöstä. Tarkempia kierrätysohjeita saat kuntasi jäteneuvonnasta.

## Tekniset tiedot

|                         |                                |
|-------------------------|--------------------------------|
| <b>Mitat täytettynä</b> | Pituus 140 cm<br>Leveys 130 cm |
| <b>Suurin kuormitus</b> | 125 kg                         |

|                                      |                                     |
|--------------------------------------|-------------------------------------|
| <b>Toimittajan nimi ja osoite</b>    | Clas Ohlson AB, 793 85 INSJÖN       |
| <b>Tyyppi, suositeltu käyttöalue</b> | Luokka C1, passiivinen vesiturheilu |
| <b>Eurooppalainen standardi</b>      | EN 15649                            |

# Water Tube Fossil II

Art.Nr. 31-5393

Vor Inbetriebnahme die komplette Bedienungsanleitung durchlesen und aufbewahren. Irrtümer, Abweichungen und Änderungen behalten wir uns vor. Bei technischen Problemen oder anderen Fragen freut sich unser Kundenservice über eine Kontaktaufnahme (Kontakt siehe Rückseite).

## Sicherheit

### Warnung!

**Dieses Produkt ist nicht als Rettungsmittel oder Schwimmhilfe vorgesehen.**

**Nicht zur Benutzung durch Nichtschwimmer geeignet.**

Zur Verringerung der Unfall-, Verletzungs- und Ertrinkungsgefahr die folgenden Sicherheitshinweise beachten:

- Das Produkt darf nur von Personen über 6 Jahren verwendet werden.
- Niemals die Hände oder Füße in Griffe, Halterungen oder Zugvorrichtungen stecken.
- Heftige Bewegungen vermeiden, da dies ein Umkippen des Produkts zur Folge haben kann, wodurch wiederum Verletzungen verursacht werden können.
- Das Produkt nicht mit Geschwindigkeiten benutzen, die der Benutzer nicht sicher handhaben kann.
- Niemals mehr als die vom Hersteller empfohlene Anzahl an Personen mit dem Produkt fahren lassen. Die genaue Anzahl ist den Produktangaben zu entnehmen.
- Die maximale Tragfähigkeit dieses Produkts beträgt 125 kg.
- Das Zugseil sofort austauschen, wenn dieses beschädigt ist.
- Dieses Produkt darf nicht unter dem Einfluss von Alkohol oder Medikamenten verwendet werden.
- Alle Körperteile aus dem Wasser heraus halten.
- Vor dem Gebrauch sicherstellen, dass das Zugseil frei liegt und kein Risiko besteht, dass der Benutzer sich darin verfängt.
- Der Bootfahrer ist verantwortlich für die Fahrtweise des Produkts, da dieses nicht vom Benutzer selbst gesteuert werden kann.
- Außer dem Fahrer muss immer eine weitere Person an Bord sein, die nach hinten schaut und das Produkt und den Benutzer unter Aufsicht hält.
- Heftige Kurven vermeiden, da dies ein Umkippen des Produkts zur Folge haben kann, wodurch wiederum Verletzungen verursacht werden können.
- Das Produkt nie im flachen Wasser, nahe dem Ufer, in der Nähe eines Stegs oder von schwimmenden Personen benutzen.
- Das Produkt niemals bei starkem Wind, bei starker Wasserströmung, in der Nähe von Steinen oder Korallenriffen oder in offenen Gewässern verwenden.
- Das Produkt bei Nichtbenutzung nicht in Wassernähe liegen lassen.
- Das Produkt niemals verändern. Dies kann die Sicherheit beeinträchtigen.
- Das Produkt nicht alleine benutzen, zur Sicherheit immer sicherstellen, dass jemand in der Nähe ist, der im Notfall Alarm schlagen kann.
- Der Hersteller und der Verkäufer übernehmen keine Haftung für die Verwendung des Produkts oder für eventuelle Schäden, die durch die Verwendung des Produkts entstehen.
- Jegliche Verwendung erfolgt auf eigene Gefahr. Der Benutzer ist selbst für die ordnungsgemäße Verwendung des Produkts gemäß den Anweisungen verantwortlich.
- Das Produkt regelmäßig auf eventuelle Schäden überprüfen.
- Das Produkt nicht verwenden, wenn es beschädigt ist oder Luft austritt.

- Das Gerät ist nicht für Personen mit eingeschränkten physischen, sensorischen oder geistigen Fähigkeiten, bzw. mangelnder Erfahrung/Wissen geeignet. Das Gerät ist nur dann für Personen mit mangelnder Erfahrung/Wissen geeignet, wenn diese in die sichere Handhabung eingeführt worden sind und Risiken und Gefahren der Benutzung verstehen.
- Das Produkt nur zusammen mit einem verantwortungsvollen und erfahrenen Bootfahrer benutzen.
- Ist das Produkt für mehr als eine Person geeignet, müssen die Benutzer besonders vorsichtig sein und Berührungen miteinander vermeiden.
- Niemals eine Person auf dem Produkt festspannen.
- Hände oder Füße niemals unter das Gehäuse bzw. zwischen Gehäuse und dem Rumpf stecken.
- Abfall oder Hindernisse, die beim Bugsieren des Produkts ein Sicherheitsrisiko darstellen, entfernen.
- Die Benutzung dieser Produkte kann körperlich anstrengend sein. Daher ist es wichtig, die eigenen Grenzen zu kennen. Verantwortungsvoll vorgehen und bei Erschöpfung abbrechen.
- Vor dem Gebrauch sicherstellen, dass das Zugseil und dessen Halterungen nicht fransig oder vermackt sind, keine scharfen Kanten oder Knoten zwischen den Halterungen haben oder verschlissen sind. Das Zugseil entsorgen, falls es die oben genannten Schäden aufweist oder sehr verschlissen ist. Solche Beschädigungen können zu einem Riss des Zugseils und somit zu Personenschäden führen.
- Nur Zugseile verwenden, die für das Ziehen von Wasserspielzeugen vorgesehen sind.
- Die in der Bedienungsanleitung angegebenen Handsignale zur Kommunikation zwischen Benutzer und Boot benutzen.
- Der Bootsfahrer hat die übergreifende Verantwortung über die sichere Benutzung des Produktes.
- Geeignete Kleidung tragen, um Verletzungen zu vermeiden.
- Die Geschwindigkeit des Bootes darf nie 30 km/h (16 Knoten) für Erwachsene überschreiten und nie 20 km/h (10 Knoten) für Kinder.

## Warnung

- Die Benutzung dieses Produkts und die Ausführung von Wassersport beinhaltet immer ein Verletzungsrisiko.
- Immer eine Schwimmhilfe mit Genehmigung gemäß ISO 12402-5 benutzen.
- Heftige Kurven bei hoher Geschwindigkeit vermeiden, da dies ein plötzliches Umkippen des Produkts zur Folge haben kann, wodurch wiederum Verletzungen verursacht werden können.
- Das Produkt nicht mit einem Seil ziehen, das zum Wasserskilaufen vorgesehen ist.
- Nur Zugseile verwenden, die für das Ziehen von Wasserspielzeugen vorgesehen und stark genug sind. Das Zugseil muss eine Länge von 15 bis 19 Metern haben.



# Sicherheitssymbole



## Warnsymbole



*Schützt nicht vor dem Ertrinken*

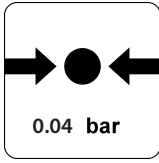

*Vorgesehener Betriebsdruck: 0,04 bar*

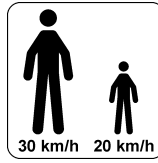

*Höchstgeschwindigkeit für Erwachsene: 30 km/h  
Höchstgeschwindigkeit für Kinder: 20 km/h*



## Verbotssymbole



*Nicht bei hohen Wellen verwenden*



*Für Kinder unter 6 Jahren nicht geeignet.*



## Allgemeine Sicherheitshinweise



*Bitte die Bedienungsanleitung vor der Anwendung lesen*



*Darf nicht von Nichtschwimmern verwendet werden*

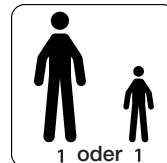

*Zulässige Anzahl an Personen: 1 Erwachsener oder 1 Kind*



*Nur unter Aufsicht eines Erwachsenen anwenden*

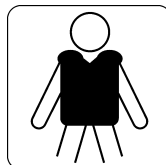

*Rettungsweste benutzen*

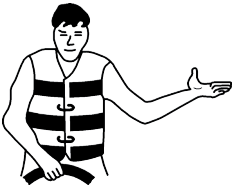

*Geschwindigkeit erhöhen:  
Handfläche nach oben*

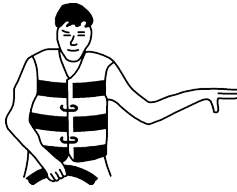

*Geschwindigkeit senken:  
Handfläche oder Daumen  
nach unten*



*Geschwindigkeit ok:  
Daumen und Zeigefinger in  
einer kreisenden Bewegung*



*Nach rechts fahren: auf  
die rechte Seite des  
Wasserspielzeugs zeigen*



*Nach links fahren: auf  
die linke Seite des  
Wasserspielzeugs zeigen*



*Anhalten:  
die Handfläche zum  
Boot ausrichten*



*Den Motor ausschalten:  
Zeigefinger zeigt zum Kinn*



*Der Benutzer ist nach einem Sturz ok:  
die Hände über dem Kopf falten*



*Holt mich oder jemand  
anderen, der gestürzt ist, aus  
dem Wasser: beide Arme über  
den Kopf strecken*



*Zurück zum Ausgangspunkt:  
Zeigefinger in einer kreisenden  
Bewegung nach unten richten*

# Produktbeschreibung

Innenschlauch, stabiler Nylonüberzug und 4 gepolsterte Griffe. Schnellventil, Selbstentwässerung und Halterung für Zugseil (Zugseil separat erhältlich).

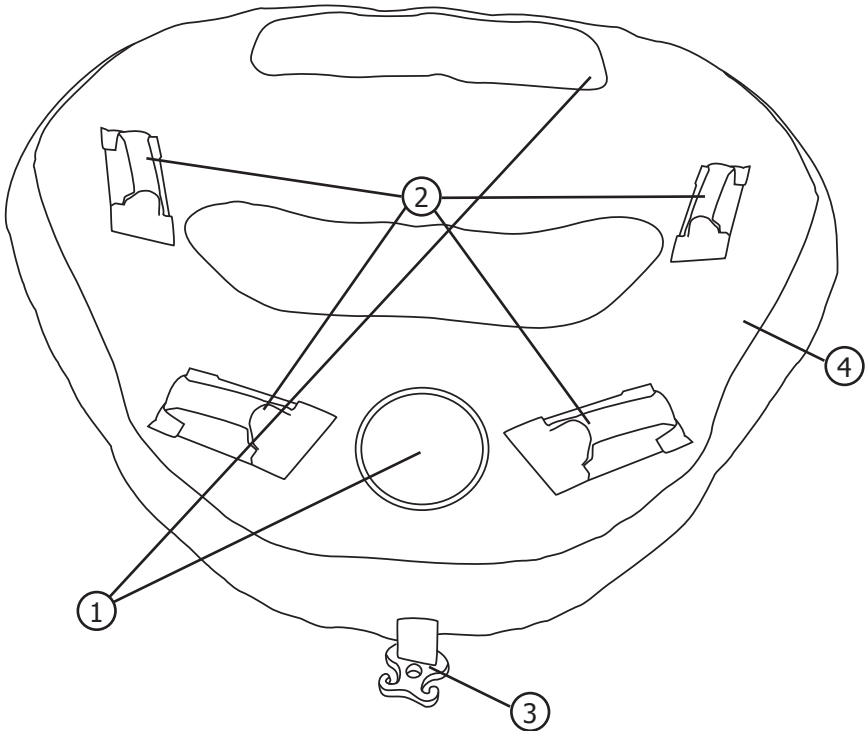

1. Luftventil
2. Griff
3. Halterung für das Zugseil
4. Sicherheitsanweisungen

## Das Produkt aufpumpen

1. Das Produkt auf einem ebenen Untergrund ausbreiten.
2. Das Luftventil besteht aus einem äußeren und einem inneren Deckel. Der innere Deckel enthält ein Rückschlagventil. Den äußeren Deckel des Luftventils abschrauben und Luft einfüllen.

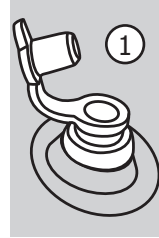

3. Nur eine Fußpumpe oder eine elektrische Pumpe verwenden, die für das Aufblasen von Schwimmspielzeug vorgesehen ist. Niemals einen Kompressor verwenden.
4. Nicht zu stark aufpumpen, da das Produkt hierdurch beschädigt und folglich die Sicherheit beeinträchtigt werden kann.
5. Den äußeren Deckel wieder festschrauben. Sicherstellen, dass keine Luft herausströmt.

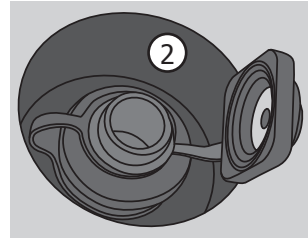

## Die Luft ablassen

1. Den äußeren und den inneren Deckel des Luftventils aufschrauben und die Luft ablassen.
2. Das Produkt zusammenrollen, sodass die Luft herausgedrückt wird.

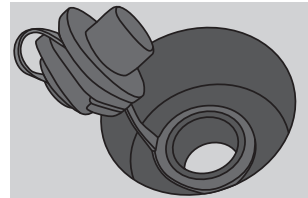

## Zugseil

- Um eine Person zu ziehen, ein Zugseil mit Zugfestigkeit von min. 675 kg verwenden.
- Das Seil soll min. 15 m lang sein, jedoch höchstens 19 m. Das Seil an die Schnellhalterung am Wasserspielzeug befestigen.

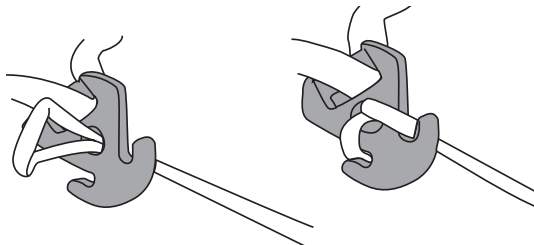

## Pflege und Wartung

- Den aufblasbaren Water Tube nicht längere Zeit starker Sonneneinstrahlung aussetzen. Durch die Wärme kann sich der Water Tube ausdehnen, wodurch er beschädigt werden kann. Den aufgeblasenem Water Tube im Schatten aufbewahren oder etwas Luft ablassen, wenn es voraussichtlich längere Zeit in der Sonne liegt.
- Das Produkt mit einem milden Reinigungsmittel und Wasser reinigen. Keine Lösungsmittel oder silikonbasierten Produkte verwenden.
- Bei der Verwendung in Salzwasser den Water Tube anschließend mit gewöhnlichem Wasser abspülen.
- Den Water Tube zum Trocknen in den Schatten legen. Nicht in der Sonne liegen lassen.
- Keine scharfkantigen Gegenstände zur Reinigung verwenden.
- Das Produkt vor der Aufbewahrung vollständig trocknen lassen.
- Das Produkt stets trocken, sauber und luftleer aufbewahren.

## Reparieren

Ein für aufblasbare Schwimmspielzeuge/Luftmatratzen geeignetes Reparaturset erwerben und die Anweisungen genau befolgen.

## Hinweise zur Entsorgung

Bitte das Produkt entsprechend den lokalen Bestimmungen entsorgen. Weitere Informationen sind von der Gemeinde oder den kommunalen Entsorgungsbetrieben erhältlich.

## Technische Daten

|                               |                               |
|-------------------------------|-------------------------------|
| <b>Maße, aufgeblasen</b>      | Länge 140 cm<br>Breite 130 cm |
| <b>Maximale Tragfähigkeit</b> | 125 kg                        |

|  |   |
|--|---|
| <b>Name und Adresse des Zulieferers (Anbieter)</b> | Clas Ohlson AB, 793 85 INSJÖN, Schweden |
| <b>Modell, empfohlener Einsatzbereich</b>          | Klasse C1, passiver Wassersport         |
| <b>Europäische Norm Nr.</b>                        | EN15649                                 |





## SVERIGE

---

KUNDTJÄNST tel: 0247/445 00  
fax: 0247/445 09  
e-post: kundservice@clasohlson.se

INTERNET www.clasohlson.se

BREV Clas Ohlson AB, 793 85 INSJÖN

## NORGE

---

KUNDESENTER tlf.: 23 21 40 00  
faks: 23 21 40 80  
E-post: kundesenter@clasohlson.no

INTERNETT www.clasohlson.no

POST Clas Ohlson AS, Postboks 485 Sentrum, 0105 OSLO

## SUOMI

---

ASIAKASPALVELU puh.: 020 111 2222  
sähköposti: asiakaspalvelu@clasohlson.fi

INTERNET www.clasohlson.fi

OSOITE Clas Ohlson Oy, Kaivokatu 10 B, 00100 HELSINKI

## GREAT BRITAIN

---

Customer Service contact number: 020 8247 9300  
e-mail: customerservice@clasohlson.co.uk

Internet www.clasohlson.co.uk

Postal 10 – 13 Market Place  
Kingston Upon Thames  
Surrey  
KT1 1JZ

## DEUTSCHLAND

---

Kundenservice Hotline: 040 2999 78111  
E-Mail: kundenservice@clasohlson.de

Homepage www.clasohlson.de

Postanschrift Clas Ohlson GmbH, Jungfernstieg 38,  
20354 HAMBURG