

Acacia Wall-Mounted Folding Desk

Bord med hylla FSC Acasia

Bord med hylle FSC Akasie

Pöytä ja hyllykkö FSC Akaasia

Tisch mit Regal FSC Akazie

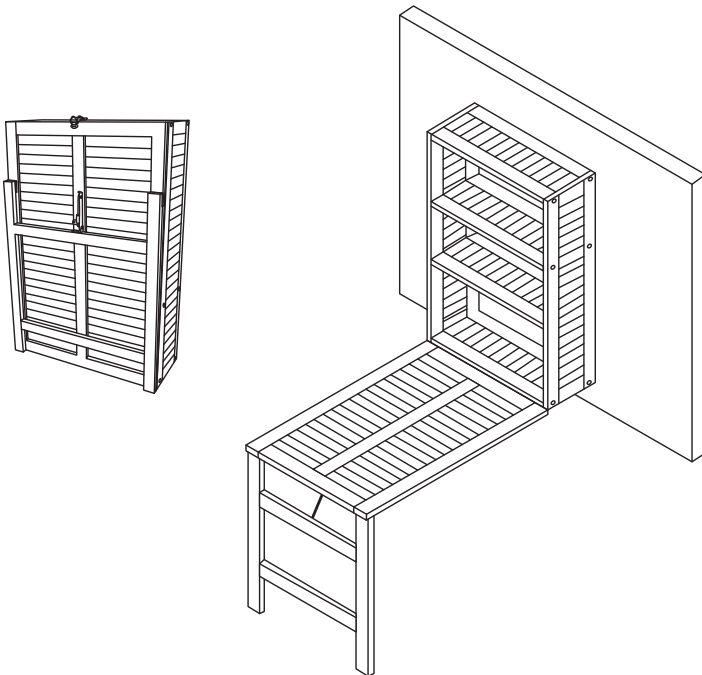

Art.no

31-9208

Model

NP11343

Ver. 20160808

clas ohlson

English

Svenska

Norsk

Suomi

Deutsch

Acacia Wall-Mounted Folding Desk





Art.no 31-9208 Model NP11343

Please read the entire instruction manual before using the product and then save it for future reference. We reserve the right for any errors in text or images and any necessary changes made to technical data. In the event of technical problems or other queries, please contact our Customer Services (see address details on the back).

Note: Made only from plantation-grown wood.

Included fasteners

1. Screws for assembling the shelf unit (12 pcs)
2. Screws for attaching the table leaf to the bottom of the shelf unit (9 pcs)
3. Hex key (2 pcs)
4. Screws for fixing the desk to the wall (4 pcs)
5. Wall plugs (4 pcs)

1	 (7 × 60)	12
2	 (4 × 20)	9
3	 (4 × 80)	2
4	 (4 × 35)	4
5	 (7 × 30)	4

Assembly

1. Place the table leaf on the floor, fold out the leg and lock it into place by sliding the metal sleeve over the joint in the stay.

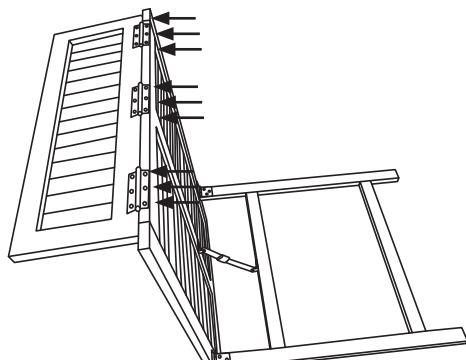
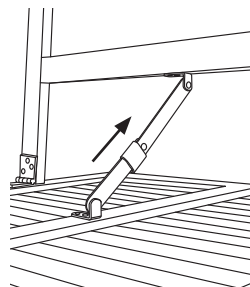

2. Attach the bottom of the shelf unit to the table leaf using the hinges.

3. Attach the top of the shelf unit and the shelf without hooks to one of the side pieces.

Note: Make sure that the latch is on the top of the shelf unit and that the fasteners in the side pieces are facing the right way. See the image.

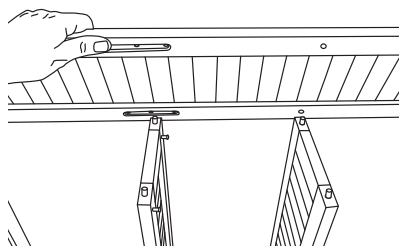
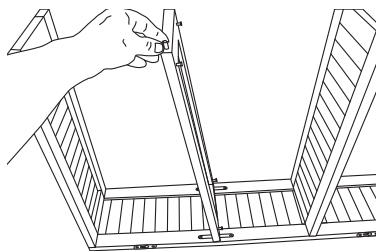
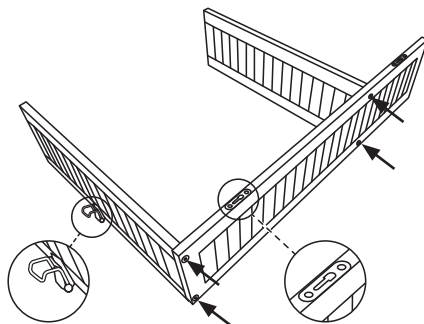

4. Place the shelf with the hooks into the fastening holes in the assembled side and then place the other side piece onto the shelves.

Note: Make sure that the hooks in the shelf are facing the right way.

5. Screw the second side of the shelf unit to the shelves.

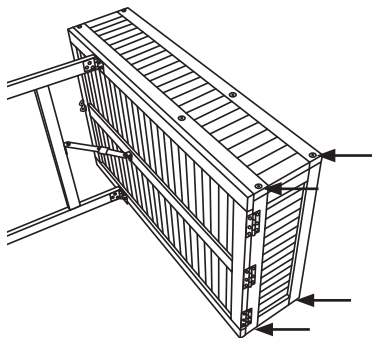
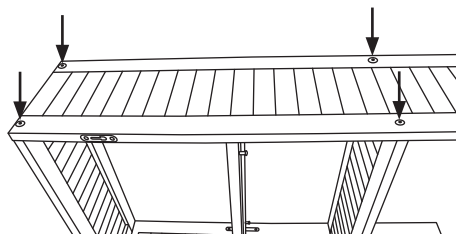

6. Fit the table leaf and bottom shelf assembly together with the rest of the shelf unit and fasten the bottom shelf in place with 4 screws.

7. Stick a piece of masking tape onto the side of the shelf unit and mark where the mounting screws will be.

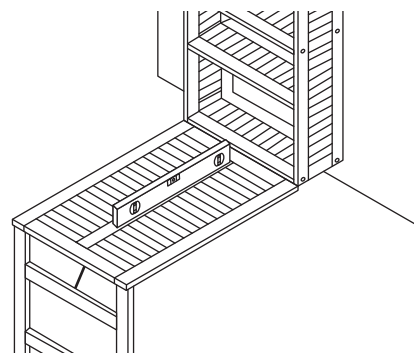
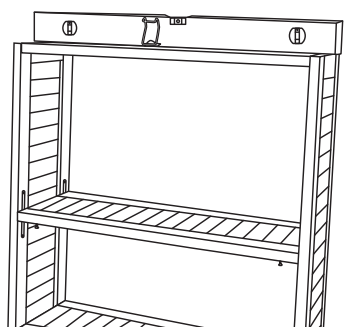
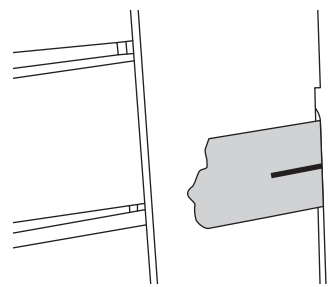

8. Fold out the drop down table, hold the shelf unit against the wall in the correct position and level for marking the mounting holes. Use a spirit level on the table and the shelves.

9. Using the marks on the tape, mark out the position of the holes for the mounting screws (58 cm centre-to-centre). Use the included screws and wall plugs or another fastening method more appropriate for the material the desk is to be attached to.

Note: Before drilling mounting holes into the wall, make sure that it is free from hidden electrical wiring and water pipes.

10. Screw the hanging screws into the wall. Make sure to leave enough protruding to hang the desk on.

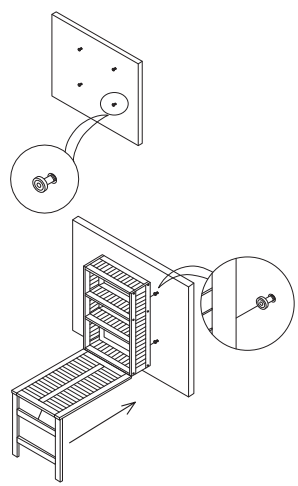

11. Hang the desk on the wall and fold down the table and leg. When not in use, the table leaf can be folded up and secured by the latch.

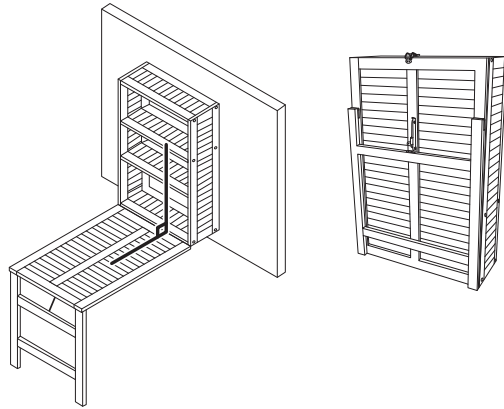

Care and maintenance

- This product was oiled during manufacture.
- Oil the product regularly to keep the wood in good condition.
Note: The product must be clean and dry before it is oiled. Always follow the instructions that come with the oil.
- Regular maintenance of the wood will considerably prolong its life.

Responsible disposal

The product should be disposed of in accordance with local regulations. If you are unsure how to proceed, contact your local council.

Specifications

Size

Shelf unit (D × W × H) 20 × 60 × 90 cm

Table top (L × W × H) 90 × 60 × 75 cm

Desk opened (L × W × H) 112.5 × 60 × 75/165 cm



Bord med hylla FSC Acasia





Art.nr 31-9208 Modell NP11343

Läs igenom hela bruksanvisningen före användning och spara den sedan för framtida bruk. Vi reserverar oss för ev. text- och bildfel samt ändringar av tekniska data. Vid tekniska problem eller andra frågor, kontakta vår kundtjänst (se adressuppgifter på baksidan).

Obs! Produkten innehåller endast trä från plantageodlad skog.

Medföljande monteringsdetaljer

1. Skruv för hyllplan (12 st)
2. Skruv för att fästa hyllans nedersta hyllplan i bordet (9 st)
3. Insexnyckel (2st)
4. Skruv som håller hyllan mot väggen(4 st)
5. Plugg (4 st)

1	 (7 × 60)	12
2	 (4 × 20)	9
3	 (4 × 80)	2
4	 (4 × 35)	4
5	 (7 × 30)	4

Montering

1. Placera bordet på ett stabilt underlag, fäll ut benet och lås det genom att skjuta metallhylsan över leden i stöttan.

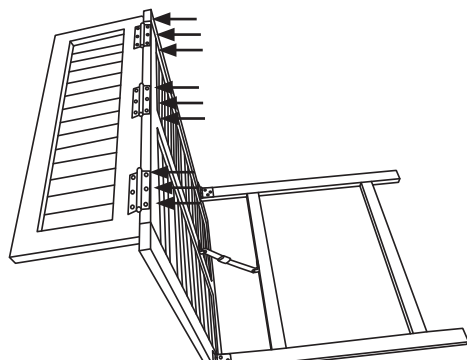
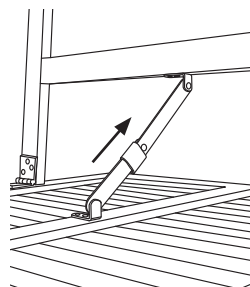

2. Fäst hyllplanet med de förmonterade gångjärnen i bordet.

3. Montera det övre hyllplanet och hyllplanet utan hakar på ett sidostycke.

Obs! Tänk på att det övre hyllplanets lås uppåt och att sidostyckets fästbeslag vänds rätt. Se bild.

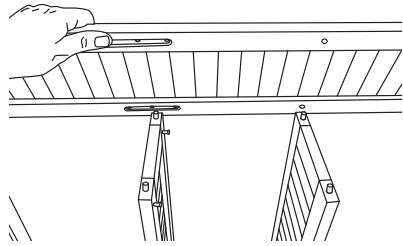
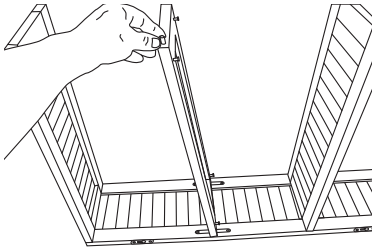
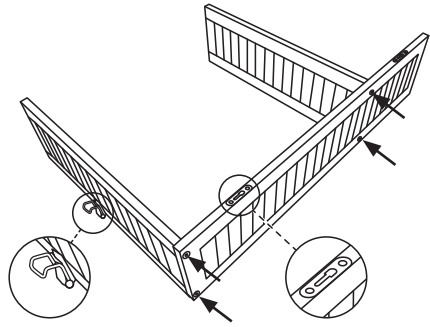

4. Placera hyllplanet med hakar i ett av fästhålen i det monterade sidostycket och lägg på det andra sidostycket på hyllplanen.

Obs! Tänk på att vända hyllplanets hakar åt rätt håll.

5. Skruva fast det andra sidostycket.

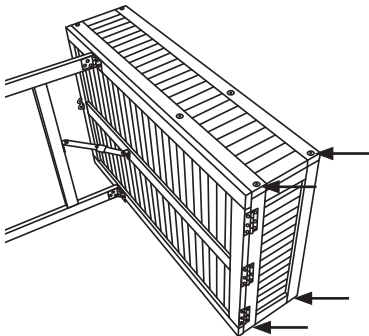
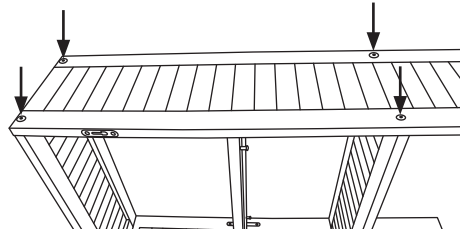

6. Placera bordet med det nedersta hyllplanet mot hyllan, placera hyllplanet i hyllan och skruva fast på båda sidor.

7. Sätt en tejpbit på hyllan och markera den plats i beslaget där fästskruven hamnar.

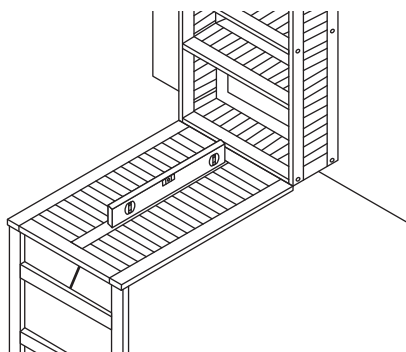
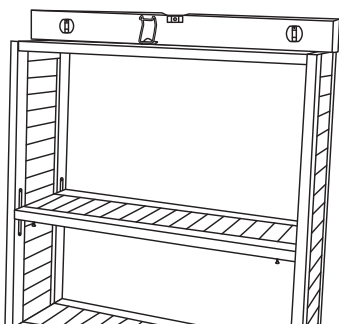
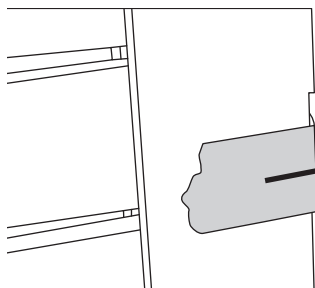

8. Vik ut bordet och placera hyllan mot väggen, använd ett vattenpass och mät in hyllan så att den är i våg. Läggt vattenpasset både på hyllan och på bordet.
9. Markera utifrån markeringen på tejen var på väggen skruvarna som håller hyllan mot väggen ska placeras (CC-mått 58 cm). Använd medföljande skruv och plugg eller för underlaget annan lämplig fästmetod. **Obs!** Om du behöver borra i väggen, försäkra dig om att väggen där du borrar är fri från el och vattenledningar.
10. Dra fast fästskruvarna i väggen. Tänk på att skruva in skruvarna lagom mycket så att de passar i beslaget.

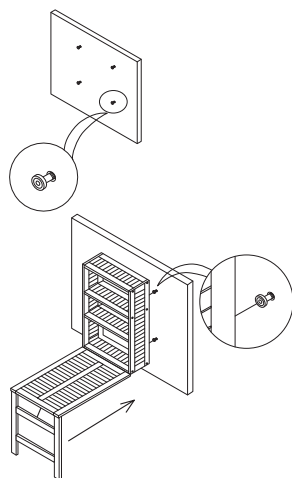

11. Häng upp hyllan på väggen och vik ut bordet. Vik upp och haka fast bordet om du vill stänga hyllan.

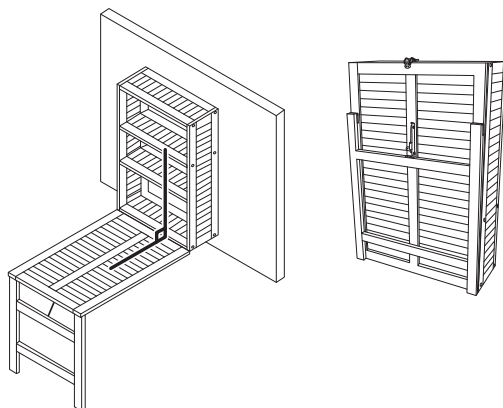

Skötsel och underhåll

- Produkten är oljad vid tillverkningen.
- Olja produkten regelbundet för att bibehålla ett fullgott skydd.
Obs! Produkten ska vara ren och torr innan den oljas.
Var alltid noga med att följa instruktionerna som följer med oljan.
- Vid regelbunden behandling kommer produktens livslängd öka betydligt.

Avfallshantering

När du ska göra dig av med produkten ska detta ske enligt lokala föreskrifter. Är du osäker på hur du ska gå tillväga, kontakta din kommun.

Specifikationer

Mått

Hylla (D × B × H) 20 × 60 × 90 cm

Bord (L × B × H) 90 × 60 × 75 cm

Hylla och bord monterade

på vägg (L × B × H) 112,5 × 60 × 75/165 cm



Bord med hylle FSC Akasie





Art.nr. 31-9208 Modell NP11343

Les brukerveiledningen grundig før produktet tas i bruk, og ta vare på den for framtidig bruk. Vi reserverer oss mot eventuelle feil i tekst og bilder, samt endringer av tekniske data. Ved tekniske problemer eller spørsmål, ta kontakt med vårt kundesenter. (Se opplysninger på baksiden).

Obs! Inneholder kun trevirke fra kunstig plantet skog.

Medfølgende monteringsdetaljer

1. Skruer til hylleplan (12 stk.)
2. Skruer til festing av hyllens nederste hyllplan på bordet (9 stk.)
3. Inseksnokler (2 stk.)
4. Skruer for feste av hylle til vegg (4 stk.)
5. Plugger (4 stk.)

1	 (7 × 60)	12
2	 (4 × 20)	9
3	 (4 × 80)	2
4	 (4 × 35)	4
5	 (7 × 30)	4

Montering

1. Plasser bordet på et stabilt underlag, fell ut beinet og lås det ved å skyve metallhylsen over leddet i støtten.

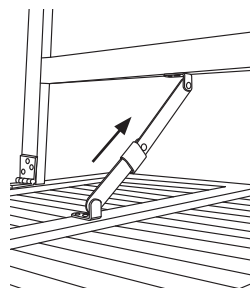
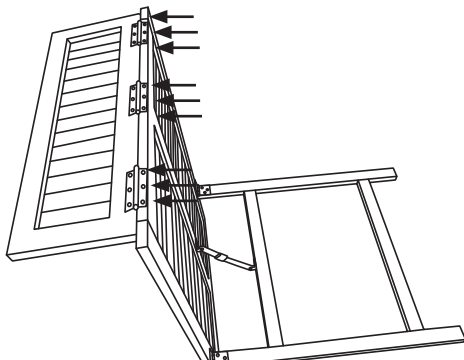

2. Fest hylleplanet med de forhåndsmonterte hengslene på bordet.

3. Monter det øvre hylleplanet og hylleplanet uten haker på sidestykket.

Obs! Husk at det øverste hylleplanet låses oppover og at sidestykkets festebeslag vendes riktig vei. Se bildet.

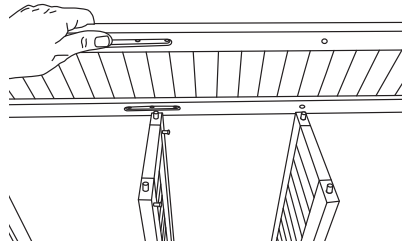
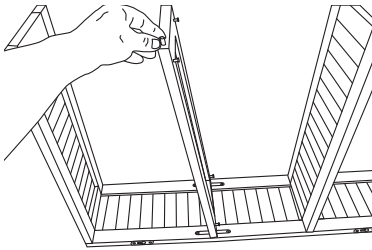
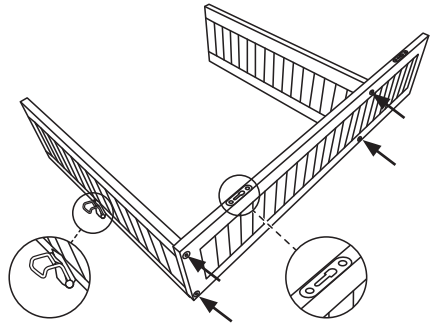

4. Plasser hylleplanet med haker i et av festehullene i det monterte sidestykket og legg det andre sidestykket på hylleplanet.

Obs! Husk å vende haken på hylleplanet riktig vei.

5. Skru fast det andre sidestykket.

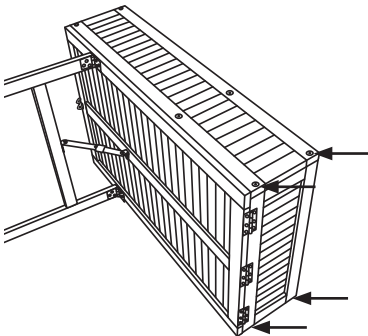
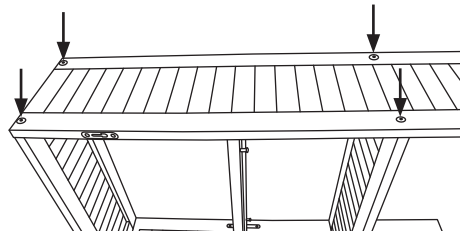

6. Plasser bordet med det nederste hylleplanet mot hyllen. Plasser hylleplanet i hyllen og fest på begge sider.

7. Sett en teipbit på hyllen og marker det stedet på beslaget der festeskruen havner.

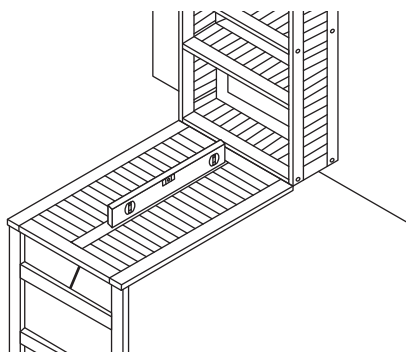
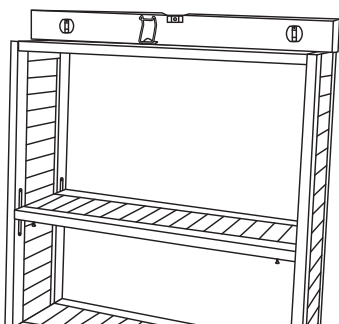
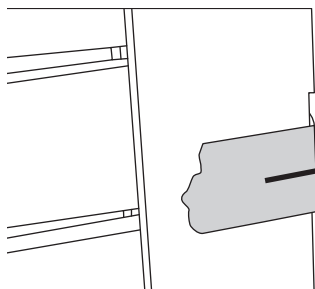

8. Fold ut bordet og plasser hyllen mot veggen. Bruk et vaterpass og påse at hyller og bord ligger i vater.

9. Marker utfra markeringen på teipen hvor på veggen skruene som holder hyllen mot veggen skal plasseres (c/c = 58 cm). Bruk medfølgende skruer og plugg eller annet festemateriale som egner seg til festing mot underlaget.

Obs! Forviss deg om at veggen hvor den skal monteres ikke har el- og vannledninger skjult i konstruksjonen hvis du må bore i den.

10. Trekk til festeskruene i veggen. Husk å skru inn skruene nok til at de passer i beslagene.

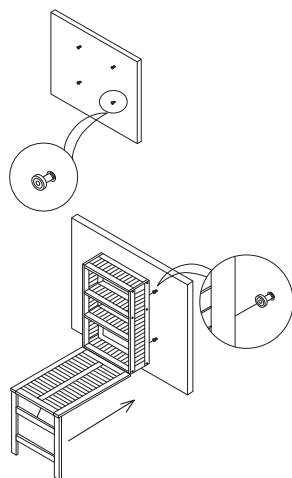

11. Heng opp hyllen på veggen og fell ut bordet. Fell opp og hekt fast bordet hvis du vil lukke hyllen.

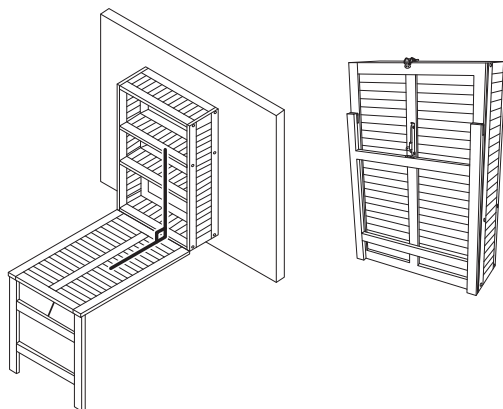

Stell og vedlikehold

- Produktet er oljet.
- For å opprettholde best mulig beskyttelse av treverket bør den oljes regelmessig.
Obs! Påse at produktet er rent og tørt før det settes inn med olje.
Vær alltid nøye med å følge instruksjonene som følger oljen.
- Produktets levetid økes betraktelig ved regelmessig oljebehandling.

Avfallshåndtering

Når produktet skal kasseres, må det skje i henhold til lokale forskrifter. Hvis du er usikker, ta kontakt med lokale myndigheter.

Spesifikasjoner

Mål

Hylle (D × B × H) 20 × 60 × 90 cm

Bord (L × B × H) 90 × 60 × 75 cm

Hylle og bord montert

på vegg (L × B × H) 112,5 × 60 × 75/165 cm



Pöytä ja hyllykkö FSC Akaasia





Tuotenro 31-9208 Malli NP11343

Lue käyttöohje ennen tuotteen käyttöönottoa ja säilytä se tulevaa tarvetta varten. Pidätämme oikeuden teknisten tietojen muutoksiin. Emme vastaa mahdollisista teksti- tai kuvavirheistä. Jos tuotteeseen tulee teknisiä ongelmia, ota yhteys myymälään tai asiakaspalveluun (yhteystiedot käyttöohjeen lopussa).

Huom.! Tuote on valmistettu kokonaan viljellystä puusta.

Pakkauksessa olevat asennustarvikkeet

1. Hyllytasojen ruuvit (12 kpl)
2. Ruuvit alimman hyllytason kiinnittämiseksi pöytään (9 kpl)
3. Kuusioavain (2 kpl)
4. Ruuvi hyllykön kiinnittämiseksi seinään (4 kpl)
5. Tulppa (4 kpl)

1	 (7 × 60)	12
2	 (4 × 20)	9
3	 (4 × 80)	2
4	 (4 × 35)	4
5	 (7 × 30)	4

Asennus

1. Aseta pöytä tasaiselle alustalle, taita jalka auki ja lukitse se työntämällä metallihylsy tuen nivelen päälle.

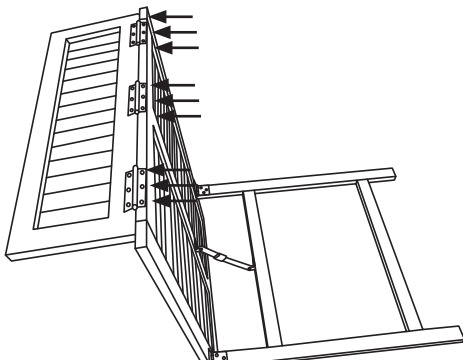
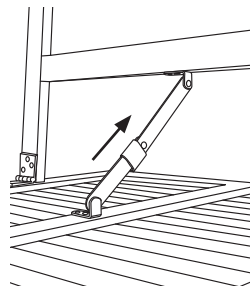

2. Kiinnitä alin hyllytaso ja valmiiksi asennetut saranat pöytään.

3. Asenna ylin hyllytaso ja hakaseton hyllytaso sivukappaleeseen.

Huom.! Ylimmän hyllytason lukon tulee olla ylöspäin ja sivukappaleen kiinnityshelat tulee kääntää oikein päin. Katso kuvaa.

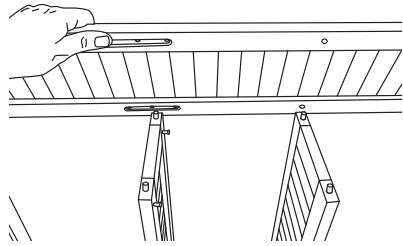
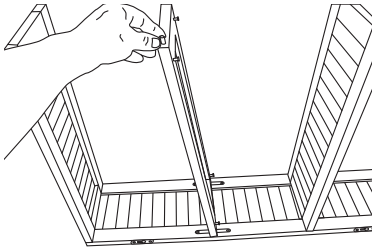
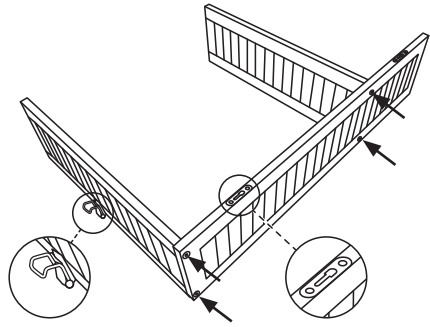

4. Aseta hakasellinen hyllytaso asennetun sivukappaleen kiinnitysreikiin ja aseta toinen sivukappale hyllytasoihin.

Huom.! Käännä hyllytason hakaset oikein päin.

5. Ruuvaa kiinni toinen sivukappale.

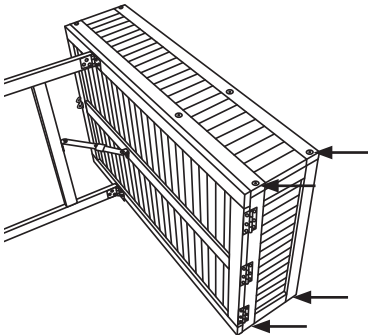
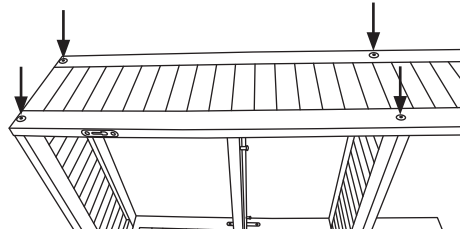

6. Aseta hyllykkö sekä pöytälevy ja alin hyllytaso yhteen ja kiinnitä alin hyllytaso hyllykköön neljällä ruuvilla.

7. Kiinnitä teipin palanen hyllykköön ja merkitse kiinnitysruuvin paikka helaan.

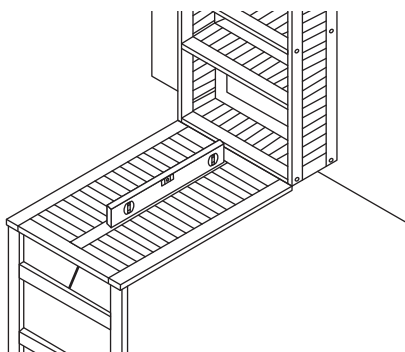
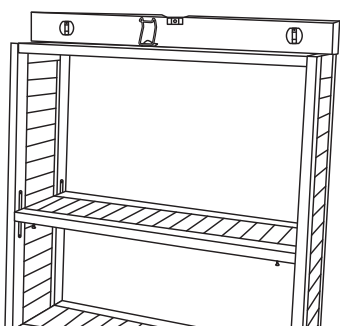
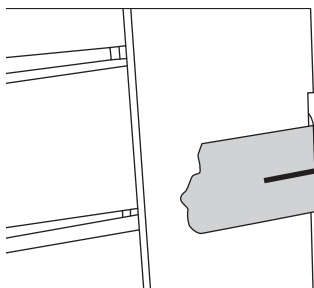

8. Taita pöytä auki ja aseta hyllykkö seinää vasten. Mittaa vesivaaka'alla, että hyllykkö tulee suoraan. Aseta vesivaaka sekä hyllykön että pöydän päälle.
9. Katso teipin merkinnät ja merkitse seinään paikat ruuveille, jotka kiinnittävät hyllykön seinään. (Reikien väli 58 cm). Käytä mukana tulevia ruuveja ja tulppia tai muita alustaan sopivia kiinnitystarvikkeita. **Huom.!** Jos poraat seinään, varmista että porauskohdassa ei ole sähkö- ja vesijohtoja.
10. Ruuvaa kiinnitysruuvit seinään. Ruuvaa ruuveja sen verran, että ne sopivat heloihin.

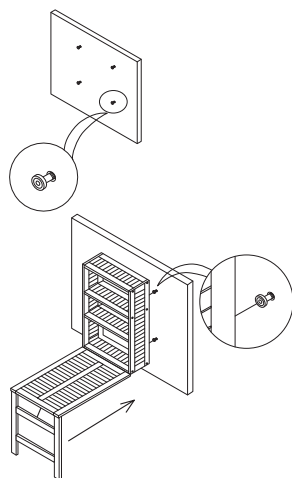

11. Ripusta hyllykkö seinälle ja taita pöytä auki. Jos haluat sulkea hyllykön, taita pöytä ylös ja lukitse se.

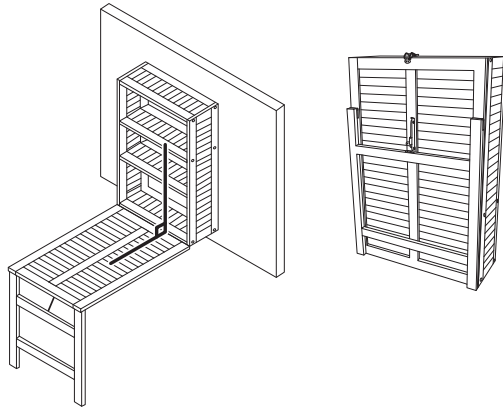

Huolto ja ylläpito

- Tuote on öljytty valmistusvaiheessa.
- Öljyä tuote säännöllisesti, jotta se pysyy hyvässä kunnossa.
Huom.! Tuotteen pitää olla puhdas ja kuiva ennen öljyämistä. Noudata aina öljyn tuotepakkauksessa olevia ohjeita.
- Säännöllinen käsittely pidentää tuotteen käyttöikää huomattavasti.

Kierrättäminen

Kierrätä tuote asianmukaisesti, kun poistat sen käytöstä. Tarkempia kierrätysohjeita saat kuntasi jäteneuvonnasta.

Tekniset tiedot

Mitat

Hyllykkö (S × L × K)	20 × 60 × 90 cm
Pöytä (P × L × K)	90 × 60 × 75 cm

Hyllykkö ja pöytä asennettuna seinälle (P × L × K)

112,5 × 60 × 75/165 cm



Tisch mit Regal FSC Akazie





Art.Nr. 31-9208 Modell NP11343

Vor Inbetriebnahme die komplette Bedienungsanleitung durchlesen und aufbewahren. Irrtümer, Abweichungen und Änderungen behalten wir uns vor. Bei technischen Problemen oder anderen Fragen freut sich unser Kundenservice über eine Kontaktaufnahme (Kontakt siehe Rückseite).

Hinweis: Das Produkt ist ausschließlich aus Plantagenholz gefertigt.

Mitgelieferte Montagekomponenten

1. Schrauben für das Regal (12 St.)
2. Schrauben zur Befestigung des unteren Regalbodens am Tisch (9 St.)
3. Innensechskantschlüssel (2 St.)
4. Schrauben zur Befestigung des Regals an der Wand (4 St.)
5. Dübel (4 St.)

1	 (7 × 60)	12
2	 (4 × 20)	9
3	 (4 × 80)	2
4	 (4 × 35)	4
5	 (7 × 30)	4

Montage

1. Den Tisch auf eine stabile Unterlage legen, das Tischbein ausklappen und fixieren, indem die Metallhülse über das Scharnier an der Metallstütze geschoben wird.

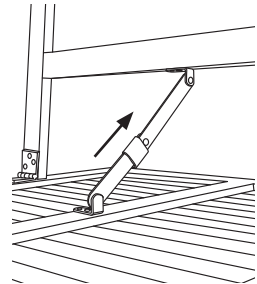
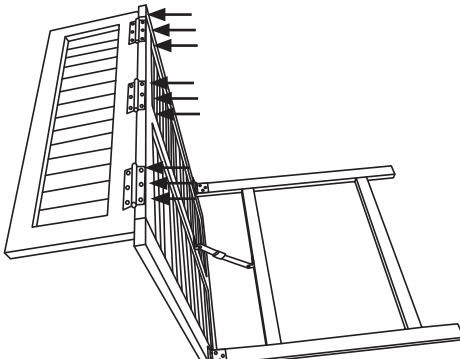

2. Den Regalboden mit den vormontierten Scharnieren am Tisch befestigen.

- Den oberen Regalboden und den Regalboden ohne Haken an einem Seitenstück befestigen.

Hinweis: Dabei beachten, dass der Riegel des oberen Regalbodens nach oben zeigt und die Beschläge des Seitenstücks korrekt ausgerichtet sind. Siehe die Abbildung.

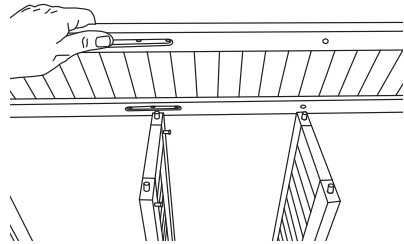
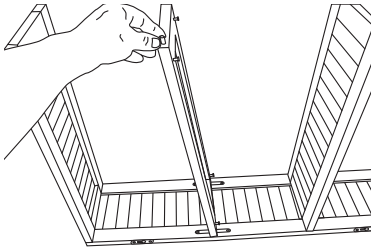
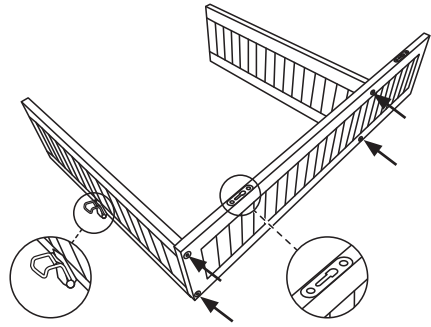

- Den Regalboden mit den Haken in in eines der Befestigungslöcher am montierten Seitenstück platzieren und das andere Seitenstück auf den Regalboden setzen.

Hinweis: Dabei sicherstellen, dass die Haken des Regalbodens richtig herum gewendet sind.

- Das andere Seitenstück festschrauben.

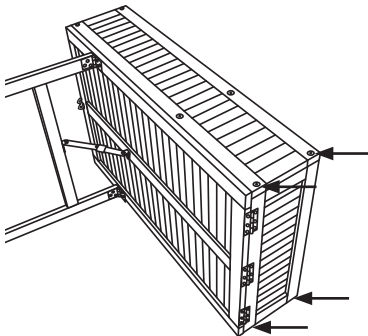
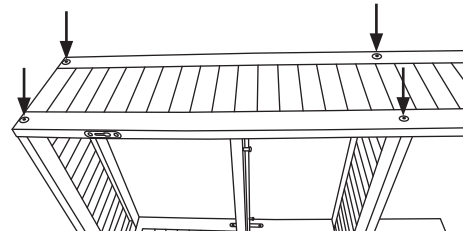

- Den Tisch mit dem untersten Regalboden am Regal platzieren, den Regalboden in das Regal setzen und an beiden Seiten festschrauben.

7. Ein Stück Klebeband auf das Regal kleben, um die Stelle am Beschlag zu markieren, an der die Befestigungsschraube sitzen soll.

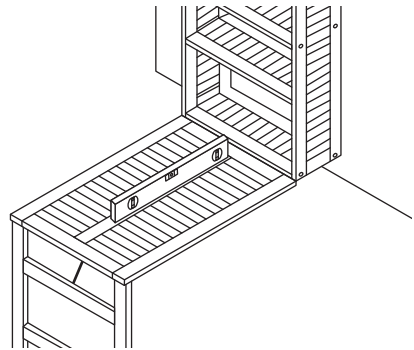
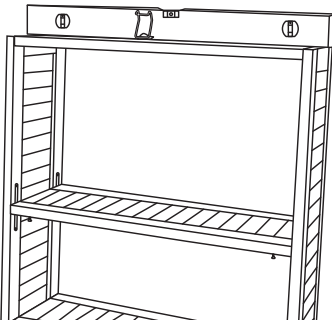
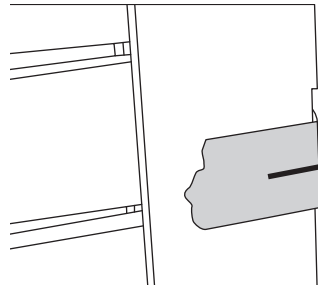

8. Den Tisch ausklappen, das Regal an der Wand platzieren und mithilfe einer Wasserwaage ausrichten, sodass es waagrecht befestigt werden kann. Die Wasserwaage zum Ausrichten sowohl auf das Regal als auch auf den Tisch legen.
9. Ausgehend von der Markierung auf dem Klebeband die Befestigungspunkt an der Wand kennzeichnen (Mittenabstand 58 cm). Die mitgelieferten Schrauben und Dübel oder eine andere für die Unterlage geeignete Befestigungsmethode benutzen.
Hinweis: Falls gebohrt werden muss, zunächst sicherstellen, dass in der Wand keine Strom- und Wasserleitungen liegen, die beim Bohren in die Quere kommen könnten.
10. Die Befestigungsschrauben an der Wand festschrauben. Die Schrauben dabei nicht zu fest einschrauben, sie sollen in die Beschläge passen.

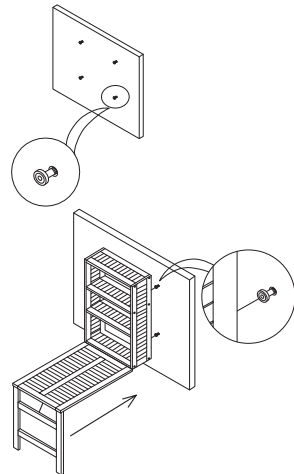

11. Das Regal an die Wand hängen und den Tisch ausklappen. Zum Schließen des Regals den Tisch nach oben klappen und mit dem Riegel fixieren.

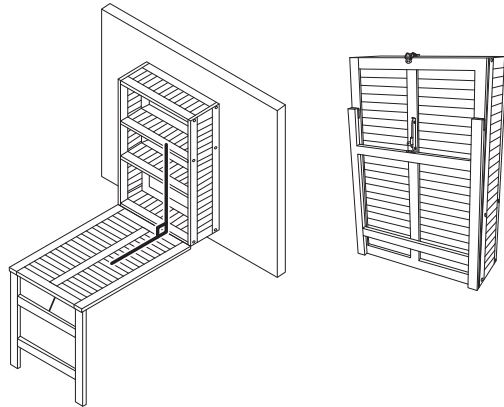

Pflege und Wartung

- Das Produkt hat werksseitig eine Ölbehandlung erhalten.
- Das Produkt regelmäßig einölen, damit der volle Schutz bestehen bleibt.
Hinweis: Sicherstellen, dass das Produkt vor dem Ölen sauber und trocken ist. Bei der Ölbehandlung immer genau die beiliegenden Anweisungen befolgen.
- Bei regelmäßiger Behandlung verlängert sich die Lebensdauer des Produkts beträchtlich.

Hinweise zur Entsorgung

Bitte das Produkt entsprechend den lokalen Bestimmungen entsorgen. Weitere Informationen sind von der Gemeinde oder den kommunalen Entsorgungsbetrieben erhältlich.

Technische Daten

Maße

Regal (T × B × H)	20 × 60 × 90 cm
Tisch (L × B × H)	90 × 60 × 75 cm

Regal und Tisch an der Wand montiert (L × B × H)

112,5 × 60 × 75/165 cm



Sverige

Kundtjänst tel: 0247/445 00
fax: 0247/445 09
e-post: kundservice@clasohlson.se

Internet www.clasohlson.se

Post Clas Ohlson AB, 793 85 INSJÖN

Norge

Kundesenter tlf.: 23 21 40 00
faks: 23 21 40 80
e-post: kundesenter@clasohlson.no

Internett www.clasohlson.no

Post Clas Ohlson AS, Postboks 485 Sentrum, 0105 OSLO

Suomi

Asiakaspalvelu puh.: 020 111 2222
sähköposti: asiakaspalvelu@clasohlson.fi

Internet www.clasohlson.fi

Osoite Clas Ohlson Oy, Maistraatinportti 4 A, 00240 HELSINKI

Great Britain

Customer Service contact number: 020 8247 9300
e-mail: customerservice@clasohlson.co.uk

Internet www.clasohlson.co.uk

Postal 10 – 13 Market Place
Kingston Upon Thames
Surrey
KT1 1JZ

Deutschland

Kundenservice Unsere Homepage www.clasohlson.de besuchen und auf Kundenservice klicken.

clas ohlson