

# coline®

## Salad Spinner/ Multi-Chopper

Salladsslunga/multihackare  
Salatslynge/multihakker  
Salaattilinko/yleisleikkuri  
Salatschleuder/Multihacker



Art. No.:  
44-2325

Model. No:  
TF1073-1

English	3
Svenska	7
Norsk	11
Suomi	15
Deutsch	19

ENGLISH

SVENSKA

NORSK

SUOMI

DEUTSCH



# Salad Spinner/Multi-Chopper

Art.no 44-2325 Model TF1073-1

Please read the entire instruction manual before using the product and then save it for future reference. We reserve the right for any errors in text or images and any necessary changes made to technical data. In the event of technical problems or other queries, please contact our Customer Services.

## Buttons and functions

**Warning:** Some of the accessories are extremely sharp, handle them with care when using or washing them.



- |                                |                                  |
|--------------------------------|----------------------------------|
| 1. Salad Spinner               | 8. Cleaning tool                 |
| 2. Basket                      | 9. Slicing blade extension plate |
| 3. Chopping lid                | 10. Round spiked grip            |
| 4. Holder for chopping/slicing | 11. Wedge blade                  |
| 5. Halving blade               | 12. Pusher for wedge blade       |
| 6. Slicing blade               | 13. Spiralizing blade            |
| 7. Vegetable holder            | 14. Bowl                         |

**Note:** The Halving Blade (5) and Wedge Blade (11) are only intended for slicing soft fruits or vegetables, not hard ones such as raw potatoes and beetroot.

## Salad spinner

- A) Winding handle
- B) Winding handle release catch
- C) [STOP] Salad spinner brake
- D) Bowl
- E) Basket
- F) Anti-slip base

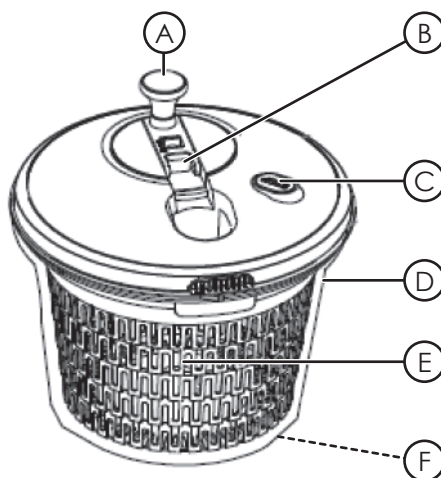

## Operating instructions

### Using the salad spinner



1. Raise the winding handle.
2. Remove the lid with the attached winding handle.
3. Take the lid off the basket and insert the salad ingredients. Put the lid back on the basket.
4. Refit the lid with the attached winding handle.
5. Wind the handle until the salad is dry.
6. Press [STOP] to stop the basket spinning.
7. Empty the water out of the bowl.
8. To store the winding handle in the recess in the lid, slide the release catch (B) to the side and lift the handle up.

## Using the multi-chopper

### Slicing



1. Insert the slicing blade (6) into the holder for chopping/slicing (4).
2. Click the slicing blade extension (9) into place on the end of the slicing blade insert.
3. Place the food to be sliced into the vegetable holder (7) and slide the holder back and forth over the blade.
4. Remove the slicing blade (6) by pressing the release catches towards each other and then remove the extension plate.

### Chopping



1. Click the desired chopping blade into the holder for chopping/slicing (4).
2. Insert the corresponding pusher into the chopping lid (3).
3. Attach the chopping lid to the holder for chopping/slicing (4).
4. Place the food to be chopped on top of the chopping blade.
5. Chop the food by pushing the chopping lid down.

## *Spiralizing*

1. Insert the spiralizing blade (13) into the holder for chopping/slicing (4).
2. Fit the holder onto the bowl (14).
3. Hold the food in the round spiked grip (10), apply gentle downward pressure on the food and turn it in a clockwise direction to spiralize it.



## Care and maintenance

- Remove any food residue using the included cleaning tool (8).
- Clean the lid using a lightly moistened cloth. Only use mild detergents, never solvents or corrosive chemicals.
- Never immerse the lid in water or rinse it under the tap.
- All the other parts of the salad spinner should be hand washed.

## Responsible disposal

Follow local ordinances when disposing of this product. If you are unsure about how to dispose of this product contact your municipality.

# Salladsslunga/multihackare

Art.nr 44-2325      Modell TF1073-1

Läs igenom hela bruksanvisningen före användning och spara den sedan för framtida bruk. Vi reserverar oss för ev. text- och bildfel samt ändringar av tekniska data. Vid tekniska problem eller andra frågor, kontakta vår kundtjänst (se adressuppgifter på baksidan).

## Knappar och funktioner

**Varning!** Vissa tillbehör är mycket vassa, var försiktig så att du inte skär dig vid användning och rengöring!



- |                                  |                                    |
|----------------------------------|------------------------------------|
| 1. Salladsslunga                 | 8. Rengöringsverktyg               |
| 2. Korg                          | 9. Täcklock för skivning           |
| 3. Lock för hackning             | 10. Fingerskydd                    |
| 4. Hållare för hackning/skivning | 11. Fruktklyftare                  |
| 5. Delare                        | 12. Påmatare för klyftor           |
| 6. Tillbehör för skivning        | 13. Grönsakssvarv med julienneblad |
| 7. Grönsakshållare               | 14. Skål                           |

**Obs!** Delare (5) och fruktklyftare (11) är endast avsedda för mjuka livsmedel. Ej rödbetor, potatis etc.

## Salladsslunga

- A) Vev
- B) Frigöringsknapp för vev
- C) [STOP] Stoppa korgens rotation
- D) Skål
- E) Korg
- F) Undersida med antiglid-funktion

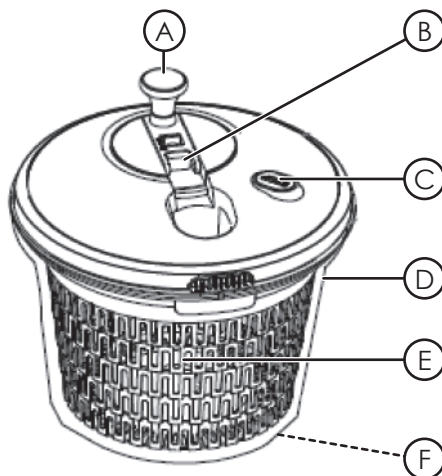

## Användning

### Salladsslungan



1. Fäll upp veven.
2. Lyft av locket med veven.
3. Ta bort locket från korgen och lägg i det du vill slunga. Sätt tillbaka locket.
4. Sätt tillbaka locket med veven på.
5. Veva för att slunga salladen torr.
6. Tryck på [STOP] för att stanna salladsslungan.
7. Håll bort vattnet som samlats i skålen.
8. Om du vill vika ned veven, skjut frigöringsknappen (B) åt sidan och lyft veven.



## Multihackaren

### Skiva/strimla



1. Sätt i tillbehöret för skivning (6) i hållaren för hackning/skivning (4).
2. Sätt i täcklocket för skivning (9).
3. Placera det som ska skivas/strimlas i grönsakshållaren (7) och för den fram och tillbaka.
4. Ta bort tillbehöret för skivning (6) genom att trycka in spärrarna på sidorna och lyfta bort tillbehöret.

### Hacka/tärna



1. Sätt i det tillbehör du vill använda för hackning i hållaren för hackning/skivning (4).
2. Sätt i tillhörande påmatare i det vita locket för hackning (3).
3. Sätt fast locket i hållaren för hackning/skivning (4).
4. Placera det som ska hackas ovanpå tillbehöret för hackning.
5. Tryck ned locket för att hacka.

## Grönsakssvarv med julienneblad

1. Sätt i grönsakssvarven med julienneblad (13) i hållaren för hackning/skivning (4).
2. Placera hållaren på skålen (14).
3. Använd fingerskyddet (10) för att svarva grönsaken för hand.



## Skötsel och underhåll

- Använd det medföljande rengöringsverktyget (8) för att få bort matrester.
- Rengör slungans lock med en lätt fuktad trasa. Använd ett mildt diskmedel, aldrig lösningsmedel eller frätande kemikalier.
- Sänk inte ned locket i vatten, skölj det inte heller under rinnande vatten.
- Handdiska övriga delar.

## Avfallshantering

När du ska göra dig av med produkten ska detta ske enligt lokala föreskrifter. Är du osäker på hur du ska gå tillväga, kontakta din kommun.

# Salatslynge/multihakker

Art.nr. 44-2325 Modell TF1073-1

Les brukerveiledningen grundig før produktet tas i bruk og ta vare på den for framtidig bruk. Vi reserverer oss mot ev. feil i tekst og bilde, samt forandringer av tekniske data. Ved tekniske problemer eller spørsmål, ta kontakt med vårt kundesenter. (Se opplysninger om kundesenteret i denne bruksanvisningen).

## Knapper og funksjoner

**Advarsel!** Noe av utstyret kan være svært skarpt. Vær forsiktig så du ikke skjærer deg, både ved bruk og rengjøring!



- |                                  |                                     |
|----------------------------------|-------------------------------------|
| 1. Salatslynge                   | 8. Rengjøringsverktøy               |
| 2. Kurv                          | 9. Dekklokk for kapping i skiver    |
| 3. Lokk for hakking              | 10. Fingerbeskyttelse               |
| 4. Holder til hakking/skiving    | 11. Fruktskjærer                    |
| 5. Deler                         | 12. Påmater for skjærer             |
| 6. Tilbehør for kapping i skiver | 13. Grønnsakssveiv med julienneblad |
| 7. Grønnsaksholder               | 14. Bolle                           |

**Obs!** Deleren (5) og fruktskjæreren (11) er kun beregnet til myke næringsmidler, ikke til poteter, rødbeter etc.

## Salatslynge

- A) Sveiv
- B) Frigjøringsknapp til sveiv
- C) [STOP] Avbryter kurvens rotasjon
- D) Bolle
- E) Kurv
- F) Underside med antigli

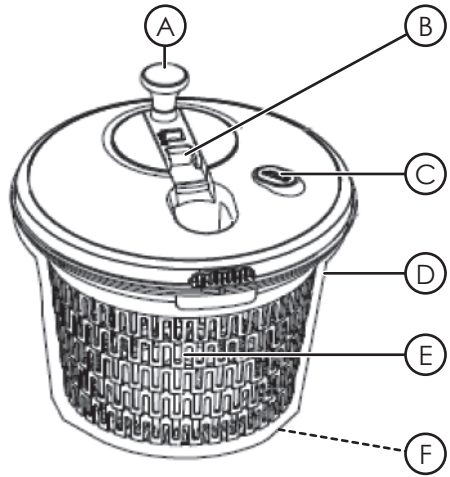

## Bruk

### Salatslyngen



1. Vik opp sveiven.
2. Ta av lokket med sveiven.
3. Fjern lokket fra kurven og legg i det som skal slynges.
4. Sett lokket på plass igjen.
5. Sveiv for å slynge salaten tørr.
6. Trykk på [STOP] for å stoppe slyngingen.
7. Hell ut vannet som har samlet seg i bollen.
8. Hvis du vil felle ned sveiven må frigjøringsknappen (B) skyves til siden og sveiven løftes.

## Multihakkeren

### Skive/strimle



1. Plasser skiveutstyret (6) i holderen for hakning/skiving (4).
2. Sett på plass dekklokket (9).
3. Plasser det som skal bearbejdes i grønnsaksholderen (7) og før denne fram og tilbake.
4. Fjern skiveutstyret (6) ved å skyve inn sperrene på sidene og løfte tilbehøret bort.

### Hakke/skjære terninger



1. Plasser utstyret du skal bruke i holderen for hakning/skiving (4).
2. Sett på plass påmateriaen som hører til i det hvite lokket for hakking (3).
3. Plasser lokket for skive/hakke-utstyret i holderen for hakning/skiving (4).
4. Plasser ingrediensene som skal hakkes i hakkeren.
5. Trykk ned lokket for å hakke.

## Grønnsakssveiv med julienneblad

1. Plasser grønnsakssveiven med julienneblad (13) i holderen for hakning/skiving (4).
2. Plasser holderen på skålen (14).
3. Bruk fingerbeskyttelsen (10) når du skal sveive grønnsakene for hånd.



## Stell og vedlikehold

- Benytt rengjøringsverktøyet (8) som følger med til å fjerne matrester.
- Rengjør slyngens lokk med en lett fuktet klut. Bruk et mildt rengjøringsmiddel, aldri løsningsmidler eller etsende kjemikalier.
- Senk ikke lokket ned i vann, og skyl det heller ikke under rennende vann.
- Øvrige deler håndvaskes.

## Avfallshåndtering

Når du skal kvitte deg med produktet, skal dette skje i henhold til lokale forskrifter. Er du usikker på hvordan du går fram, ta kontakt med lokale myndigheter.

# Salaatilinko/yleisleikkuri

Tuotenro 44-2325 Malli TF1073-1

Lue käyttöohje ennen tuotteen käyttöönottoa ja säilytä se tulevaa tarvetta varten. Pidätämme oikeuden teknisten tietojen muutoksiin. Emme vastaa mahdollisista teksti- tai kuvavirheistä. Jos tuotteeseen tulee teknisiä ongelmia, ota yhteys myymälään tai asiakaspalveluun (yhteystiedot käyttöohjeen lopussa).

## Painikkeet ja toiminnot

**Varoitus!** Jotkin tarvikkeet ovat erittäin teräviä. Ole varovainen, kun käytät ja puhdistat tarvikkeita.



1. Salaatilinko
2. Kori
3. Leikkurin kansi
4. Pidike terälle
5. Jakaja
6. Viipalointitarvike
7. Vihannespide
8. Puhdistustyökalu
9. Viipaloinnin peitekansi
10. Sormisuoja
11. Hedelmän lohkoja
12. Lohkojen syöttäjä
13. Vihannessorvi, jossa julienne-terä
14. Kulho

**Huom.!** Jakaja (5) ja hedelmän lohkoja (11) sopivat vain pehmeille elintarvikkeille, ei esim. punajuurille ja perunoille.

## Salaattilinko

- A) Kampi
- B) Kammen vapautuspainike
- C) [STOP] Pysäytä korin pyöriminen
- D) Kulho
- E) Kori
- F) Liukumaton alapuoli

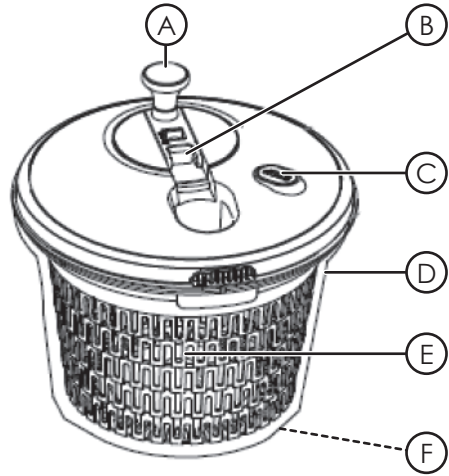

## Käyttö

### Salaattilinko



1. Taita kampi ylös.
2. Nosta kansi ja kampi.
3. Irrota kansi korista ja laita elintarvikkeet salaattikoriin. Laita kansi takaisin paikalleen.
4. Laita kansi ja kampi takaisin paikalleen.
5. Linkoa salaatti kuivaksi kiertämällä kampea.
6. Pysäytä salaattilinko painamalla [STOP].
7. Kaada vesi pois kulhosta.
8. Jos haluat taittaa kammen alas, työnnä vapautuspainiketta (B) sivulle ja nosta kampi.



## Yleisleikkuri

### Viipaloiminen/suikaloiminen



1. Laita viipalointitarvike (6) terän pidikkeeseen (4).
2. Laita viipaloinnin kansi (9) paikalleen.
3. Aseta viipaloitavat/suikaloitavat elintarvikkeet vihannespidikkeeseen (7) ja liikuta sitä edestakaisin.
4. Irrota viipalointitarvike (6) painamalla sivuilla olevia lukitsimia ja nostamalla tarvike.

### Leikkaaminen/kuutioiminen



1. Laita sopiva tarvike pidikkeeseen (4).
2. Laita siihen kuuluva työnnin valkoiseen leikkurin kanteen (3).
3. Laita kansi kiinni terän pidikkeeseen (4).
4. Aseta leikattava elintarvike leikkaustarvikkeen päälle.
5. Leikkaa painamalla kantta alas.

## Vihannessorvi, jossa julienne-terä

1. Laita vihannessorvi ja julienne-terä (13) terän pidikkeeseen (4).
2. Laita pidike kulhoon (14).
3. Käytä sormisuoja (10) vihannesten sorvaamiseen käsin.



## Huolto ja ylläpito

- Puhdista tarvikkeet mukana tulevalla puhdistustyökalulla (8).
- Puhdista salaattilingon kansi kevyesti kostutetulla liinalla. Käytä mietoa pesuainetta. Älä käytä liuotusaineita tai syövyttäviä kemikaaleja.
- Älä upota kantta veteen äläkä huuhtelee sitä juoksevassa vedessä.
- Pese muut osat käsin.

## Kierrättäminen

Kierrätä tuote asianmukaisesti, kun poistat sen käytöstä. Tarkempia kierrätysohjeita saat kuntasi jäteneuvonnasta.

# Salatschleuder/Multihacker

Art.Nr. 44-2325 Modell TF1073-1

Vor Inbetriebnahme die komplette Bedienungsanleitung durchlesen und aufbewahren. Irrtümer, Abweichungen und Änderungen behalten wir uns vor. Bei technischen Problemen oder anderen Fragen freut sich unser Kundenservice über eine Kontaktaufnahme (Kontakt siehe Rückseite).

## Tasten und Funktionen

**Warnung!** Bei der Verwendung und Reinigung des Zubehörs vorsichtig vorgehen, da manche Teile sehr scharf sein können.



- |                                   |                                        |
|-----------------------------------|----------------------------------------|
| 1. Salatschleuder                 | 8. Reinigungswerkzeug                  |
| 2. Korb                           | 9. Abdeckung zum Scheibenschneiden     |
| 3. Deckel zum Zerkleinern         | 10. Fingerschutz                       |
| 4. Halterung zum Hacken/Schneiden | 11. Obstschneider                      |
| 5. Zerteiler                      | 12. Stopfer für Schnitzler             |
| 6. Zubehör zum Scheiben schneiden | 13. Gemüseschneider mit Juliennemesser |
| 7. Gemüsehalter                   | 14. Schüssel                           |

**Hinweis:** Der Zerteiler (5) und der Obstschneider (11) sind nur für weiche Lebensmittel geeignet, jedoch nicht für Rote Bete, Kartoffeln usw.

## Salatschleuder

- A) Kurbel
- B) Entriegelungstaste für die Kurbel
- C) [STOP] Die Korbrotation anhalten
- D) Schüssel
- E) Korb
- F) Unterseite mit Antirutschfunktion

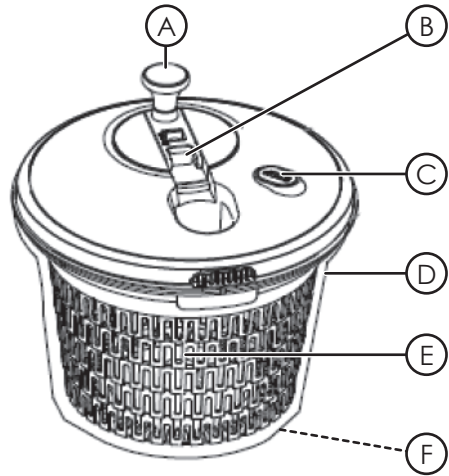

## Bedienung Salatschleuder



1. Die Kurbel hochklappen.
2. Den Deckel mit der Kurbel abnehmen.
3. Den Deckel vom Korb nehmen und das Lebensmittel hineinlegen. Den Deckel wieder anbringen.
4. Den Deckel mit der Kurbel darauf wieder aufsetzen.
5. Die Kurbel betätigen bis der Salat trocken ist.
6. Auf [STOP] drücken, um die Salatschleuder anzuhalten.
7. Das Wasser, das sich in der Schüssel angesammelt hat, abgießen.
8. Um die Kurbel einzuklappen, zunächst die Entriegelungstaste (B) zur Seite schieben und die Kurbel anheben.

## Multihacker

### Scheiben/Streifen schneiden



1. Das Zubehör zum Scheibenschneiden (6) in die Halterung zum Hacken/Schneiden (4) setzen.
2. Die Abdeckung zum Schneiden (9) aufsetzen.
3. Das Gemüse in die Gemüsehalterung (7) legen und die Halterung vor und zurück bewegen.
4. Um das Zubehör zum Schneiden (6) abzunehmen, die Sperren an den Seiten eindrücken und das Zubehör abnehmen.

### Hacken/würfeln



1. Das Zubehör zum Hacken in die Halterung zum Hacken/Schneiden (4) setzen.
2. Den dazugehörigen Stopfer in den weißen Deckel zum Zerkleinern (3) setzen.
3. Den Deckel auf die Halterung zum Hacken/Schneiden (4) setzen.
4. Das zu hackende Gemüse auf das Zubehör zum Zerkleinern legen.
5. Nach unten drücken, um das Gemüse zu zerhacken.

## Gemüseschneider mit Julienne-messer

1. Den Gemüseschneider mit Julienne-messer (13) in die Halterung zum Hacken/Schneiden (4) setzen.
2. Die Halterung auf die Schüssel (14) stellen.
3. Den Fingerschutz (10) benutzen, um das Gemüse von Hand zu schneiden.



## Pflege und Wartung

- Mit dem mitgelieferten Reinigungswerkzeug (8) Speisereste entfernen.
- Den Deckel mit einem leicht feuchten Tuch reinigen. Ein sanftes Reinigungsmittel verwenden, keine scharfen Chemikalien oder Reinigungslösungen.
- Den Deckel nicht in Wasser eintauchen oder unter fließendem Wasser abspülen.
- Alle anderen Teile von Hand spülen.

## Hinweise zur Entsorgung

Bitte das Produkt entsprechend den lokalen Bestimmungen entsorgen. Weitere Informationen sind von der Gemeinde oder den kommunalen Entsorgungsbetrieben erhältlich.



