

# Head and Pocket Torch Set

Art.nr 36-6386 Model A4097

Please read the entire instruction manual before using the product and then save it for future reference. We reserve the right for any errors in text or images and any necessary changes made to technical data. If you have any questions concerning technical problems please contact our Customer Services.

## Safety

- Do not point the light beam into anyone's eyes.
- Do not let children play with the products.
- Never expose the products to rain/moisture.
- Never expose the batteries to fire or high temperatures.

## Head torch

1. Open the battery compartment and insert 3 batteries (AAA/LR03) observing the polarity markings.
2. Refit the battery cover.

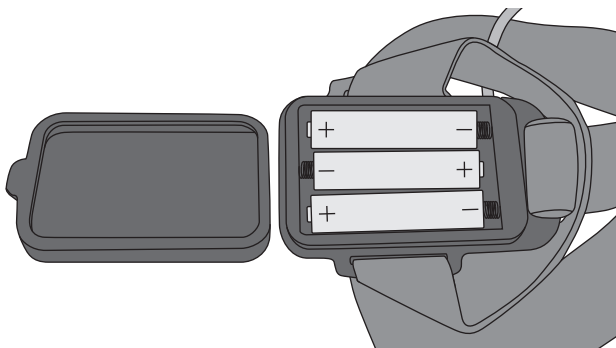

3. Switch the head torch on using the switch on the top of the lamp housing and adjust the lamp to the desired angle.

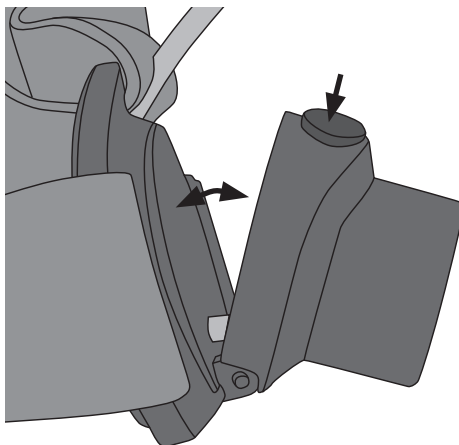

## Pocket torch

1. Unscrew the end cap by turning it anticlockwise.
2. Remove the battery holder and insert 3 batteries (AAA/LR03) observing the polarity markings.
3. Slide the battery holder back in as indicated by the arrows on the sides of the battery holder.
4. Screw the end cap back on.
5. Switch the torch on using the switch on the end cap.

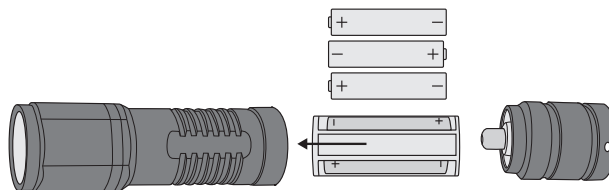

## Care and maintenance

- Clean the torches by wiping them with a dry cloth.
- Remove the batteries from the torches if they are not to be used for a long time. The torches should be stored in a dry, dust-free environment out of children's reach.

## Responsible disposal

This symbol indicates that this product should not be disposed of with general household waste. This applies throughout the entire EU. In order to prevent any harm to the environment or health hazards caused by incorrect waste disposal, the product must be handed in for recycling so that the material can be disposed of in a responsible manner. When recycling your product, take it to your local collection facility or contact the place of purchase. They will ensure that the product is disposed of in an environmentally sound manner.



## Specifications

### Head torch

|                       |   |
|-----------------------|---|
| <b>Luminous flux</b>  | 65 lm                                     |
| <b>Beam length</b>    | 60 m                                      |
| <b>Batteries</b>      | 3 × AAA/LR03 (sold separately)            |
| <b>Operating time</b> | Up to 7 hours (depending on battery type) |

### Pocket torch

|                       |   |
|-----------------------|---|
| <b>Luminous flux</b>  | 75 lm                                     |
| <b>Beam length</b>    | 80 m                                      |
| <b>Batteries</b>      | 3 × AAA/LR03 (sold separately)            |
| <b>Operating time</b> | Up to 7 hours (depending on battery type) |

# Set med pannlampa och ficklampa

Art.nr 36-6386 Modell A4097

Läs igenom hela bruksanvisningen före användning och spara den sedan för framtida bruk. Vi reserverar oss för ev. text- och bildfel samt ändringar av tekniska data. Vid tekniska problem eller andra frågor, kontakta vår kundtjänst.

## Säkerhet

- Rikta inte ljusstrålen direkt mot ögonen.
- Låt inte barn leka med lamporna.
- Utsätt aldrig lamporna för fukt/väta.
- Utsätt aldrig batterierna för höga temperaturer eller öppen eld.

## Pannlampa

1. Öppna batterihållarens gummlöck och sätt i batterierna (3 × AAA/LR03) enligt märkningen i botten på batterihållaren.
2. Sätt tillbaka gummlöcket.

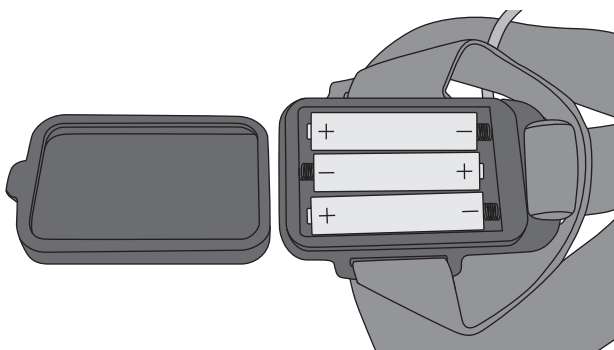

3. Slå på/av pannlampan med knappen på lampans översida och vinkla den till önskad vinkel.

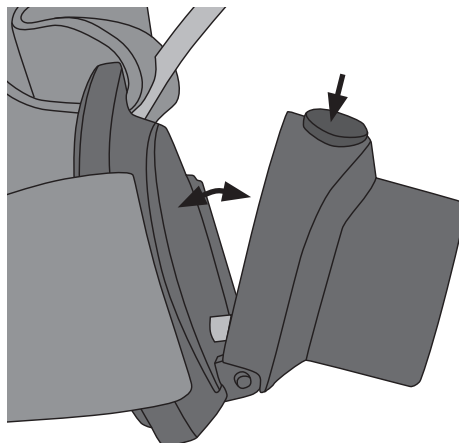

## Ficklampa

1. Skruva bort locket över batterihållaren genom att vrida det moturs.
2. Dra ut batterihållaren och sätt i batterier (3 × AAA/LR03) enligt märkningen på batterihållarens kortsidor.
3. Skjut in batterihållaren enligt pilmärkningen på långsidorna av batterihållaren.
4. Skruva tillbaka locket.
5. Slå på/av lampan med knappen i locket.

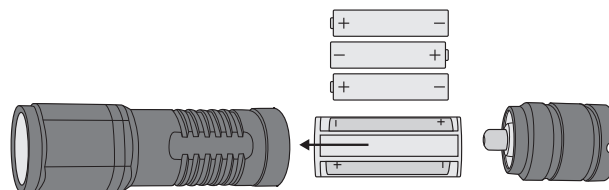

## Skötsel och underhåll

- Torka av lamporna med en torr trasa vid behov.
- Ta ut batterierna ur lamporna om de inte ska användas under en längre period. Förvara lamporna torrt och dammfritt utom räckhåll för barn.

## Avfallshantering

Denna symbol innebär att produkten inte får kastas tillsammans med annat hushållsavfall. Detta gäller inom hela EU. För att förebygga eventuell skada på miljö och hälsa, orsakad av felaktig avfallshantering, ska produkten lämnas till återvinning så att materialet kan tas omhand på ett ansvarsfullt sätt. När du lämnar produkten till återvinning, använd dig av de returhanteringssystem som finns där du befinner dig eller kontakta inköpsstället. De kan se till att produkten tas om hand på ett för miljön tillfredställande sätt.



## Specifikation

### Pannlampa

|                   |  |
|-------------------|--|
| <b>Ljusflöde</b>  | 65 lm                                      |
| <b>Ljuslängd</b>  | 60 m                                       |
| <b>Batterityp</b> | 3 × AAA/LR03 (säljs separat)               |
| <b>Drifttid</b>   | Upp till 7 timmar (beroende på batterityp) |

### Ficklampa

|                   |  |
|-------------------|--|
| <b>Ljusflöde</b>  | 75 lm                                      |
| <b>Ljuslängd</b>  | 80 m                                       |
| <b>Batterityp</b> | 3 × AAA/LR03 (säljs separat)               |
| <b>Drifttid</b>   | Upp till 7 timmar (beroende på batterityp) |

# Sett med hodelykt og lommelykt

Art.nr. 36-6386 Modell A4097

Les gjennom hele bruksanvisningen før bruk, og ta vare på den for fremtiden. Vi tar forbehold om eventuelle tekst- og bildefeil samt endringer i tekniske data. Ved tekniske problemer eller andre spørsmål, ta kontakt med vårt kundesenter.

## Sikkerhet

- Rett ikke lysstrålen direkte mot øynene.
- La aldri barn leke med lyktene.
- Utsett aldri lyktene for fuktighet.
- Utsett aldri batteriene for høye temperaturer eller åpen ild.

## Hodelykt

1. Åpne gummilokket på batteriholderen, og sett i batteriene (3 × AAA/LR03) i henhold til merkingen på bunnen av batteriholderen.
2. Sett gummilokket tilbake på plass.

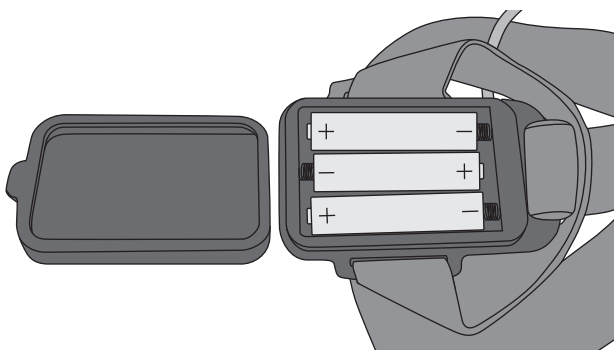

3. Slå på/av hodelykten med knappen øverst på lykten, og still den i ønsket vinkel.

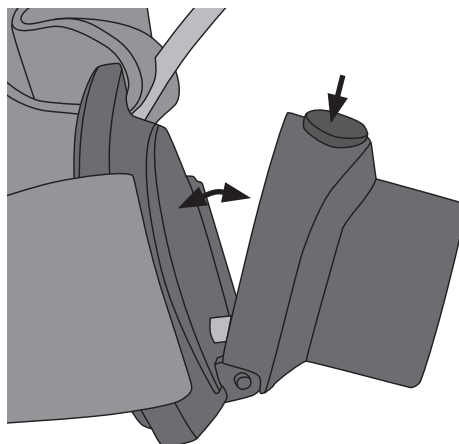

## Lommelykt

1. Skru av lokket på batteriholderen ved å vri det mot klokken.
2. Dra ut batteriholderen, og sett i batterier (3 × AAA/LR03) i henhold til merkingen på batteriholderens kortsider.
3. Skyv inn batteriholderen i henhold til pilene på langsiden av batteriholderen.
4. Sett lokket på plass igjen, og skru det fast.
5. Slå på/av lykten med knappen på lokket.

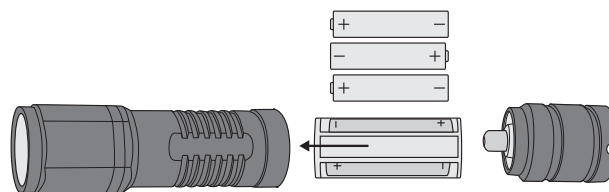

## Behandling og vedlikehold

- Tørk av lyktene med en tørr klut ved behov.
- Ta ut batteriene fra lyktene hvis de ikke skal brukes på en stund. Lyktene må oppbevares tørt og støvfritt, og utenfor barns rekkevidde.

## Avfallshåndtering

Dette symbolet betyr at produktet ikke kan kastes sammen med vanlig husholdningsavfall. Dette gjelder i hele EU. For å forebygge eventuelle skader på miljø og helse som skyldes feilaktig avfallshåndtering, skal produktet leveres til gjenvinning slik at materialet kan håndteres på en forsvarlig måte. Når du leverer produktet til gjenvinning, skal du bruke de returordningene som finnes der du er eller du kan kontakte forhandleren. De kan sørge for at produktet håndteres på en miljøvennlig måte.



## Spesifikasjon

### Hodelykt

|                    |  |
|--------------------|--|
| <b>Lysstyrke</b>   | 65 lm                                    |
| <b>Lyslengde</b>   | 60 m                                     |
| <b>Batteritype</b> | 3 × AAA/LR03-batterier (selges separat)  |
| <b>Driftstid</b>   | Inntil 7 timer (avhengig av batteritype) |

### Lommelykt

|                    |  |
|--------------------|--|
| <b>Lysstyrke</b>   | 75 lm                                    |
| <b>Lyslengde</b>   | 80 m                                     |
| <b>Batteritype</b> | 3 × AAA/LR03-batterier (selges separat)  |
| <b>Driftstid</b>   | Inntil 7 timer (avhengig av batteritype) |

# Otsa- ja taskulamppusetti

Tuotenro 36-6386 Malli A4097

Lue käyttöohje ennen tuotteen käyttöönottoa ja säilytä se tulevaa tarvetta varten. Pidätämme oikeuden teknisten tietojen muutoksiin. Emme vastaa mahdollisista teksti- tai kuvavirheistä. Jos tuotteeseen tulee teknisiä ongelmia, ota yhteys asiakaspalveluun.

## Turvallisuus

- Älä suuntaa valoa suoraan silmiin.
- Älä anna lasten leikkiä lamppuilla.
- Älä altista lamppuja kosteudelle/nesteelle.
- Älä altista paristoja korkeille lämpötiloille tai avotulelle.

## Otsalamppu

1. Avaa paristolokeron kumikansi ja aseta paristot (3 × AAA/LR03) merkintöjen mukaisesti lokeron pohjalle.
2. Laita kansi takaisin paikalleen.

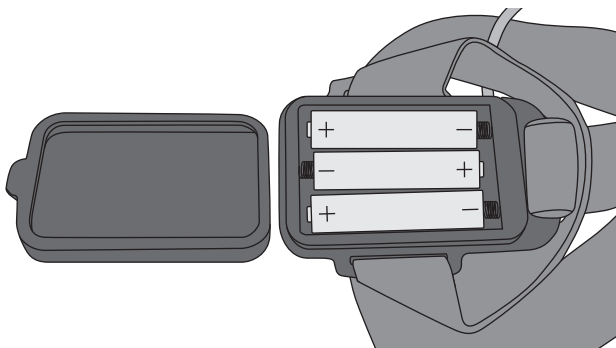

3. Sytytä otsalamppu lampun päällä olevasta painikkeesta ja suuntaa lamppu haluamallasi tavalla. Sammuta lamppu painamalla uudelleen painikkeesta.

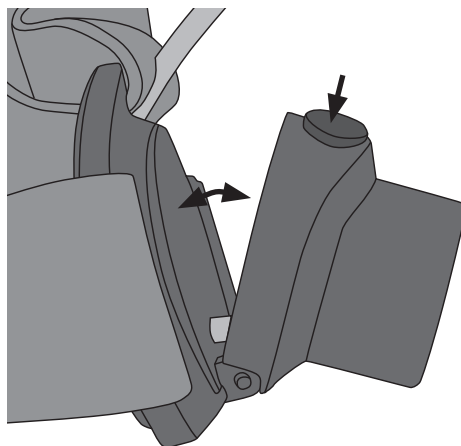

## Taskulamppu

1. Irrota paristolokeron kansi kiertämällä sitä vastapäivään.
2. Vedä paristopidike ulos ja aseta paristot (3 × AAA/LR03) pidikkeen lyhyillä sivuilla olevien merkintöjen mukaisesti.
3. Työnnä paristopidike sisään sen pitkällä sivuilla olevien nuolien mukaisesti.
4. Kierrä kansi takaisin paikalleen.
5. Sytytä/sammuta lamppu painamalla kannessa olevaa painiketta.

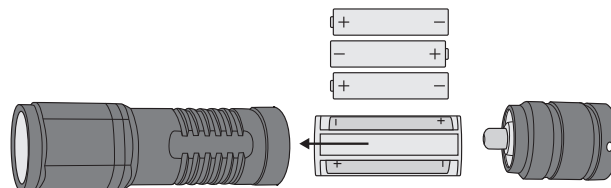

## Huolto ja ylläpito

- Pyyhi lamput tarvittaessa kuivalla liinalla.
- Poista paristot lamppuista, jos lamput ovat pitkään käyttämättä. Säilytä lamppuja kuivassa ja pölyttömässä tilassa lasten ulottumattomissa.

## Kierrättäminen

Tämä kuvake tarkoittaa, että tuotetta ei saa hävittää kotitalousjätteen seassa. Tämä koskee koko EU-aluetta. Virheellisestä hävittämisestä johtuvien mahdollisten ympäristö- ja terveyshaittojen ehkäisemiseksi tuote tulee viedä kierrätettäväksi, jotta materiaali voidaan käsitellä vastuullisella tavalla. Kierrätä tuote käyttämällä paikallisia kierrätysjärjestelmiä tai ota yhteys ostopaikkaan. Ostopaikassa tuote kierrätetään vastuullisella tavalla.



## Tekniset tiedot

### Otsalamppu

|                          |   |
|--------------------------|---|
| <b>Valovirta</b>         | 65 lm                                   |
| <b>Valokeilan pituus</b> | 60 m                                    |
| <b>Paristot</b>          | 3 kpl AAA/LR03 (myydään erikseen)       |
| <b>Käyttöaika</b>        | Jopa 7 tuntia riippuen paristotyyppistä |

### Taskulamppu

|                          |   |
|--------------------------|---|
| <b>Valovirta</b>         | 75 lm                                   |
| <b>Valokeilan pituus</b> | 80 m                                    |
| <b>Paristot</b>          | 3 kpl AAA/LR03 (myydään erikseen)       |
| <b>Käyttöaika</b>        | Jopa 7 tuntia riippuen paristotyyppistä |

# Set mit Stirnlampe und Taschenlampe

Art.Nr. 36-6386 Modell A4097

Vor Inbetriebnahme die Bedienungsanleitung vollständig durchlesen und für künftigen Gebrauch aufbewahren. Irrtümer, Abweichungen und Änderungen behalten wir uns vor. Bei technischen Problemen oder anderen Fragen freut sich unser Kundenservice über eine Kontaktaufnahme.

## Sicherheitshinweise

- Den Lichtstrahl nicht direkt auf Augen richten.
- Kein Kinderspielzeug.
- Die Lampen niemals Feuchtigkeit/Nässe aussetzen.
- Die Akkus niemals Hitze oder offenem Feuer aussetzen.

## Stirnlampe

1. Den Gummideckel der Batteriehalterung öffnen und 3 × AAA/LR03-Batterien entsprechend den Markierungen im Batteriefach einlegen.
2. Den Gummideckel wieder aufsetzen.

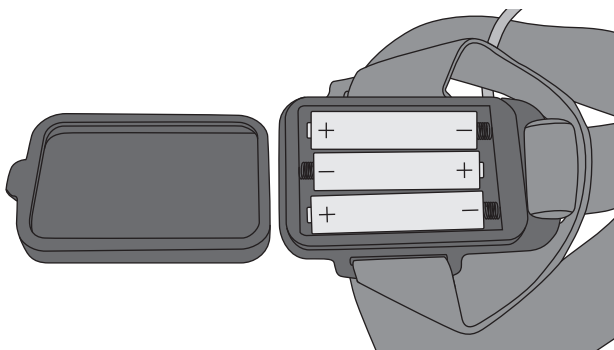

3. Die Stirnlampe mit dem Knopf an der Lampenunterseite ein-/ausschalten und im gewünschten Winkel ausrichten.

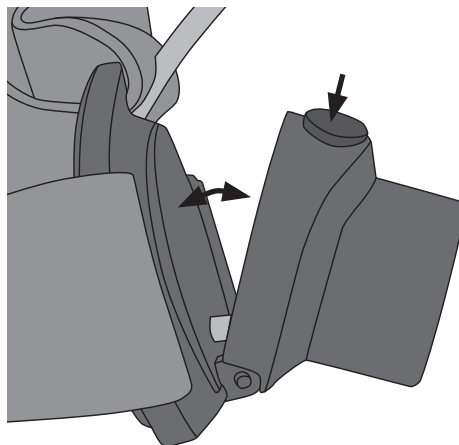

## Taschenlampe

1. Den Deckel über der Batteriehalterung durch Drehen gegen den Uhrzeigersinn öffnen und abnehmen.
2. Die Batteriehalterung herausziehen und 3 × AAA/LR03-Batterien entsprechend den Markierungen an der Kurzseite der Batteriehalterung einlegen.
3. Die Batteriehalterung gemäß der Pfeilmarkierung an den Langseiten der Halterung hineinschieben.
4. Den Deckel wieder andrehen.
5. Die Lampe mit dem Knopf am Deckel ein-/ausschalten.

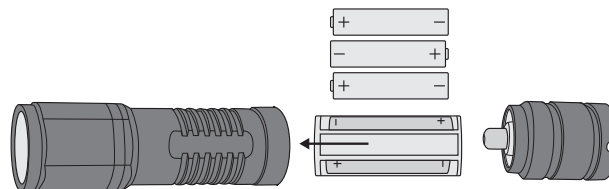

## Pflege und Wartung

- Die Lampen bei Bedarf mit einem trockenen Tuch reinigen.
- Bei längerer Nichtbenutzung die Batterien entnehmen. Die Lampen trocken und staubfrei außerhalb der Reichweite von Kindern verstauen.

## Hinweise zur Entsorgung

Dieses Symbol zeigt an, dass das Produkt nicht gemeinsam mit dem Haushaltsabfall entsorgt werden darf. Dies gilt in der gesamten EU. Um möglichen Schäden für die Umwelt und Gesundheit vorzubeugen, die durch fehlerhafte Abfallentsorgung verursacht werden, dieses Produkt zum verantwortlichen Recycling geben, um die nachhaltige Wiederverwertung von stofflichen Ressourcen zu fördern. Bei der Abgabe des Produktes bitte die vorhandenen Recycling- und Sammelstationen benutzen oder den Händler kontaktieren. Dieser kann das Produkt auf eine umweltfreundliche Weise recyceln.



## Technische Daten

### Stirnlampe

|                      |  |
|----------------------|--|
| <b>Lichtstrom</b>    | 65 lm                                  |
| <b>Leuchtlänge</b>   | 60 m                                   |
| <b>Batterietyp</b>   | 3 × AAA/LR03 (separat erhältlich)      |
| <b>Betriebsdauer</b> | Bis zu 7 Stunden (je nach Batterietyp) |

### Taschenlampe

|                      |  |
|----------------------|--|
| <b>Lichtstrom</b>    | 75 lm                                  |
| <b>Leuchtlänge</b>   | 80 m                                   |
| <b>Batterietyp</b>   | 3 × AAA/LR03 (separat erhältlich)      |
| <b>Betriebsdauer</b> | Bis zu 7 Stunden (je nach Batterietyp) |