

Side Screen Awning

Vind- och insynsskydd

Vind- og innsynsbeskyttelse

Tuuli- ja näkösuoja

Wind- und Sichtschutz

English

Svenska

Norsk

Suomi

Deutsch

Art.no

31-1752

Model

KW-2030

Ver. 20151126

clas ohlson

Side Screen Awning

Art.no 31-1752 Model KW-2030

Please read the entire instruction manual before using the product and then save it for future reference. We reserve the right for any errors in text or images and any necessary changes made to technical data. In the event of technical problems or other queries, please contact our Customer Services (see address details on the back).

Safety

- Never install the product if any of its parts is missing or damaged.
- Keep children and pets at a safe distance during installation.
- Never modify the product.
- The product is intended to provide protection from sunlight and improve privacy. Never use the product in severely windy weather.

Product description

A flexible way to easily protect your outdoor areas from wind and prying eyes. Quickly and easily screens off terraces or other outdoor areas and is removed just as easily. Arrange the screen as a wall-mounted to free standing post (included) setup, which can be mounted onto decking, etc, or mount between two walls. Aluminium and grey polyester.

Package contents

Number	Part	Quantity
1	Post	2
2	Awning cassette	1
3	Post base plate	2

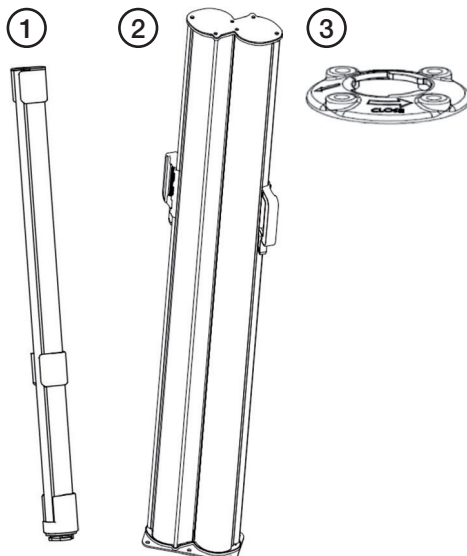

Assembly

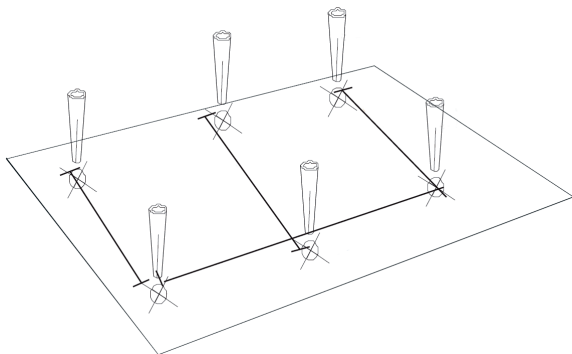

1. Mark out and drill holes for mounting the base plate of the awning cassette onto an appropriate mounting surface.
2. Align the cassette bracket screw holes with those you have marked onto the mounting surface. Use appropriate screws to securely fasten the cassette onto the mounting surface.
3. Mark out and drill holes for the post base plates onto an appropriate mounting surface.

Operating instructions

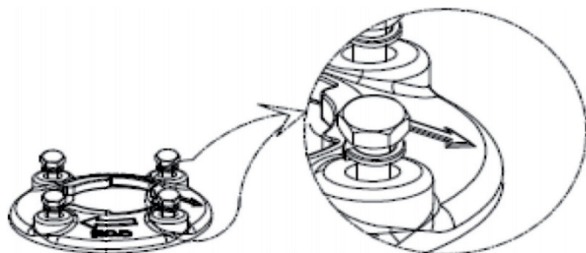

1. Use suitable screws to fasten the post base plates to the mounting surface. **Note:** The base plates should be mounted with their direction arrows pointing in the direction of the awning cassette.
2. Insert the posts into the base plates and turn them clockwise to lock them into place.

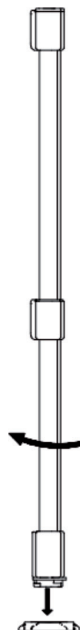

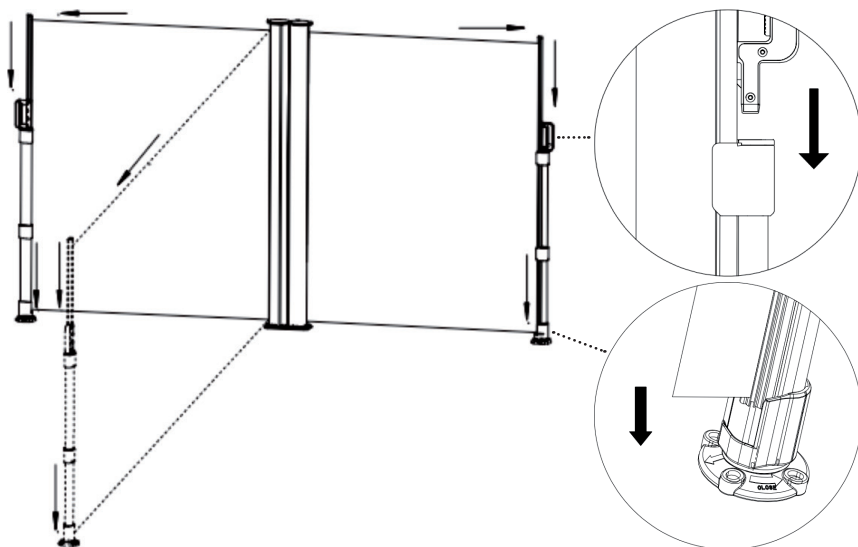

3. Extend the awnings out of their respective cassettes and slot the lugs found at the bottom of each handle into the top of each post. Ensure that the notch at the bottom of the leading edge of each extended awning slots onto the lug at the base of each post.
4. Grab the handle and pull it upwards to release each awning. Hold the handle while slowly allowing each screen retract back into its cassette.

Care and maintenance

- Check the integrity of all the brackets and fasteners on a regular basis. Tighten the screws if needed.
- Never use the side screen awning if it or any of the fasteners is damaged.
- Clean the screen fabric regularly using water and a mild cleaning agent. Let the fabric dry completely before putting it back inside the cassette.
- Never dry the fabric with a hair dryer, fan heater or similar.
- Store the side screen awning indoors, in a dry place if it is not to be used for a long time.
- Make sure that the screen fabric is completely dry before putting the awning away for storage.

Responsible disposal

This symbol indicates that this product should not be disposed of with general household waste. This applies throughout the entire EU. In order to prevent any harm to the environment or health hazards caused by incorrect waste disposal, the product must be handed in for recycling so that the material can be disposed of in a responsible manner. When recycling your product, take it to your local collection facility or contact the place of purchase. They will ensure that the product is disposed of in an environmentally sound manner.



Specifications

Height 1.6 m

Length 6 m

Vind- och insynsskydd

Art.nr 31-1752 Modell KW-2030

Läs igenom hela bruksanvisningen före användning och spara den sedan för framtida bruk. Vi reserverar oss för ev. text- och bildfel samt ändringar av tekniska data. Vid tekniska problem eller andra frågor, kontakta vår kundtjänst (se adressuppgifter på baksidan).

Säkerhet

- Montera aldrig produkten om delar saknas eller är skadade.
- Håll barn och husdjur på behörigt avstånd vid montering.
- Modifiera aldrig produkten.
- Produkten är avsedd för att ge skydd mot sol och insyn. Använd aldrig produkten i starkt blåsväder.

Produktbeskrivning

Flexibel lösning för att enkelt få till ett skydd mot vind och insyn. Skärma av terrassen eller uteplatsen snabbt och smidigt och ta sedan enkelt bort igen. Kan monteras från vägg till fristående, genom att använda den medföljande fristående stolpen som kan fästas i trall etc. Kan också monteras mellan två väggar. Aluminium och grå polyester.

Förpackningen innehåller

Nummer	Benämning	Antal
1	Stolpe	2
2	Insynsskydd	1
3	Stolpfäste	2

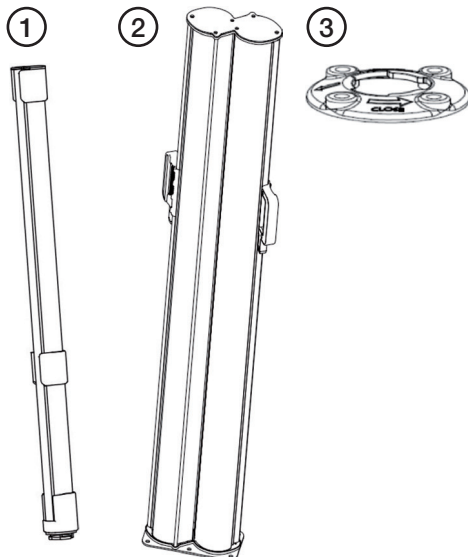

Montering

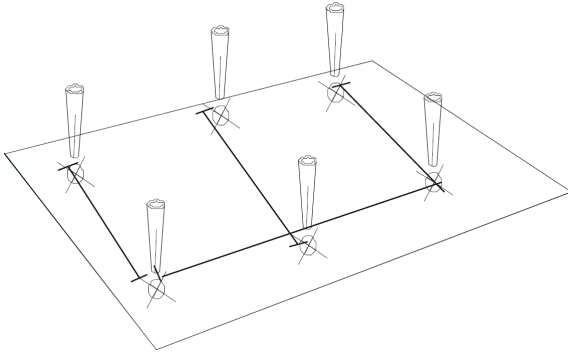

1. Märk ut var du ska borra hålen i underlaget för insynsskyddet.
2. Placera insynsskyddets fot så att den passar mot hålen i underlaget.
Skruva fast med lämplig skruv.
3. Gör likadant med de två stolpfästena.

Användning

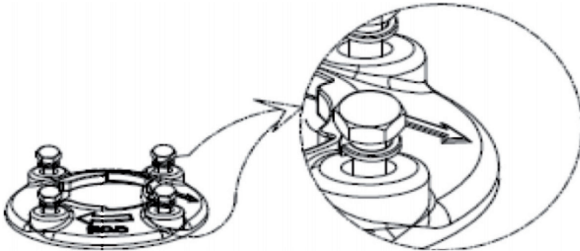

1. Skruva i stolpfästet i underlaget. Använd lämplig skruv.
Obs! Pilen ska vara riktad mot insynsskyddet.
2. Sätt fast stolpen genom att vrida den medsols.

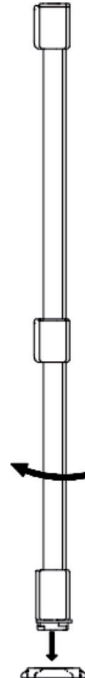

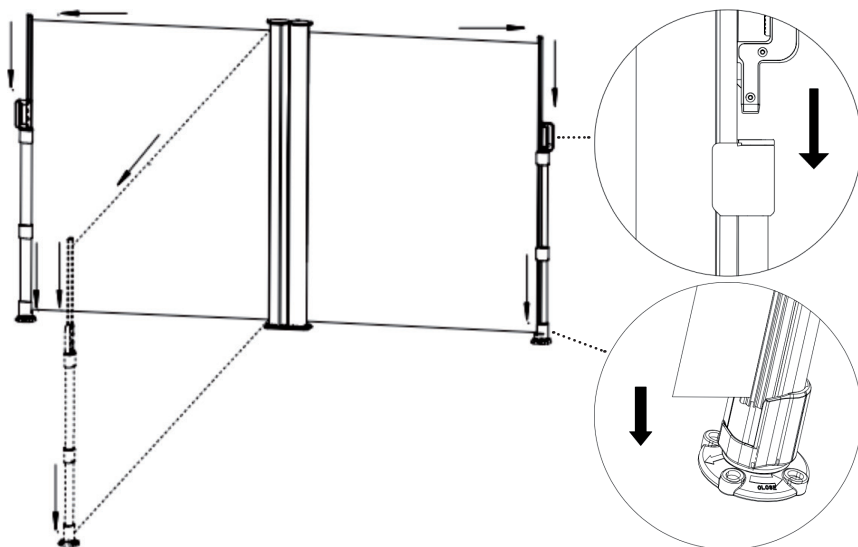

3. Dra ut insynsskyddet och placera handtagets utskjutande del i stolpens ovandel. Se till att urtaget i vindskyddets nedre främre del passas in på hållaren på stolpfästets fot.
4. Håll i handtaget och dra uppåt för att koppla loss. Låt insynsskyddet sakta rulla tillbaka medan du håller i handtaget.

Skötsel och underhåll

- Kontrollera regelbundet att fästena sitter som de ska. Dra åt vid behov.
- Använd aldrig insynsskyddet om det och/eller fästena är skadade.
- Rengör tyget regelbundet med ljummet vatten och ett mildt rengöringsmedel. Låt tyget torka helt.
- Torka aldrig tyget med hårtork, värmefläkt eller liknande.
- Insynsskyddet ska förvaras torrt och skyddat om det inte ska användas under en längre period.
- Kontrollera att tyget är helt torrt innan insynsskyddet läggs undan för förvaring.

Avfallshantering

Denna symbol innebär att produkten inte får kastas tillsammans med annat hushållsavfall. Detta gäller inom hela EU. För att förebygga eventuell skada på miljö och hälsa, orsakad av felaktig avfallshantering, ska produkten lämnas till återvinning så att materialet kan tas omhand på ett ansvarsfullt sätt. När du lämnar produkten till återvinning, använd dig av de returhanteringssystem som finns där du befinner dig eller kontakta inköpsstället. De kan se till att produkten tas om hand på ett för miljön tillfredställande sätt.



Specifikationer

Höjd 1,6 m

Längd 6 m

Vind- og innsynsbeskyttelse

Art.nr. 31-1752 Modell KW-2030

Les brukerveiledningen grundig før produktet tas i bruk, og ta vare på den for framtidig bruk. Vi reserverer oss mot eventuelle feil i tekst og bilder, samt endringer av tekniske data. Ved tekniske problemer eller spørsmål, ta kontakt med vårt kundesenter. (Se opplysninger på baksiden).

Sikkerhet

- Bruk ikke produktet dersom deler mangler eller er ødelagt.
- Hold barn og husdyr på god avstand ved montering.
- Produktet må ikke modifiseres.
- Produktet er en beskyttelse mot sol og innsyn. Bruk ikke produktet i sterk vind.

Produktbeskrivelse

Fleksibel løsning som beskytter mot vind og innsyn. Skjerm av terrassen eller uteplassen raskt og enkelt, og legg den bort når du ikke skal bruke den. Kan monteres fra vegg til frittstående, med medfølgende frittstående stolpe som kan festes på tregitter etc. Kan også monteres mellom to vegger. Aluminium og grå polyester.

Innholdsliste

Nummer	Benevning	Antall
1	Stolpe	2
2	Innsynsbeskyttelse	1
3	Stolpefeste	2

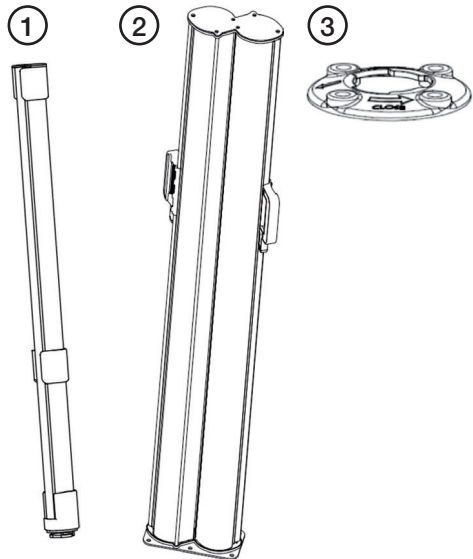

Montering

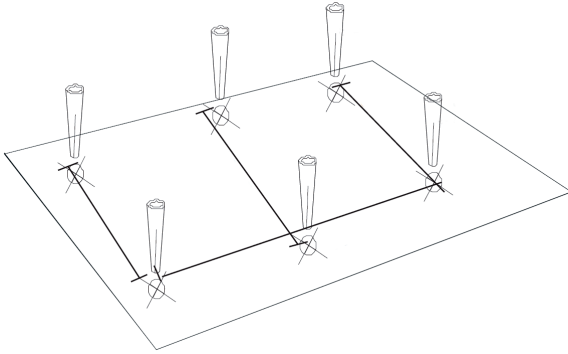

1. Merk ut på innsynsbeskyttelsens underlag hvor hullene skal være.
2. Plasser innsynsbeskyttelsens fot slik at den passer mot hullene på underlaget. Skru fast med passende skruer.
3. Gjør det samme med de to stolpefestene.

Bruk

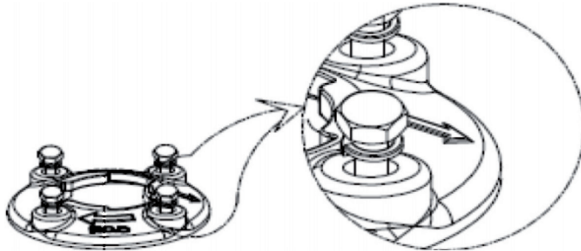

1. Fest stolpefestet til underlaget. Bruk passende skruer.
Obs! Pilen skal være vendt mot innsynsbeskyttelsen.
2. Skru stolpen fast ved å vri den medsols.

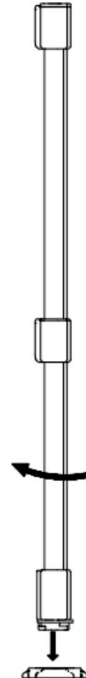

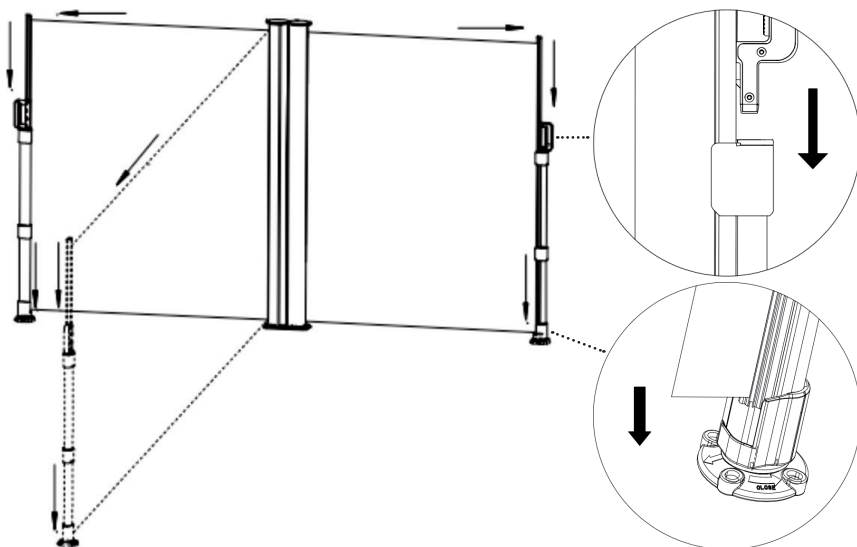

3. Trekk ut innsynsbeskyttelsen og plasser håndtakets utskjøvede del i stolpens overdel. Pass på at uttaket i beskyttelsens nedre fremre del passer inn på holderen på foten til stolpefestet.
4. Hold i håndtaket og trekk oppover for å løsne. La innsynsbeskyttelsen sakte rulle tilbake mens du holder i håndtaket.

Stell og vedlikehold

- Kontroller innfestingen regelmessig. Dra til skruene ved behov.
- Bruk ikke produktet dersom beskyttelsen og/eller festet er skadet.
- Rengjør produktet regelmessig med vann og et mildt rengjøringsmiddel. La stoffet tørke helt.
- Stoffet må ikke tørkes med hårføner, varmevifte eller liknende.
- Innsynsbeskyttelsen skal oppbevares på et tørt sted hvis den ikke skal brukes på en stund.
- Sørg for at innsynsbeskyttelsen er helt tørt før det legges vekk.

Avfallshåndtering

Symbolet viser til at produktet ikke skal kastes sammen med husholdningsavfallet. Dette gjelder i hele EØS-området. For å forebygge eventuelle skader på helse og miljø, som følge av feil håndtering av avfall, skal produktet leveres til gjenvinning, slik at materialet blir tatt hånd om på en ansvarsfull måte. Benytt miljøstasjonene som er der du befinner deg eller ta kontakt med forhandler. De kan se til at produktet blir behandlet på en tilfredsstillende måte som gagnar miljøet.



Spesifikasjoner

Høyde 1,6 m

Lengde 6 m

Tuuli- ja näkösuoja

Tuotenro 31-1752 Malli KW-2030

Lue käyttöohje ennen tuotteen käyttöönottoa ja säilytä se tulevaa tarvetta varten. Pidätämme oikeuden teknisten tietojen muutoksiin. Emme vastaa mahdollisista teksti- tai kuvavirheistä. Jos tuotteeseen tulee teknisiä ongelmia, ota yhteys myymälään tai asiakaspalveluun (yhteystiedot käyttöohjeen lopussa).

Turvallisuus

- Älä asenna tuotetta, jos siitä puuttuu osia tai osat ovat vioittuneet.
- Pidä lapset ja eläimet turvallisen etäisyyden päässä asennuksen aikana.
- Älä muuta tuotetta.
- Tuote antaa näkösuojaa ja suojaa auringonvalolta. Älä käytä tuotetta voimakkaassa tuulessa.

Tuotekuvaus

Kätevä ratkaisu, joka suojaa tuulelta ja katseilta. Nopea ja helppo asentaa ja poistaa tarpeen mukaan. Voidaan asentaa kahden seinän tai seinän ja mukana tulevan, esim. terassiin kiinnitettävän, tolpan välille. Alumiinia ja harmaata polyesteriä.

Pakkauksen sisältö

Numero	Osa	Määrä
1	Tolppa	2
2	Näkösuoja	1
3	Tolpan kiinnike	2

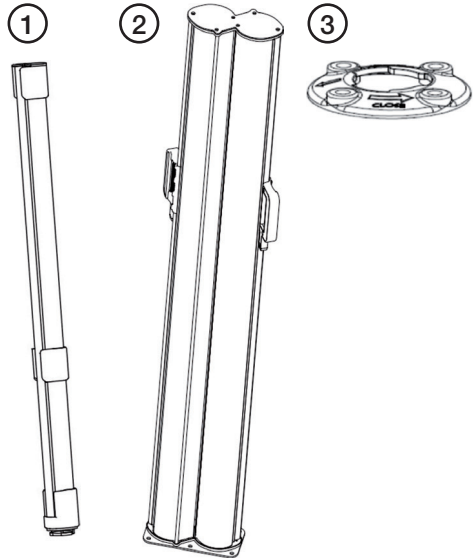

Asennus

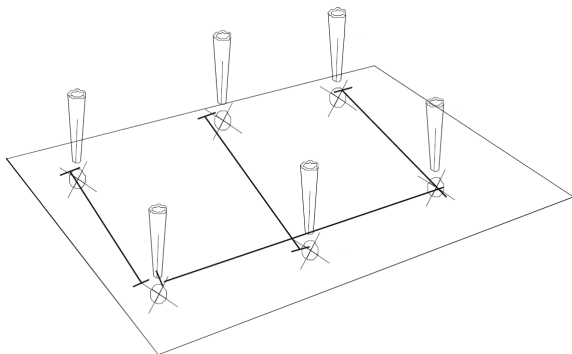

1. Merkitse alustan poranreikien paikat.
2. Aseta näkösuojan jalka niin, että se sopii alustan reikiin. Ruuvaa kiinni sopivilla ruuveilla.
3. Toimi samoin kahden tolpankiinnikkeen kanssa.

Käyttö

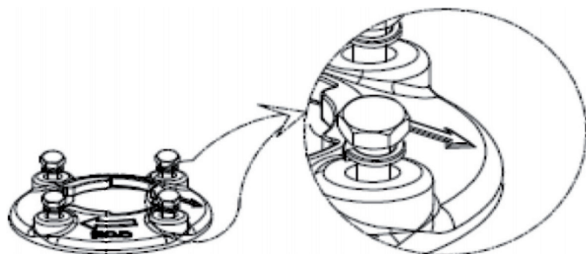

1. Kiinnitä tolpan kiinnike alustaan. Käytä sopivia ruuveja.
Huom.! Nuolen tulee osoittaa näkösuojaa kohti.
2. Kiinnitä tolppa kiertämällä sitä myötäpäivään.

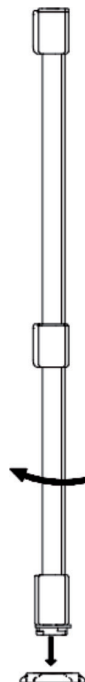

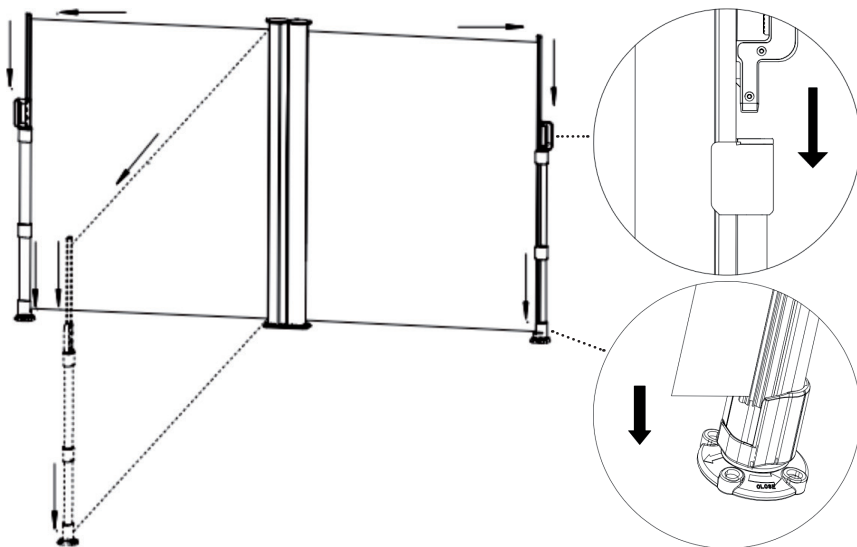

3. Vedä näkösuoja esille ja aseta kahvan ulostuleva osa tolpan yläosaan. Varmista, että näkösuojan alaetuosan lovi sopii tolpan kiinnikkeen jalan pidikkeeseen.
4. Irrota näkösuojus pitämällä kiinni kahvasta ja vetämällä ylöspäin. Anna näkösuojan rullautua hitaasti sisään ja pidä samalla kiinni kahvasta.

Huolto ja puhdistaminen

- Tarkasta säännöllisesti, että kiinnikkeet ovat kunnolla kiinni. Kiristä tarvittaessa.
- Älä käytä näkösuojaa, jos se tai sen kiinnikkeet ovat vioittuneet.
- Puhdista kangas säännöllisesti haalealla vedellä ja miedolla puhdistusaineella. Anna kankaan kuivua kokonaan.
- Älä kuivaa kangasta hiustenkuivaimella, lämpöpuhaltimella tai vastaavalla.
- Näkösuojaa tulee säilyttää kuivassa ja suojaisassa paikassa, jos se on pitkään käyttämättä.
- Varmista, että kangas on täysin kuiva, ennen kuin laitat sen säilytykseen.

Kierrättäminen

Tämä symboli tarkoittaa, että tuotetta ei saa laittaa kotitalousjätteen sekaan. Ohje koskee koko EU-aluetta. Virheellisestä kierrättämisestä johtuvien mahdollisten ympäristö- ja terveyshaittojen ehkäisemiseksi tuote tulee viedä kierrätettäväksi, jotta materiaali voidaan käsitellä vastuullisella tavalla. Kierrätä tuote käyttämällä paikallisia kierrätysjärjestelmiä tai ota yhteys ostopaikkaan. Ostopaikassa tuote kierrätetään vastuullisella tavalla.



Tekniset tiedot

Korkeus 1,6 m

Pituus 6 m

Wind- und Sichtschutz

Art.Nr. 31-1752 Modell KW-2030

Vor Inbetriebnahme die komplette Bedienungsanleitung durchlesen und aufbewahren. Irrtümer, Abweichungen und Änderungen behalten wir uns vor. Bei technischen Problemen oder anderen Fragen freut sich unser Kundenservice über eine Kontaktaufnahme (Kontakt siehe Rückseite).

Sicherheitshinweise

- Das Produkt auf keinen Fall montieren, wenn Teile fehlen oder beschädigt sind.
- Kinder und Haustiere beim Aufbau in sicherem Abstand halten.
- Das Produkt niemals verändern.
- Das Produkt ist dazu vorgesehen, Schutz vor der Sonne und Sichtschutz zu bieten. Das Produkt niemals bei starkem Wind benutzen.

Produktbeschreibung

Flexible Lösung, die ohne Aufwand vor Wind und Einsicht schützt. Schirmt die Terrasse oder Veranda schnell und praktisch ab und kann einfach wieder entfernt werden. Montage an Wänden oder freistehend möglich, indem die mitgelieferte freistehende Stange z. B. am Bodenrost befestigt wird. Kann auch zwischen zwei Wänden befestigt werden. Aluminium und graues Polyester.

Lieferumfang

Nummer	Bezeichnung	Anzahl
1	Pfosten	2
2	Sichtschutz	1
3	Pfostenhalterung	2

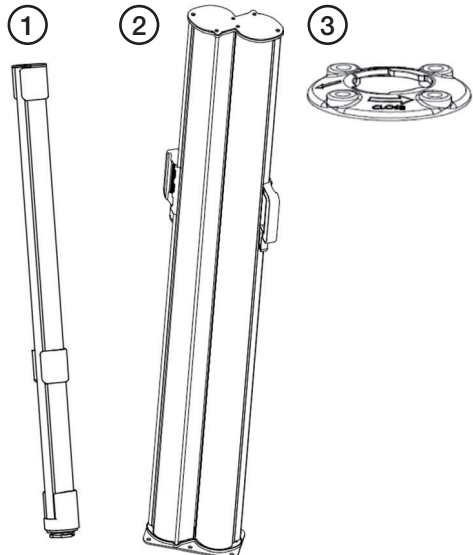

Montage

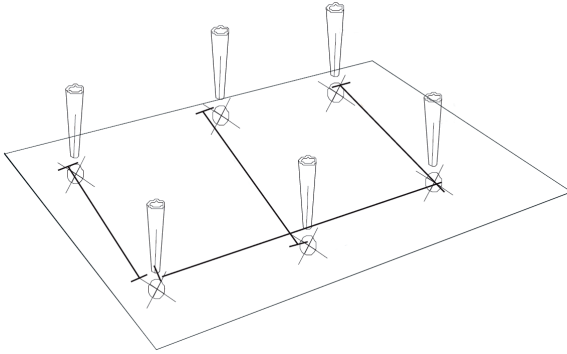

1. An der Unterlage des Sichtschutzes markieren, wo die Löcher gebohrt werden sollen.
2. Den Fuß des Sichtschutzes so platzieren, dass er auf die Löcher in der Unterlage passt. Mit geeigneten Schrauben befestigen.
3. Die gleichen Schritte an den beiden Pfostenhalterungen vornehmen.

Benutzung

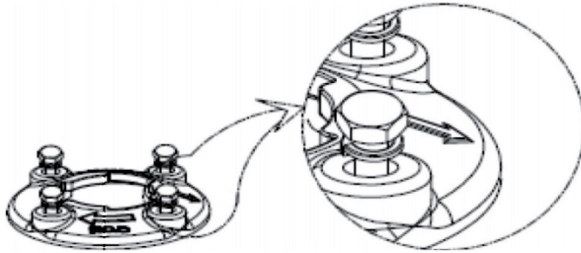

1. Die Pfostenhalterung an der Unterlage festschrauben. Geeignete Schrauben benutzen. **Hinweis:** Der Pfeil muss zum Sichtschutz hin ausgerichtet werden.
2. Um den Pfosten zu befestigen, diesen mit dem Uhrzeigersinn drehen.

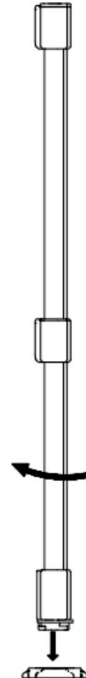

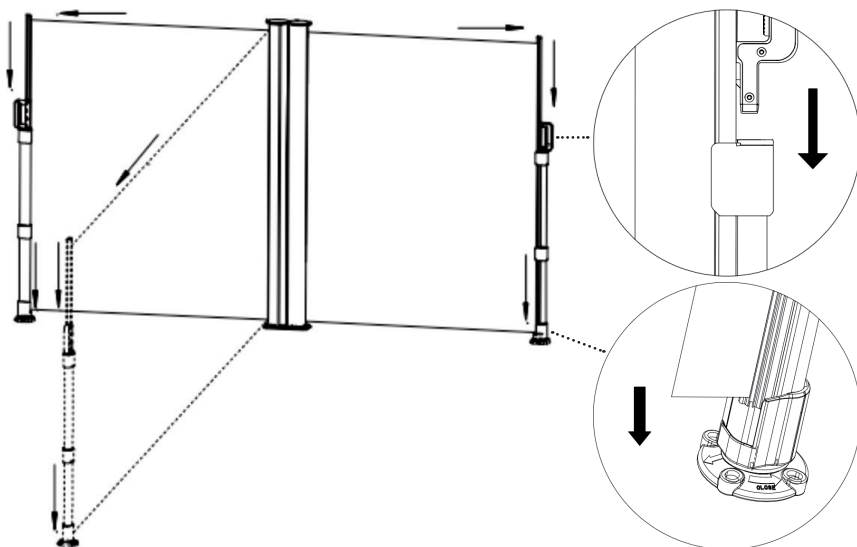

3. Den Sichtschutz herausziehen und den herausstehenden Teil des Griffs in den oberen Teil des Pfostens stecken. Sicherstellen, dass die Aussparung am unteren, vorderen Teil des Windschutzes in die Halterung am Pfostenfuß passt.
4. Zum Entriegeln den Griff festhalten und nach oben ziehen. Während der Griff festgehalten wird, den Sichtschutz sachte zurückrollen lassen.

Pflege und Wartung

- Regelmäßig überprüfen, ob die Halterungen ordnungsgemäß festsitzen. Bei Bedarf nachziehen.
- Das Produkt nie benutzen, wenn eine oder mehrere Halterungen beschädigt sind.
- Den Stoff regelmäßig mit lauwarmem Wasser und einem milden Reinigungsmittel reinigen. Den Stoff vollständig trocknen lassen.
- Den Stoff niemals mithilfe eines Föhns, Heizlüfters oder ähnlichem trocknen.
- Bei längerer Nichtbenutzung das Produkt an einem trockenen und geschützten Ort aufbewahren.
- Sicherstellen, dass der Stoff komplett trocken ist, bevor das Produkt verstaut wird.

Hinweise zur Entsorgung

Dieses Symbol zeigt an, dass das Produkt nicht gemeinsam mit dem Haushaltsabfall entsorgt werden darf. Dies gilt in der gesamten EU. Um möglichen Schäden für die Umwelt und Gesundheit vorzubeugen, die durch fehlerhafte Abfallentsorgung verursacht werden, dieses Produkt zum verantwortlichen Recycling abgeben um die nachhaltige Wiederverwertung von stofflichen Ressourcen zu fördern. Bei der Abgabe des Produktes bitte die vorhandenen Recycling- und Sammelstationen benutzen oder den Händler kontaktieren. Dieser kann das Produkt auf eine umweltfreundliche Weise recyceln.



Technische Daten

Höhe 1,6 m

Länge 6 m

Sverige

Kundtjänst tel: 0247/445 00
fax: 0247/445 09
e-post: kundservice@clasohlson.se

Internet www.clasohlson.se

Post Clas Ohlson AB, 793 85 INSJÖN

Norge

Kundesenter tlf.: 23 21 40 00
faks: 23 21 40 80
e-post: kundesenter@clasohlson.no

Internett www.clasohlson.no

Post Clas Ohlson AS, Postboks 485 Sentrum, 0105 OSLO

Suomi

Asiakaspalvelu puh.: 020 111 2222
sähköposti: asiakaspalvelu@clasohlson.fi

Internet www.clasohlson.fi

Osoite Clas Ohlson Oy, Maistraatinportti 4 A, 00240 HELSINKI

Great Britain

Customer Service contact number: 020 8247 9300
e-mail: customerservice@clasohlson.co.uk

Internet www.clasohlson.co.uk

Postal 10 – 13 Market Place
Kingston Upon Thames
Surrey
KT1 1JZ

Deutschland

Kundenservice Unsere Homepage www.clasohlson.de besuchen und auf Kundenservice klicken.

clas ohlson