

# Scooter

Sparkcykel

Sparkesykkel

Potkulauta

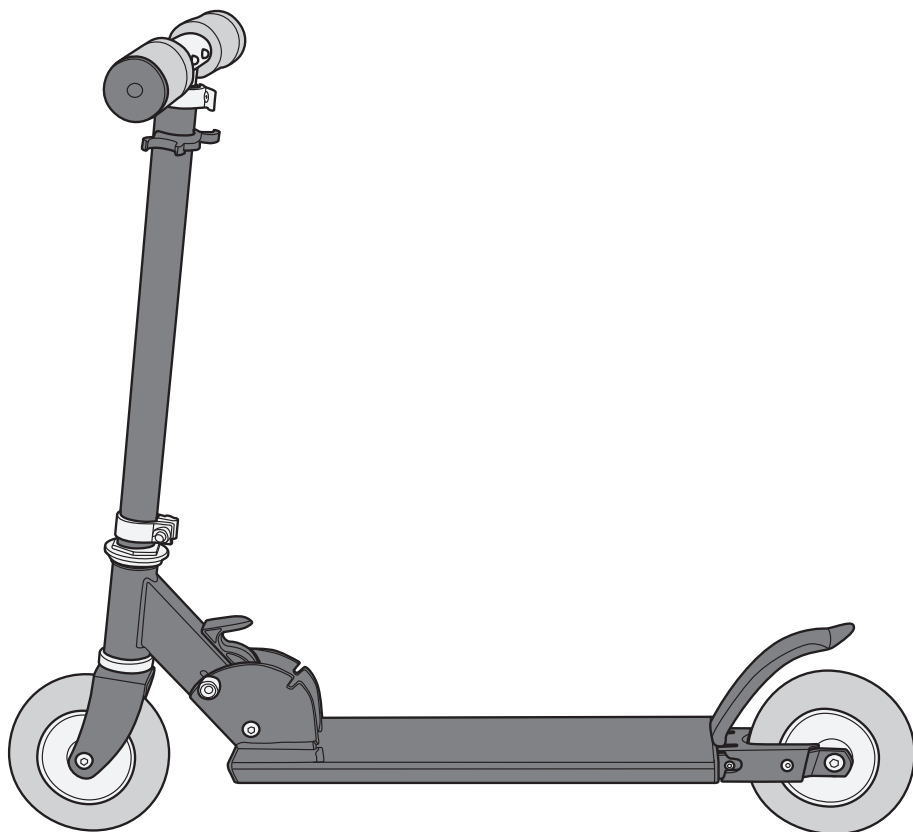

**Art.no**

34-4017

**Model**

HF-SF005

Ver. 201012

English

Svenska

Norsk

Suomi

**clas ohlson**



# Scooter

Art.no 34-4017 Model HF-SF005

Please read the entire instruction manual before use and save it for future reference. We reserve the right for any errors in text or images and for making any necessary technical changes to this document. If you should have any questions concerning technical problems please contact our Customer Services.

## 1. Safety

- This product is not recommended for children under 5 years.
- Always wear a helmet, gloves, elbow-pads and knee-pads when using the product. Thick clothing is also recommended as added protection.
- The maximum load for the scooter is 50 kg.
- Before use, check that all parts are in working order, that all locking devices are engaged and that all screws, nuts and bolts are tight.
- The scooter is only intended for 1 rider at a time.
- Do not use the scooter for jumps, riding down staircases or any other stunts that will subject it to undue stress. This product is not designed for such use.
- This product is not intended for use on public highways. Only ride the scooter in areas where it is safe to do so.
- Do not ride the scooter in rain or snow if your vision is obscured. Do not use the product on footpaths, streets or concrete surfaces that might be slippery.
- The scooter must not be dismantled or modified in any way.
- Always follow the Highway Code.
- If a child is to use the scooter, an adult must instruct the child how to fold and unfold the scooter correctly. The adult must then make sure that the child has understood the instructions and supervise the child until such time as the child can ride safely.
- Never use the scooter if any part is damaged, missing or faulty.
- Bear in mind that fingers could be pinched when the scooter is folded/unfolded, children should be instructed how to avoid crush injuries.
- Parents should think about whether their child is mature enough to use the scooter and whether or not their balance is good enough. Children should be instructed in the Highway Code and the importance of using common sense when in traffic, e.g. giving pedestrians the right of way.
- Caution should be observed when using this product. Falls and collisions can cause injuries to the user and third parties. Remember that the only way to brake is to press the rear mudguard against the rear wheel using a foot.

## 2. Product description

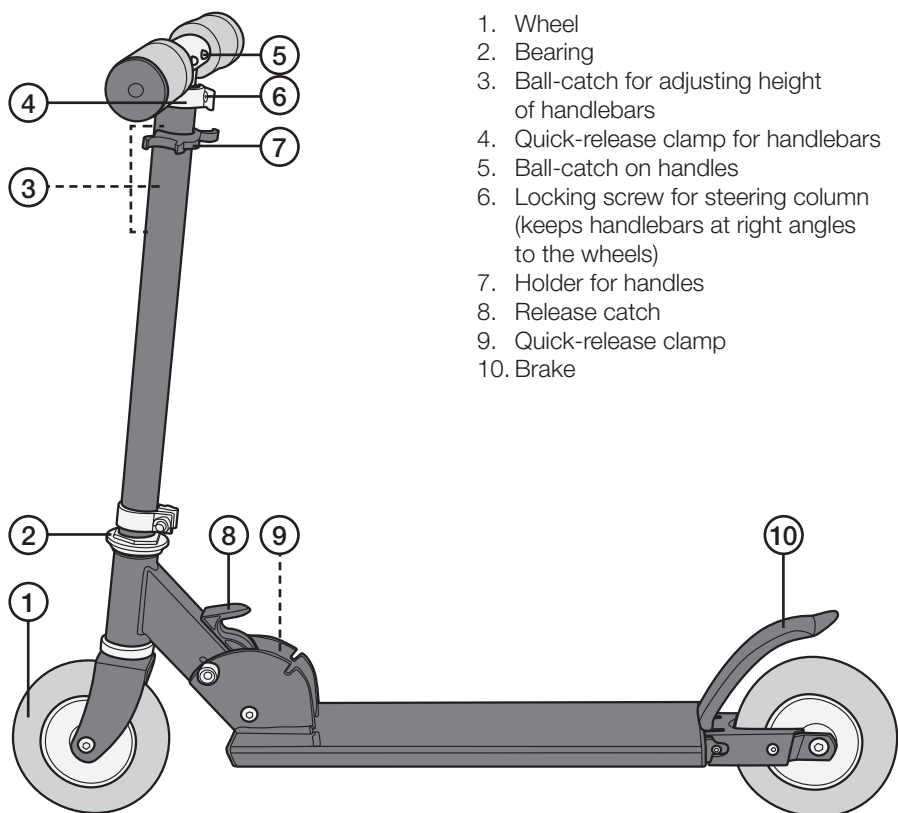

1. Wheel
2. Bearing
3. Ball-catch for adjusting height of handlebars
4. Quick-release clamp for handlebars
5. Ball-catch on handles
6. Locking screw for steering column (keeps handlebars at right angles to the wheels)
7. Holder for handles
8. Release catch
9. Quick-release clamp
10. Brake

## 3. Use

Prepare the scooter for use as follows:

1. Open the quick-release clamp (9) and lift the catch (8).

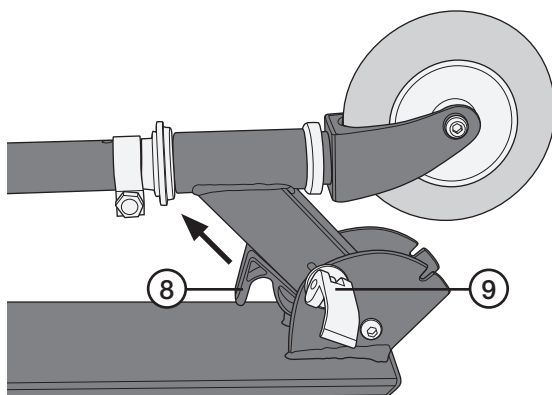

2. Fold up the handlebar until the catch (8) clicks into the upper position. Fold in the handle of the quick-release clamp (9) so that it is secure. The clamp grip range can be adjusted using the nut opposite the handle. Adjust the nut until the clamp tightens fully when the handle is folded down.

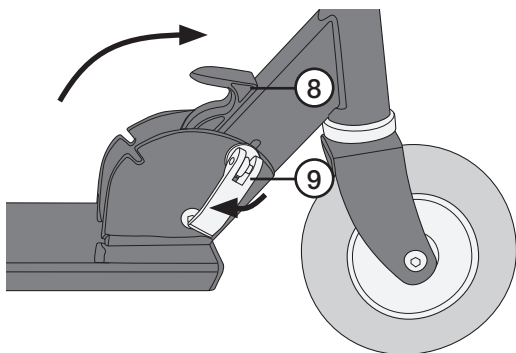

3. Hold in the ball-catches (5) on the handle and press the handle in towards the fixed part of the handlebars until the ball-catch locks the handle in place.

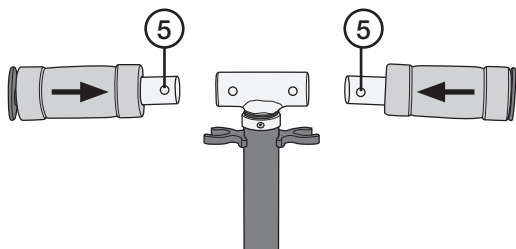

4. Open the quick-release clamp (4) and raise the handlebars. The handlebars have ball-catches (3) at 3 different heights. The ball-catch locks the handlebars in place when the ball lines up with a hole. Adjust the height by holding in the ball and raising/lowering the handlebars. Fold in the handle of the quick-release clamp (4) so that it is secure.

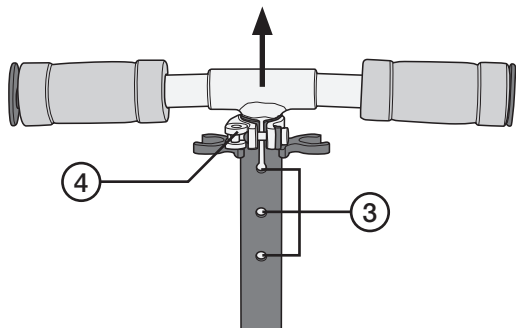

**Fold the scooter up as follows:**

1. Open the quick-release clamp (9) and lift the catch (8). Fold the handlebars backwards and tighten the quick-release clamp.
2. Open the quick-release clamp (4), hold in the ball-catch and push the handlebars down.
3. Hold in the handles' ball-catch (5), pull the handles out and fix them in the holder (7).

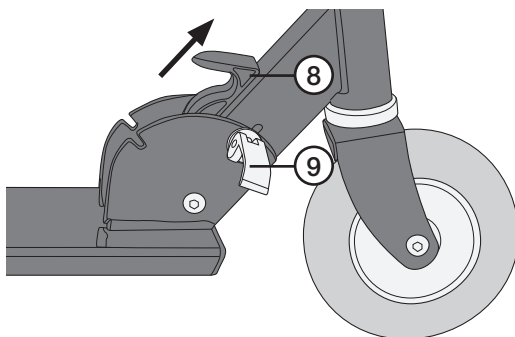

**Warning:** Before use, always check that the clamps are locked, that the ball of the ball-catch is visible in the hole, that all screws and nuts and bolts are tight and that the brake works.

## 4. Care and maintenance

- Use only a damp cloth when cleaning; never use strong cleaning agents or solvents.
- Do not leave the scooter in strong sunlight.
- Store the scooter in a dry place.

## 5. Disposal

Follow local ordinances when disposing of this product. If you are unsure of how to dispose of this product, please contact your local authority.

## 6. Specifications

<b>Model</b>	34-4017
<b>Material</b>	Aluminium alloy
<b>Wheels</b>	Ø 145 mm polyurethane with ABEC-5 bearing
<b>Handlebar height</b>	61–84 cm (adjustable)
<b>Weight</b>	2.3 kg
<b>Ground clearance</b>	8 cm
<b>Size</b>	72 x 34 x 84 cm (ready for use), 66 x 10 x 23 cm (folded)

# Sparkcykel

Art.nr 34-4017 Modell HF-SF005

Läs igenom hela bruksanvisningen före användning och spara den sedan för framtida bruk. Vi reserverar oss för ev. text- och bildfel samt ändringar av tekniska data. Vid tekniska problem eller andra frågor, kontakta vår kundtjänst (se adress-uppgifter på baksidan).

## 1. Säkerhet

- Produkten rekommenderas inte till barn under 5 år.
- Använd alltid hjälm, handskar, armbågs- och knäskydd.  
Kom ihåg att grova kläder också skyddar.
- Max.belastning för sparkcykeln är 50 kg.
- Kontrollera att alla delar är hela och fungerar som avsett. Kontrollera att alla skruvar, muttrar och låsningar är åtdragna innan användning.
- Sparkcykeln är endast avsedd för en åkare åt gången.
- Använd inte sparkcykeln för hopp, att åka nerför trappor eller annat som belastar den extra mycket. Den är inte konstruerad för sådan användning.
- Produkten är inte avsedd att framföras på allmän väg. Använd den endast på platser där åkning kan ske utan fara.
- Använd inte sparkcykeln i regn/snöfall som medför dålig sikt. Använd den inte heller på trottoarer, gator, ytor av betong eller andra platser som kan vara hala.
- Sparkcykeln får inte demonteras eller modifieras på något sätt.
- Följ gällande trafikregler.
- Om barn använder sparkcykeln måste en vuxen visa och instruera hur sparkcykeln viks ut och fälls ihop på rätt sätt. Den vuxne måste också kontrollera att barnet har förstått instruktionerna samt hålla uppsikt över barnets användning av sparkcykeln tills det kan ske utan fara.
- Använd aldrig sparkcykeln om någon del är skadad, saknas eller är bristfälligt reparerad.
- Tänk på risken för klämskador på fingrar när sparkcykeln viks ut eller fälls ihop. Visa barnen hur de ska göra så att klämskador undviks.
- Föräldrar, tänk efter om barnet har tillräcklig mognad för att åka sparkcykel – är balansen tillräckligt bra? Prata med barnen om trafikreglerna och om nyttan av att använda sunt förnuft i trafiken som t.ex. att ge gående företräde.
- Var försiktig när du använder produkten. Fall och kollisioner kan medföra kroppsskada för användaren eller annan person. Kom ihåg att enda sättet att bromsa är att trycka bakskärmen mot hjulet med en fot.

## 2. Produktbeskrivning

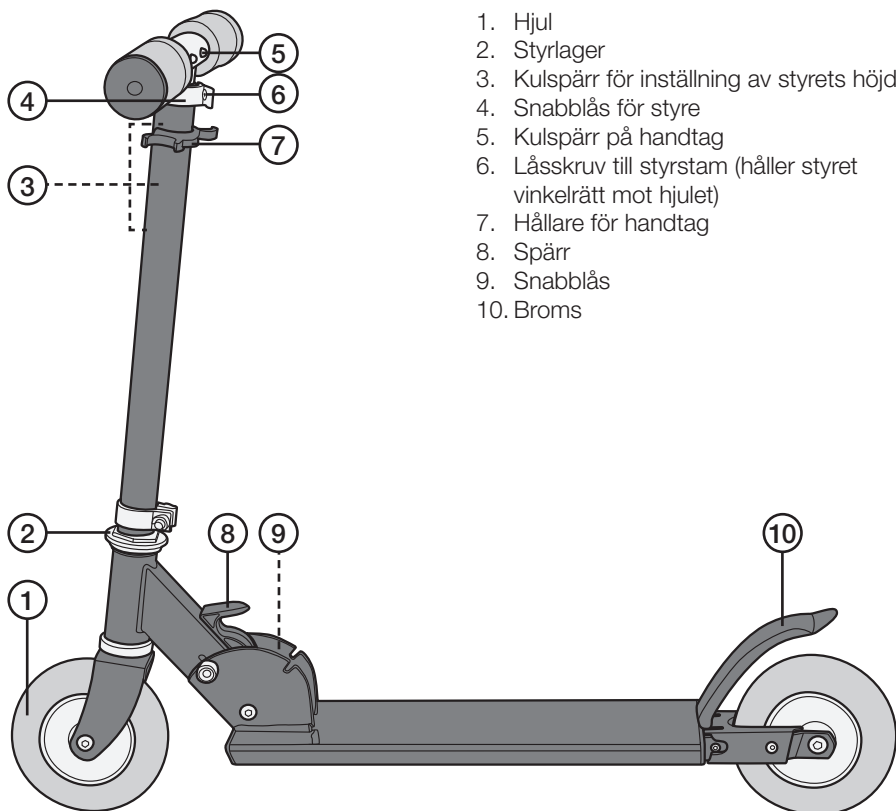

## 3. Användning

Gör klar sparkcykeln för användning:

1. Öppna snabblåset (9) och dra spärren (8) uppåt.

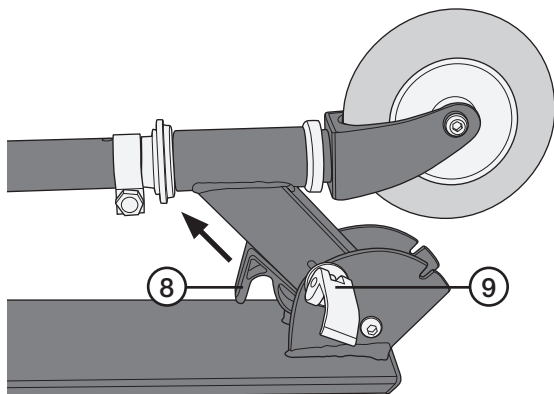



2. Vik upp styret tills spärren (8) snäpper fast i det övre läget. Vik in snabbblåsets (9) handtag så att det sitter stadigt. Snabbblåsets gripvidd går att justera med den räfflade muttern mitt emot handtaget. Justera muttern tills snabbblåset låser helt när handtaget har vikts in.

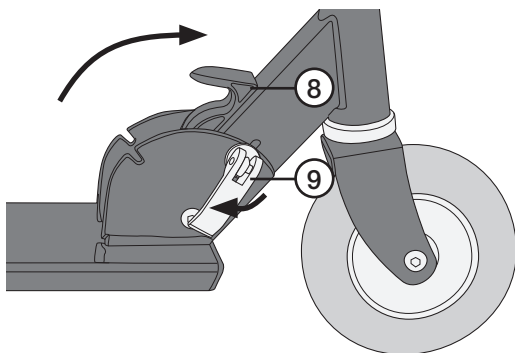

3. Håll in handtagens kulspärrar (5) och tryck in handtagen i styrets fasta del tills kulspärrarna låser fast handtagen.

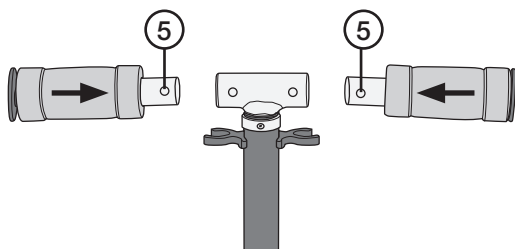

4. Öppna snabbblåset (4) och dra styret uppåt. Styret har kulspärr för 3 olika höjder. Kulspärren (3) låser när kulan kommer mitt för ett hål. Håll in kulan och dra styret uppåt till önskat hål där styret har önskad höjd. Vik in snabbblåsets (4) handtag så att det låser styrets höjd.

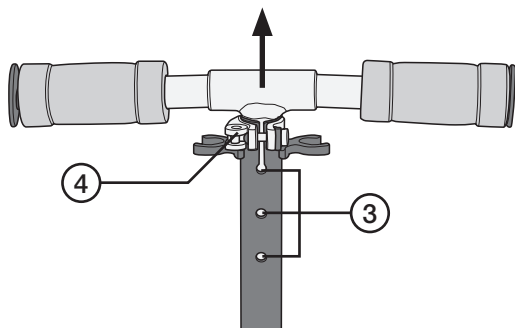

**Fäll ihop sparkcykeln så här:**

1. Öppna snabblåset (9) och dra spärren (8) uppåt. Vik styret bakåt och dra åt snabblåset.
2. Öppna snabblåset (4), håll in kulspärren och tryck ner styret.
3. Håll in handtagens kulspärrar (5), dra handtagen utåt och fäst dem i hållaren (7).

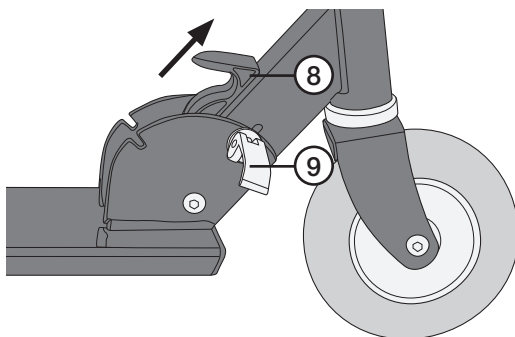

**Varning:** Kontrollera alltid innan användning att snabblåsen fungerar och är låsta, att kulspärrarnas kulor syns i hålen, att alla skruvar och muttrar sitter fast samt att bromsen fungerar.

## 4. Skötsel och underhåll

- Använd endast en lätt fuktad trasa vid rengöring, aldrig starka rengöringsmedel eller andra lösningsmedel.
- Lämna inte sparkcykeln i starkt solljus.
- Förvara den på en torr plats.

## 5. Avfallshantering

När du ska göra dig av med produkten ska detta ske enligt lokala föreskrifter. Är du osäker på hur du ska gå tillväga, kontakta din kommun.

## 6. Specifikationer

<b>Modell</b>	34-4017
<b>Material</b>	Aluminiumlegering
<b>Hjul</b>	Ø 145 mm PU med ABEC-5 kullager
<b>Styrhöjd</b>	61–84 cm (inställbart)
<b>Vikt</b>	2,3 kg
<b>Markfrigång</b>	8 cm
<b>Storlek</b>	72 x 34 x 84 cm (vid användning), 66 x 10 x 23 cm (hopviktt)

# Sparkesykkel

Art.nr. 34-4017 Modell HF-SF005

Les nøye igjennom hele bruksanvisningen og ta vare på den til senere bruk. Vi reserverer oss mot ev. tekst- og bildefeil, samt forandringer av tekniske data. Ved tekniske problemer eller andre spørsmål, ta kontakt med vårt kundesenter (se opplysninger på baksiden).

## 1. Sikkerhet

- Produktet anbefales ikke brukt av barn under 5 år.
- Bruk alltid hjelm, hansker, albue- og knebeskyttelse.  
Husk at grove klær også beskytter.
- Maks. belastning for sparkesykkelen er 50 kg.
- Kontroller at alle delene er hele og fungerer som de skal. Kontroller også at alle skruer/mutre og låsinger er trukket godt til før bruk.
- Sparkesykkelen er kun beregnet for en bruker av gangen.
- Bruk ikke sparkesykkelen til hopping, til å kjøre ned trapper eller annet som belaster den ekstra mye. Den er ikke konstruert for slik bruk.
- Produktet er ikke beregnet for bruk på offentlige veier. Bruk den kun på steder der bruken kan skje uten fare.
- Benytt ikke sparkesykkelen i regn/snø og når det er dårlig sikt. Bruk den heller ikke på fortau, gater, betongunderlag eller andre plasser som kan være glatte.
- Produktet må ikke demonteres eller endres på.
- Følg gjeldende trafikkregler.
- Barn må instrueres i bruken av produktet av en voksen. De må instrueres i hvordan den felles ut og slås sammen. Den voksne personen må også kontrollere at barnet forstår instruksjonene, samt å holde barnet under oppsikt når sparkesykkelen brukes, slik at bruken kan skje uten fare.
- Bruk aldri sparkesykkelen dersom den er skadet eller har mangler.
- Husk faren for klemskader på fingre når sparkesykkelen felles ut og slås sammen. Vis barnet hvordan det skal gjøres.
- Barnet som skal bruke sparkesykkelen må være moden for bruken og ha god balanse. Snakk med barnet om trafikkregler og nytten av å bruke sykkelen med sunn fornuft, som for eksempel hensyn til gående.
- Vær forsiktig når du bruker produktet. Fall og kollisjoner kan medføre skader for både bruke og andre. Husk at den eneste måten å bremse opp sykkelen på er å presse baksjermene inn mot hjulet med foten.

## 2. Produktbeskrivelse

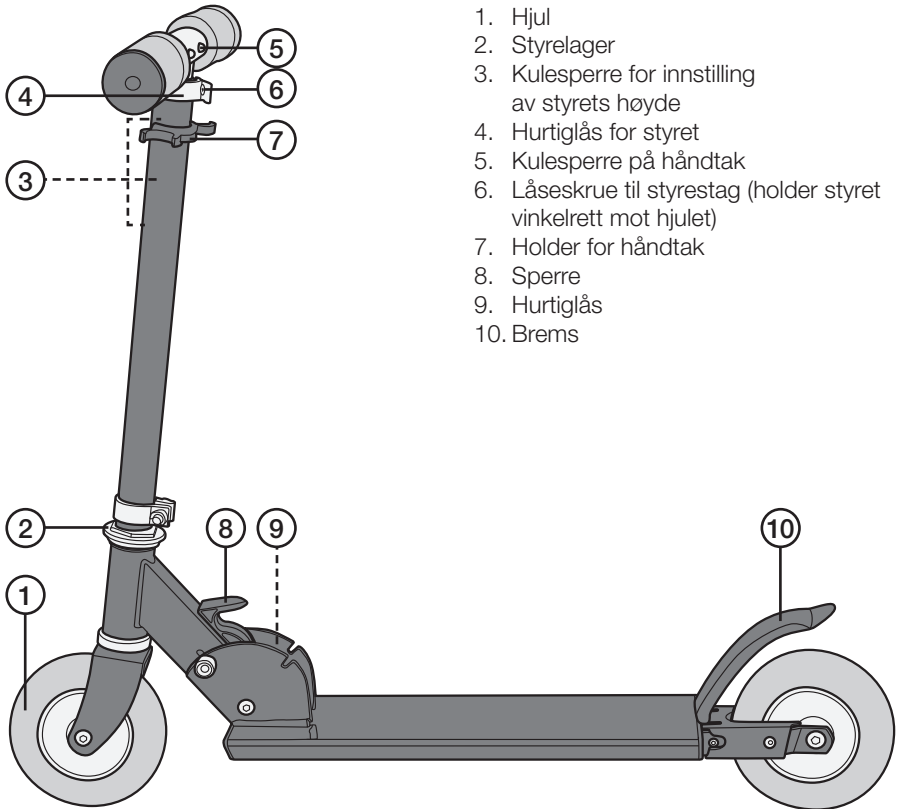

1. Hjul
2. Styrelager
3. Kulesperre for innstilling av styrets høyde
4. Hurtiglås for styret
5. Kulesperre på håndtak
6. Låseskrue til styrestag (holder styret vinkelrett mot hjulet)
7. Holder for håndtak
8. Sperre
9. Hurtiglås
10. Brems

## 3. Bruk

Klargjøring av sparkesykkelen for bruk:

1. Åpne hurtiglåsen (9) og trekk sperren (8) opp.

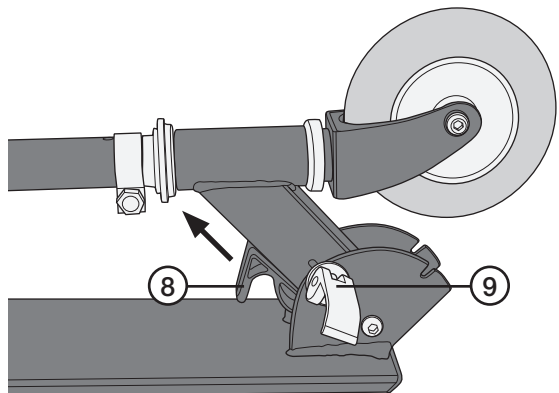

- Fell opp styret helt til sperren (8) snepper fast i øvre posisjon. Press inn hurtiglåsens (9) håndtak slik at det sitter godt festet. Hurtiglåsens gripevidde kan justeres med mutteren som sitter midt imot håndtaket. Juster mutteren til hurtiglåsen låser helt når håndtaket felles inn.

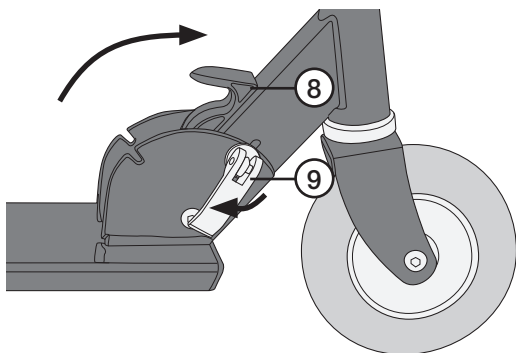

- Hold håndtakets kulesperre (5) inne og trykk håndtaket inn i styrets faste del til kulesperrene låser håndtaket.

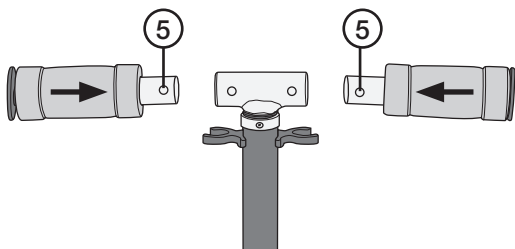

- Åpne hurtiglåsen (4) og trekk sperren opp. Styret har kulesperre (3) til 3 forskjellige høyder. Kulesperren låser når kula kommer midt i en posisjon. Hold kula inne og trekk styret oppover til ønsket høyde. Press inn hurtiglåsens håndtak slik at det låser styrets høyde.

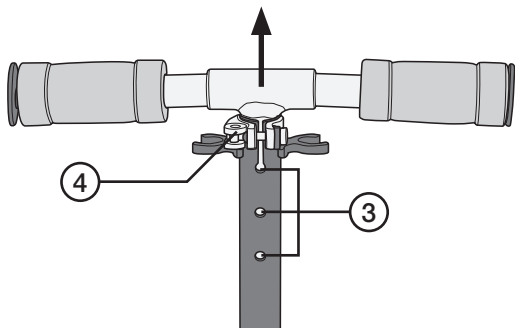

### Slik felles sykkelen sammen:

1. Åpne hurtiglåsen (9) og trekk sperren (8) opp. Trekk styret bakover og trekk hurtiglåsen til.
2. Åpne hurtiglåsen (4), hold kulesperren inne og trykk styret ned.
3. Hold håndtakets kulesperrer (5) inne, trekk håndtaket utover og fest dem i holderen (7).

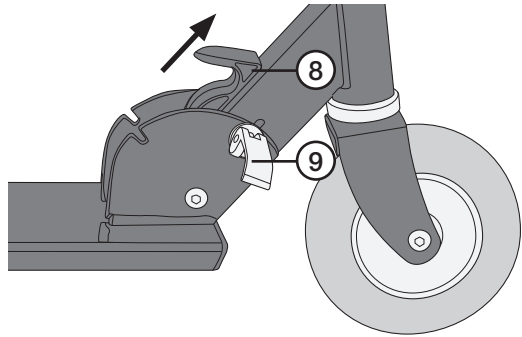

**Advarsel:** Kontroller alltid at hurtiglåsen fungerer før bruk og at den er låst. Kontroller også kulesperrenes kuler syns i hullet, at alle skruer og mutre er trukket til og at bremsen fungerer.

## 4. Stell og vedlikehold

- Bruk kun en lett fuktet klut ved rengjøring. Bruk aldri sterke rengjøringsmiddel eller løsemiddel.
- Forlat ikke sparkesykkelen i sterkt sollys.
- Oppbevar sykkelen på et tørt sted.

## 5. Avfallshåndtering

Når produktet skal kasseres, må det skje i henhold til lokale forskrifter. Ved usikkerhet, ta kontakt med lokale myndigheter.

## 6. Spesifikasjoner

<b>Modell</b>	34-4017
<b>Materiale</b>	Aluminiumslegering
<b>Hjul</b>	Ø 145 mm PU med ABEC-5 kulelager
<b>Høyde på styret</b>	61–84 cm (justerbart)
<b>Vekt</b>	2,3 kg
<b>Frigang over bakkenivå</b>	8 cm
<b>Størrelse</b>	72 x 34 x 84 cm (ved bruk), 66 x 10 x 23 cm (sammenslått)

# Potkulauta

Tuotenro 34-4017 Malli HF-SF005

Lue käyttöohjeet ennen tuotteen käyttöönottoa ja säilytä ne tulevaa tarvetta varten. Pidätämme oikeuden teknisten tietojen muutoksiin. Emme vastaa mahdollisista teksti- tai kuvavirheistä. Jos laitteeseen tulee teknisiä ongelmia, ota yhteys myymälään tai asiakaspalveluun (yhteystiedot käyttöohjeen lopussa).

## 1. Turvallisuus

- Tuotteen käyttöä ei suositella alle 5-vuotiaille lapsille.
- Käytä aina kypärää, hanskoja sekä kynnärpää- ja polvisuojia. Huomioi, että myös paksut vaatteet antavat suojaa.
- Potkulaudan sallittu maksimikuormitus on 50 kg.
- Varmista ennen käyttöä, että kaikki osat ovat ehjiä ja toimivat oikein ja että kaikki ruuvit/mutterit ja lukitukset ovat kunnolla kiinni.
- Potkulautaa saa käyttää vain yksi henkilö kerrallaan.
- Älä rasita potkulautaa tavallista käyttöä enemmän esimerkiksi hyppäämällä sillä tai laskemalla sillä portaita alas. Potkulauta ei ole tarkoitettu sellaiseen käyttöön.
- Potkulautaa ei saa käyttää yleisillä teillä. Käytä potkulautaa vain turvallisissa paikoissa.
- Älä käytä potkulautaa vesi- tai lumisateella, jolloin näkyvyys on huono. Älä myöskään käytä sitä jalkakäytävillä, kaduilla, betonialueilla tai muilla mahdollisesti liukkailla paikoilla.
- Älä pura tai muuta tuotetta.
- Noudata liikennesääntöjä.
- Aikuisen on opastettava lasta siinä, miten potkulauta taitetaan auki ja kasaan oikealla tavalla. Aikuisen on myös varmistettava, että lapsi on ymmärtänyt ohjeet, ja vaihtettava potkulaudan käyttöä, kunnes käyttö ei enää aiheuta vaaraa.
- Potkulautaa ei saa käyttää, jos jokin sen osa on vioittunut, puutteellisesti korjattu tai jos jokin osa puuttuu.
- Varo, etteivät sormet jää puristuksiin, kun potkulauta taitetaan auki tai kasaan. Näytä lapsille, miten sormet eivät jää puristuksiin.
- Aikuisten on syytä miettiä, onko lapsen tasapaino tarpeeksi hyvä potkulaudan käyttämiseen. Puhukaa lasten kanssa liikennesäännöistä ja kehottakaa lapsia liikenteessä terveen järjen käyttöön, esim. antamalla jalankulkijoille tietä.
- Ole varovainen tuotetta käyttäessäsi. Kaatumiset ja törmäykset voivat vahingoittaa potkulaudan käyttäjää tai muita henkilöitä. Ainoa jarrutustapa on painaa takaloka-suojaa toisella jalalla rengasta vasten.

## 2. Tuotekuvaus

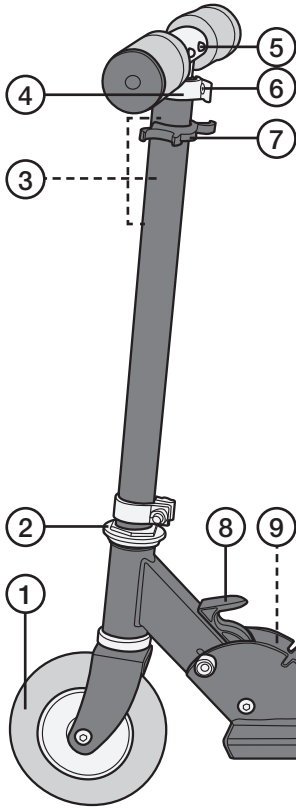

1. Rengas
2. Ohjainlaakeri
3. Kuulalukitus ohjaustangon korkeuden säätämiseen
4. Ohjaustangon pikalukitus
5. Kahvan kuulalukitus
6. Ohjainkannattimen lukitusruuvi (pitää ohjaustangon kohtisuorassa renkaaseen nähden)
7. Kahvan pidike
8. Lukitsin
9. Pikalukitus
10. Jarru

## 3. Käyttö

Potkulaudan valmistelu käyttöä varten:

1. Avaa pikalukitus (9) ja vedä lukitsinta (8) ylöspäin.

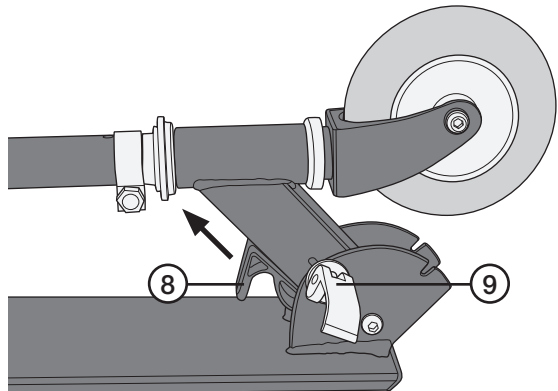



2. Taita ohjaustankoa ylös, kunnes lukitsin (8) lukittuu ylempään tilaan. Taita pikalukituksen (9) kahva niin, että se on tukevasti paikoillaan. Pikalukituksen kiinnitystä voi säätää kahvaa vastapäätä olevalla rihlatulla mutterilla. Säädä mutteria niin, että pikalukitus lukittuu kokonaan, kun kahva on taitettu sisään.

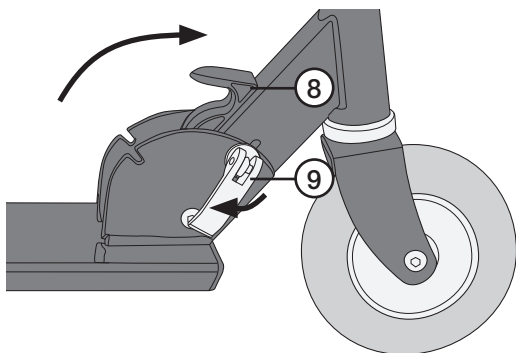

3. Paina kahvojen kuulia (5) ja paina kahvoja ohjaustankoa vasten, kunnes kuulat lukitsevat kahvat.

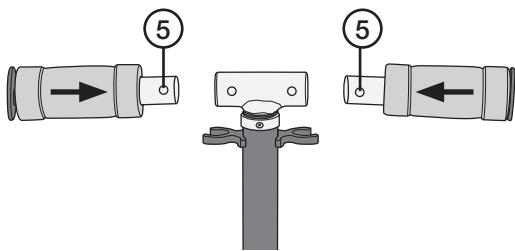

4. Avaa pikalukitus (4) ja vedä ohjaustankoa ylöspäin. Ohjaustangossa on kuulalukitus (3), jonka avulla tanko voidaan säätää kolmelle eri korkeudelle. Kuulalukitus lukittuu, kun kuula menee reiän keskelle. Paina kuulaa ja vedä ohjaustankoa ylöspäin sopivalle korkeudelle haluamasi reiän kohdalle. Taita pikalukituksen (4) kahvaa niin, että ohjaustangon korkeus lukittuu.

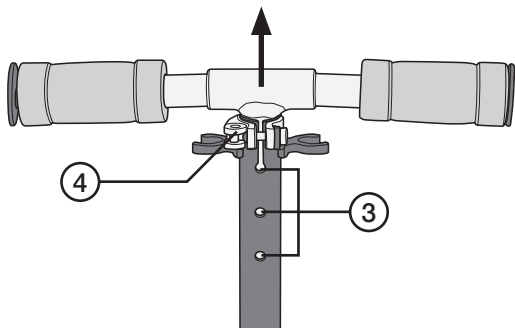

### Potkulaudan taistaminen kasaan:

1. Avaa pikalukitus (9) ja vedä lukitsinta (8) ylöspäin. Taita ohjaustankoa taaksepäin ja kiristä pikalukitus.
2. Avaa pikalukitus (4), paina kuulalukitusta ja paina ohjaustankoa alas.
3. Paina kahvojen kuulia (5), vedä kahvoja ulospäin ja kiinnitä ne pidikkeeseen (7).

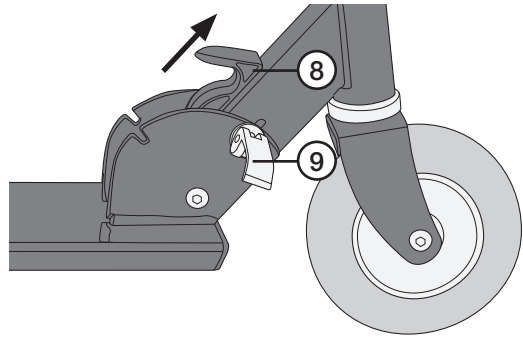

**Varoitus:** Varmista aina ennen potkulaudan käyttöä, että pikalukitukset toimivat ja ovat lukittuja, että kuulalukituksen kuulat näkyvät rei'istä, että kaikki ruuvit ja mutterit ovat kunnolla kiinni ja että jarru toimii.

## 4. Huolto ja ylläpito

- Käytä puhdistukseen vain kevyesti kostutettua liinaa. Älä käytä voimakkaita puhdistusaineita tai liuottimia.
- Älä jätä potkulautaa suoraan auringonvaloon.
- Säilytä potkulautaa kuivassa paikassa.

## 5. Kierrätys

Kierrätä tuote asianmukaisesti, kun poistat sen käytöstä. Tarkempia kierrätysohjeita saat kuntasi jäteneuvonnasta.

## 6. Tekniset tiedot

<b>Malli</b>	34-4017
<b>Materiaali</b>	Alumiiniseos
<b>Pyörät</b>	Ø 145 mm, PU, ABEC-5-kuulalaakerit
<b>Ohjaustangon korkeus</b>	61–84 cm (säädettävä)
<b>Paino</b>	2,3 kg
<b>Pohjavara</b>	8 cm
<b>Mitat</b>	72 x 34 x 84 cm (käytössä), 66 x 10 x 23 cm (kokoontaitettuna)



## Sverige

---

Kundtjänst           Tel: 0247/445 00  
                          Fax: 0247/445 09  
                          E-post: kundtjanst@clasohlson.se

Internet               www.clasohlson.se

Post                   Clas Ohlson AB, 793 85 INSJÖN

## Norge

---

Kundesenter         Tlf.: 23 21 40 00  
                          Faks: 23 21 40 80  
                          E-post: kundesenter@clasohlson.no

Internett             www.clasohlson.no

Post                   Clas Ohlson AS, Postboks 485 Sentrum, 0105 OSLO

## Suomi

---

Asiakaspalvelu     Puh.: 020 111 2222  
                          Sähköposti: info@clasohlson.fi

Internet             www.clasohlson.fi

Osoite               Clas Ohlson Oy, Annankatu 34–36 A, 00100 HELSINKI

## Great Britain

---

For consumer contact, please visit  
[www.clasohlson.co.uk](http://www.clasohlson.co.uk) and click on  
customer service.

Internet             [www.clasohlson.co.uk](http://www.clasohlson.co.uk)

# clas ohlson