

# Övervakningskamera "Dummy" Overvåkningskamera "Dummy" Valvontakamera "Dummy"

**Modell/Malli: DDSC4**

**Nr/Nro: 36-2385**

**SE**

Läs igenom hela bruksanvisningen före användning och spar den sedan som referensmaterial. Vi reserverar oss för ev. text- och bildfel samt ändringar av tekniska data. Vid Problem eller andra frågor kan Du kontakta oss.

**KUNDTJÄNST:** Tel: 0247/445 00, Fax: 0247/445 09  
**E-post:** kundtjanst@clasohlson.se, **Internet:** www.clasohlson.se

**NO**

Les igjennom hele bruksanvisningen før bruk og ta vare på den til fremtidig bruk. Vi reserverer oss for tekst- og bildefeil samt endringer av teknisk data. Ved problem eller andre spørsmål kan Du kontakte oss.

**KUNDETJENESTE:** Tel: 23 21 40 00, Fax: 23 21 40 80  
**E-post:** kundetjenesten@clasohlson.no, **INTERNETT:** www.clasohlson.no

**FI**

Lue käyttöohje huolellisesti ennen käyttöä ja säilytä se vastaisuuden varalle. Emme vastaa mahdollisista teksti- tai kuvavirheistä, emme myöskään teknisten tietojen muutoksista. Ongelmien ilmetessä ota meihin yhteyttä.

**ASIAKASPALVELU:** Puh: 020 111 2222, Faksi: 020 111 2221  
**Sähköposti:** info@clasohlson.fi, **INTERNET:** www.clasohlson.fi

**CLAS OHLSON**

## Produktbeskrivning

- Ser ut som en riktig övervakningskamera.
- Lämplig att använda vid entréer, parkeringar mm.
- Levereras med väggfäste och monteringsdetaljer.
- Blinkande avskräckande lysdiod.
- IP44-klassad.

## Montering

Den blinkande lysdioden i kameran kräver 2 st. C/LR14-batterier. (ingår ej)

1. Demontera kameraatruppen från kamerahuset enligt figur 1.
2. Installera plastslangen i kamerahuset och väggboxen enligt figur 3. Skruva åt låsmuttrarna.
3. Avlägsna överdelen på kameran genom att lossa på de 4 skruvarna på kamerans undersida enligt figur 1.
4. Placera batterierna i batterifacket. Se till att vända batterierna rätt enligt markeringarna.

### Obs!

- Använd aldrig andra batterier i kameran än de som rekommenderas i denna bruksanvisning.
- Blanda aldrig gamla och nya batterier.
- Ta alltid ur batterierna om kameran inte ska användas under en längre period.

5. Skruva tillbaka överdelen på kameran.
6. Ändra läget på strömbrytaren på baksidan av kameran så att lysdioden börjar att blinka.
7. Fäst kameran i kamerahuset med de medföljande skruvarna enligt figur 2.
8. Montera det medföljande kamerafästet på kamera-huset och fäst med medföljande skruv. Se figur 3.
9. Utse lämplig plats att montera övervakningskameran.
10. Montera väggboxen och väggfästet med de medföljande skruvarna. I vissa väggmaterial kan medföljande plugg behövas vid monteringen. Se figur 4.
11. Montera kameran på väggfästet enligt figur 4.
12. Justera kamerans vinkel mot ytan som ska avskräckas och dra åt fästskruvorna ordentligt.

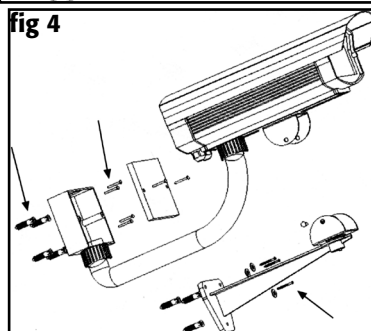
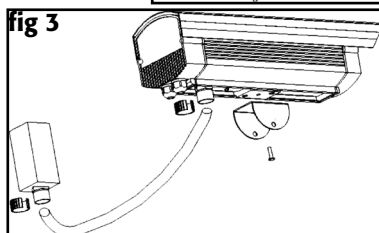
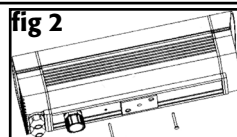
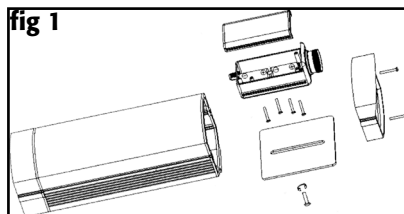

## Skötsel och underhåll

Ta alltid ur batterierna om kameran inte ska användas under en längre period.

## Avfallshantering

När du ska göra dig av med produkten ska detta ske enligt lokala föreskrifter. Är du osäker på hur du ska gå tillväga, kontakta din kommun.

## Specifikationer

IP44-klassad

Drivspänning lysdiod 3V (2 x C/LR14)

## Produktbeskrivelse

- Ser ut som et ordentlig overvåkingskamera.
- Passende til bruk ved inngangspartier, biloppstillingsplasser etc.
- Leveres med veggfeste og monteringsdetaljer.
- Blinkende, avskrekkende lysdiode.
- IP44-klassifisert.

## Montering

Den blinkende lysdioden i kameraet krever 2 stk. C/LR14-batterier (medfølger ikke).

1. Demonter "juksekameraet" fra kamerahuset, som vist på fig. 1.
2. Monter plastslangen i kamerahuset og veggboksen, som vist på fig. 3. Skru igjen låsemutrene.
3. Skru løs kameraets øverste del, ved å løsne på de 4 skruene på kameraets underside som vist på fig. 1.
4. Plasser batteriet i batteriholderen. Påse at batteriene blir satt inn riktig vei, se markeringer i holderen.

### Obs!

- Bruk aldri andre typer batterier til kameraet enn de som er anbefalt i denne bruksanvisningen.
  - Bland aldri gamle og nye batterier.
  - Ta alltid ut batteriene, når kameraet ikke skal brukes på en stund.
5. Fest kameraets øvre del igjen.
  6. Skift posisjon på strømbryteren på kamerahusets bakside, slik at lysdioden begynner å blinke.
  7. Fest kameraet i kamerahuset med de medfølgende skruene, som vist på fig. 2.
  8. Monter det medfølgende kamerafestet på kamerahuset, og fest med medfølgende skrue. Se fig. 3.
  9. Se ut et passende sted å montere kameraet.
  10. Monter veggboksen og veggfestet med de medfølgende skruene. Bruk medfølgende plugger ved behov. Se fig. 4.
  11. Monter kameraet på veggfestet, som vist på fig. 4.
  12. Juster kameraets vinkel mot det området du ønsker, og dra til festeskruene sikkert.

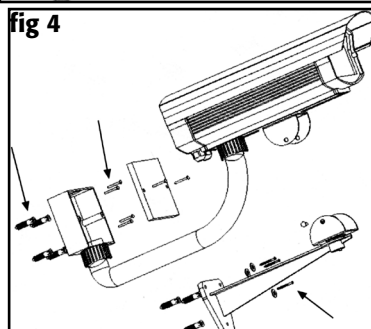
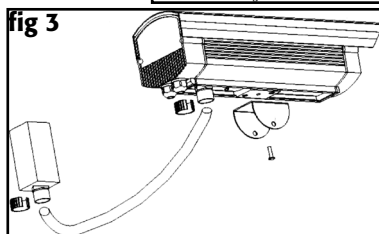
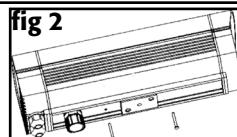
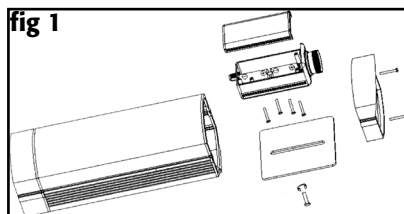

## Vedlikehold

Ta alltid ut batteriene, dersom kameraet ikke skal brukes i en lengre periode.

## Avfallshåndtering

Når du skal kvitte deg med dette produktet, skal det skje i henhold til gjeldende forskrifter. Dersom du er usikker på reglene, ta kontakt med lokale myndigheter for mer informasjon.

## Spesifikasjoner

IP44-klassifisert

Drivspenning lysdiode:

3 V (2xC/LR14)

## Tuotekuvaus

- Näyttää oikealta valvontakameralta.
- Soveltuu sisäänkäynteihin, pysäköintipaikoille tms.
- Mukana seinäkiinnike ja asennustarvikkeet.
- Vilkkuva merkkivalo.
- Kotelointiluokka IP 44.

## Asennus

Kameran vilkkuva merkkivalo toimii kahdella C/LR14-paristolla. (Paristot eivät sisälly.)

1. Poista "kamera" rungosta kuvan 1 osoittamalla tavalla.
2. Asenna muoviletku kameran runkoon ja seinälaatikkoon kuvan 3 osoittamalla tavalla. Kiristä lukitusmutterit.
3. Irrota kameran yläosa kamerasta irrottamalla kameran alla olevat 4 ruuvia kuvan 1 osoittamalla tavalla.
4. Aseta paristot lokeroon. Varmista, että paristot tulevat oikein päin!

### Huom!

- Käytä ainoastaan tässä käyttöohjeessa suositeltuja paristoja.
  - Älä käytä vanhoja ja uusia paristoja yhdessä.
  - Poista paristot, jos kamera on pitkään käyttämättä.
5. Ruuvaa kameran yläosa takaisin paikoilleen.
  6. Paina kameran takana olevaa virtakytkintä, jotta merkkivalo alkaa vilkkua.
  7. Kiinnitä kamera kamerarunkoon mukana tulevilla ruuveilla kuvan 2 mukaisesti.
  8. Asenna kamerakiinnike kameran runkoon ja kiinnitä se pakkauksen ruuveilla. Katso kuva 3.
  9. Valitse kameralle sopiva sijoituspaikka.
  10. Asenna seinälaatikko ja seinäkiinnike pakkauksen ruuveilla. Tietyt seinämateriaalit saattavat vaatia pakkauksessa olevan tulpan käyttämistä. Katso kuva 4.
  11. Asenna kameran seinäkiinnikkeeseen kuvan 4 osoittamalla tavalla.
  12. Säädä kameran kulma ja kiristä ruuvit.

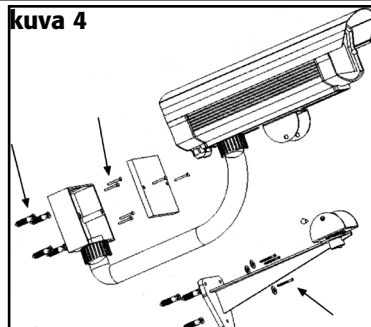
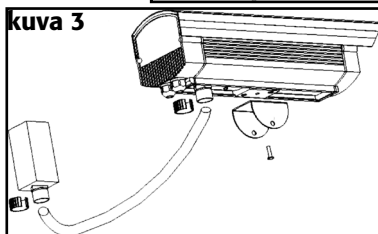
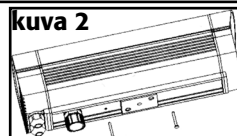
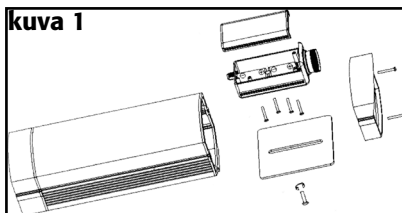

## Huolto ja ylläpito

Poista paristot, jos kamera on pitkään käyttämättä.

## Kierrätys

Kierrätä tuote asianmukaisesti, kun poistat sen käytöstä. Ota yhteys kuntasi jätehuoltoon, mikäli olet epävarma.

## Tekniset tiedot

Kotelointiluokka IP 44  
Merkkivalon paristo 3V (2 x C/LR14)