

EXIBEL®

CD Player With Radio

CD-spelare med radio · CD-spiller med radio

CD-soitin ja radio · CD-Spieler mit Radio



Art.no.

18-8033, -1, -2, -3, -4

38-2352, -1, -2, -3, -4

Model

KW-94R-UK

KW-94R

English 3

Svenska 8

Norsk 13

Suomi 18

Deutsch 23

CD Player with radio

Art.no. 18-8033, -1, -2, -3, -4
38-2352, -1, -2, -3, -4

Model KW-94R-UK
KW-94R

Please read the entire instruction manual before using and save it for future use. We apologise for any text or photo errors and any changes of technical data. If you have any questions concerning technical problems please contact our Customer Service Department (see address on reverse).

Safety

- The product should only be repaired by qualified service personnel.
- The product should not be dismantled or changed.
- Do not place the product where it could fall into water or another type of liquid. Do not place any objects which contain liquid on the product, e.g. flower vase or soft drink.
- Shut off the standby function during night time or when you travel away.
- Do not cover the product. Adequate ventilation with a distance of at least 15 cm between ventilation holes and surrounding area is necessary to prevent the device from becoming warm.
- Do not place the stereo in a damp, dusty environment or where there are strong vibrations.

Symbols



Warning! Do not open the casing! Certain components within the product's casing contain dangerous currents. Contact with these may give you an electric shock.

On CD player



CLASS 1 LASER PRODUCT

Warning! Do not open the casing!

Invisible laser beam which can cause eye damage. Avoid exposure to the laser beam. Do not look into the laser beam even with optical instruments.

Product Description

- CD player with FM radio.
- Operated on 230 V or 8 × LR14/C batteries

Buttons and Functions

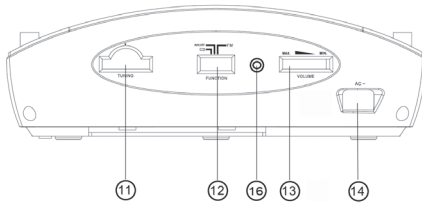
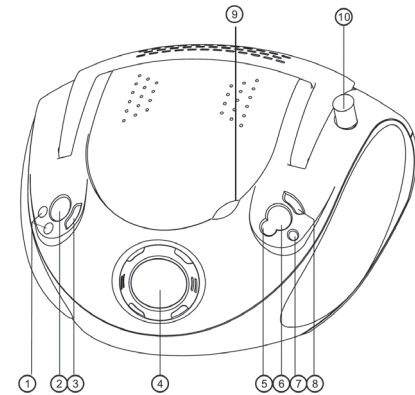

8XR14 C CELL UM-2

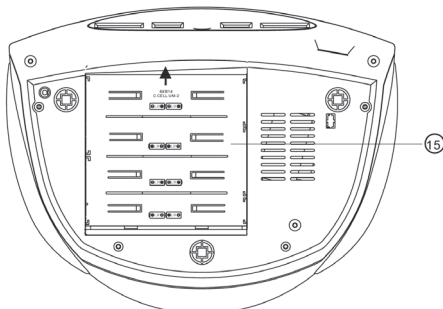

1. SEARCH |◀◀▶▶|
Step to previous or next track/
search in current track
2. DBBS (Dynamic Bass Boost)
Increases the bass strength
3. RANDOM
Random playing
4. LCD DISPLAY
Displays the CD functions
5. PROGRAM
Programme your CD playing
6. STOP
Stops the CD playing
7. REPEAT
Repeated CD playing
8. PLAY/PAUSE
Starts or pauses CD playing
9. Opening spot for CD door. Lift to
open, push down to close
10. Telescopic FM antenna
11. TUNING
Knob for installing stations
12. Function switch CD/OFF.AUX /FM
13. VOLUME
Volume control
14. AC IN
Connection for the included cable
15. Battery cover
16. 3.5 mm AUX-IN jack

Getting Started

Battery operation

1. Remove the battery cover on the backside of the device by pushing it straight back.
2. Place 8 × LR14/C batteries in the battery compartment. Make sure to place the batteries according to the markings in the battery compartment.
3. Replace the battery cover.

Remove the batteries if the CD player is not to be used for a long period.

Mains operation

- Connect the cable to the socket (14). Plug the plug into a 230 V wall socket.
- Set the function selector to OFF.AUX to put the CD player in power save mode.
- The power save mode activates automatically after a while if there is no input signal to the AUX-in socket (16). The power save mode will also be activated when the CD player is in stop mode and when the volume is set very low.
- Press **PLAY/PAUSE** (8) to start the CD player from the power save mode.
- Unplug the mains lead to disconnect the CD player from the power supply.

Use

Use the radio

1. Set the function switch (12) to **FM**.
2. Set the desired station with the knob **TUNING** (11).
3. Adjust the telescope antenna for the best possible reception.
4. Adjust the volume to the desired level with the volume control (13).

Insert a CD

1. Open the CD door by carefully lifting (9).
2. Place a CD in the CD compartment.
3. Shut the door by carefully pushing it down.

Playing a CD

The device's CD player can play Audio Discs, CD-R, CD-RW discs containing music/speech.

1. Insert a CD according to the above.
2. Turn the function switch (12) to position CD.
3. The display shows the amount of tracks on the CD.
4. Press **PLAY/PAUSE** (8) to start the playing again from the first track.
5. You can whenever you want pause the playing by pressing **PLAY/PAUSE** (8). Press **PLAY/PAUSE** to start the playing again.
6. Press **STOP** (6) to terminate the playing.

Note!

The CD player stops even if:

- If you open the CD door.
- You choose RADIO as the sound source.
- The entire CD has been played.

Choose a different track/find a chapter in a track

1. Press |◀◀ or ▶▶| one or several times to go to desired track. Chosen track is shown in the display.
2. Press once |◀◀ to return to the track that was previously played.
3. Press repeatedly |◀◀ to go back to previous tracks.
4. Press and hold |◀◀ or ▶▶| to quick search back of forward for a track. Release the button when you have found the desired spot.

Repeat a track

1. During playing of a CD, press **REPEAT** (7) once to repeat the track that is playing. "REPEAT 1" is shown in the display.
2. Press **REPEAT** (7) again to repeat all the tracks on the CD. "REPEAT ALL" is shown in the display.
3. Press **REPEAT** (7) a third time to shut off repeat. No text is shown in the display when the function is shut off.

Programmed playing of a CD

A total of 20 tracks can be programmed. Always press **STOP** (6) before programming of the playing.

1. Press **PROGRAM** (5) once. "PROG" and "00" blinks in the display.
2. Use |◀◀ or ▶▶| to choose the track that should be stored.
3. Press **PROGRAM** (5) to store the desired track in the memory. The display shows the next memory spot.
4. Repeat step 2–3 to store more tracks in the memory.
5. When the programming is done, press **PLAY/PAUSE** (8). The playing of the CD can be started according to the programming.
6. To clear the programming press **STOP** (6) twice or set the function switch (12) to **FM** or **AUX-IN**.

Care and Maintenance

Cleaning of the device

- Use a soft damp cloth to wipe the product. Never use strong solvents or detergents.

Care of your CDs

- Do not touch the surface, hold on to the edge.
- Do not expose the CD for direct sun light, heat or dust.
- Do not put labels on the CD.
- Use a special marker suitable for making CDs.
- Dry from the centre and out when cleaning. Do not ever dry in circles.

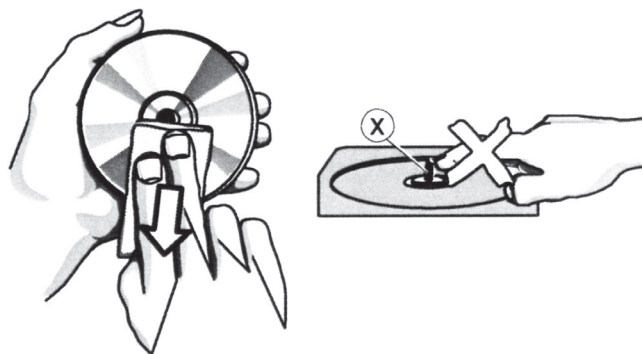

- Use a dry soft cloth without detergents or solvents.
- Always store the CDs in a pouch when not being used.

Disposal

Follow local ordinances when disposing of this product. If you are unsure about how to dispose of this product contact your municipality.

Specifications

Power	230 V AC, 50 Hz or 8 x. LR14/C-batteries (not included)
Size	270 × 248 × 139 mm
Frequency area radio	FM 88–108 MHz
Output	2 × 1 W RMS
Speaker impedance	8 Ohm

CD-spelare med radio

Art.nr 18-8033, -1, -2, -3, -4 Modell KW-94R-UK
38-2352, -1, -2, -3, -4 KW-94R

Läs igenom hela bruksanvisningen före användning och spara den sedan för framtida bruk. Vi reserverar oss för ev. text- och bildfel samt ändringar av tekniska data. Vid tekniska problem eller andra frågor, kontakta vår kundtjänst (se adressuppgifter på baksidan).

Säkerhet

- Produkten får endast repareras av kvalificerad servicepersonal
- Produkten får inte demonteras eller ändras
- Placera inte produkten så att den kan falla ner i vatten eller annan vätska. Ställ inte några föremål som innehåller vätska på produkten, t.ex. blomvas eller läskedryck.
- Stäng av eventuell stand-by funktion om natten eller när du reser bort.
- Täck inte över anläggningen. Tillräcklig ventilation, med ett minsta avstånd på 15 cm mellan ventilationshålen och omgivande ytor, är nödvändig för att förhindra att anläggningen blir för varm.
- Placera inte anläggningen i en fuktig, dammig miljö eller där det förekommer starka vibrationer.

Lägg märke till dessa säkerhetssymboler



Varning! Öppna inte höljet! Farlig spänning finns oskyddat på komponenter inuti produktens hölje, kontakt med dessa kan leda till brand eller ge elektriska stötar.

På CD-spelare



KLASS 1 LASERAPPARAT

Varning! Öppna inte höljet! Osynlig laserstrålning som kan orsaka ögonskador.

Rikta inte blicken in mot strålen och titta inte direkt på den genom optiska instrument.

Produktbeskrivning

- Cd-spelare med FM-radio.
- Drivs med 230 V eller 8 st. LR14/C-batterier.

Knappar och funktioner

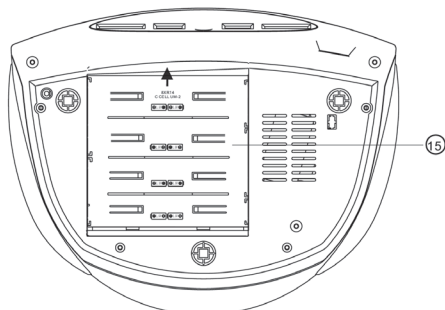
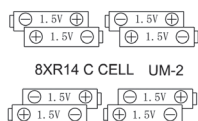
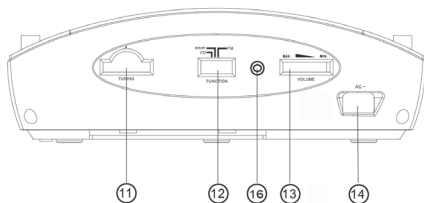
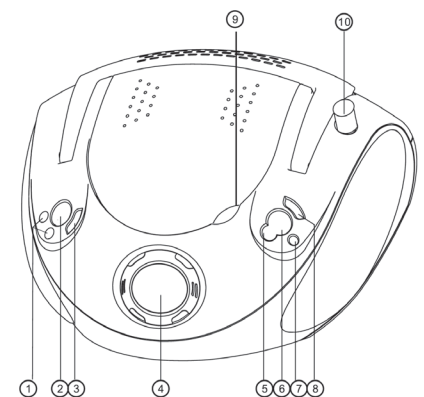

1. SÖK |◀◀▶▶|
Stega till föregående eller nästa spår/Sök i aktuellt spår
2. DBBS (Dynamic Bass Boost)
Förstärker basåtergivningen
3. RANDOM
Slumpvis uppspelning
4. LCD-DISPLAY
Visar cd-funktionerna
5. PROGRAM
Programmera cd-avspelning
6. STOP
Stoppar cd-avspelningen
7. REPEAT
Repeterad cd-avspelning
8. PLAY/PAUSE
Startar eller pausar cd-avspelning
9. Öppningspunkt för CD-lucka
Lyft för att öppna. Tryck ner för att stänga
10. Teleskopisk FM-antenn
11. TUNING
Ratt för stationsinställning
12. Funktionsomkopplare CD/OFF.AUX/FM
13. VOLUME
Volymkontroll
14. AC IN
Anslutning för den medföljande nätsladden
15. Batterilucka
16. 3,5 mm AUX-ingång

Att komma igång

Batteridrift

1. Ta bort batteriluckan på apparatens undersida genom att skjuta den rakt bakåt.
2. Placera 8 st. LR14/C-batterier i batterifacket. Se till att vända batteripolerna korrekt enligt märkningen i batterifacket.
3. Sätt tillbaka batteriluckan.

Om apparaten inte ska användas under en längre tid så ska man ta ur batterierna.

Nät drift

- Anslut nätsladden i uttaget (14). Sätt i stickproppen i ett 230 Volts vägguttag.
- Ställ funktionsomkopplaren på OFF.AUX för att sätta apparaten i strömsparläge.
- Strömsparläget aktiveras automatiskt efter en stund om du inte har någon insignal kopplad till AUX-ingången (16). Strömsparläget aktiveras även när CD-spelaren står i stoppläge samt när volymen är väldigt lågt inställd.
- Tryck på **PLAY/PAUSE** (8) för att starta apparaten från strömsparläget.
- Dra ur stickproppen från eluttaget för att helt koppla bort produkten från elnätet.

Användning

Använda radion

1. Sätt funktionsomkopplaren (12) på **FM**.
2. Ställ in önskad station med **TUNING**-ratten (11).
3. Justera teleskopantennen för bästa möjligt mottagning.
4. Justera volymen till önskad nivå med volymkontrollen (13).

Sätta i en cd-skiva

1. Öppna cd-luckan genom att försiktigt lyfta vid fördjupningen (9).
2. Placera en cd-skiva i cd-facket.
3. Stäng luckan genom att försiktigt trycka den nedåt.

Spela en cd-skiva

Denna cd-spelare kan spela ljudskivor samt CD-R och CD-RW-skivor innehållande musik/tal.

1. Sätt i en cd-skiva enligt instruktionen ovan.
2. Sätt funktionsomkopplaren (12) i läge **CD**.
3. Displayen visar antal spår på skivan.
4. Tryck på **PLAY/PAUSE** (8) för att starta avspelingen från första spåret.
5. Du kan när som helst pausa avspelingen genom att trycka på **PLAY/PAUSE** (8). Tryck åter på **PLAY/PAUSE** (8) för att starta avspelingen igen.
6. Tryck på **STOP** (6) för att avsluta avspelingen.

Obs!

CD-spelaren stannar även om:

- du öppnar cd-luckan.
- du väljer **RADIO** som ljudkälla.
- hela cd-skivan är avspelas.

Välja ett annat spår/Finna ett avsnitt i ett spår

1. Tryck på |◀◀ eller ▶▶| en eller flera gånger för att stega till önskat spår. Valt spår visas på displayen.
2. Tryck en gång på |◀◀ för att komma till början på det spår som spelas.
3. Tryck upprepade gånger på |◀◀ för att stega till föregående spår.
4. Tryck och håll in |◀◀ eller ▶▶| för att snabbsöka bakåt eller framåt genom ett spår. Släpp upp knappen när du hittat önskat ställe.

Repetera ett spår

1. Under avspelning av en cd-skiva, tryck en gång på **REPEAT** (7) för att repetera det spår som avspelas. "REPEAT 1" visas i displayen.
2. Tryck åter på **REPEAT** (7) för att repetera alla spår på skivan. "REPEAT ALL" visas i displayen.
3. Tryck en tredje gång på **REPEAT** (7) för att stänga av repeterad uppspelning. Ingen text visas i displayen när funktionen är avstängd.

Programmerad avspelning av en cd-skiva

Sammanlagt kan upp till 20 spår programmeras. Tryck alltid på **STOP** (6) före programmering av uppspelningen.

1. Tryck en gång på **PROGRAM** (5). "PROG" samt "00" blinkar i displayen.
2. Använd |◀◀ eller ▶▶| för att välja det spår som ska lagras.
3. Tryck på **PROGRAM** (5) för att lagra det valda spåret i minnet. Displayen visar nästa minnesplats.
4. Upprepa steg 2–3 för att lagra fler spår i minnet.
5. När programmeringen är klar, tryck **PLAY/PAUSE** (8). Avspelningen av cd-skivan påbörjas enligt programmeringen.
6. För att rensa programmeringen, tryck på **STOP** (6) två gånger eller sätt funktionsomkopplaren (12) i läge **FM** eller **AUX-IN**.

Skötsel och underhåll

Rengöring av apparaten

- Torka av med en mjuk lätt fuktad trasa. Använd aldrig rengöringsmedel eller starka lösningsmedel.

Vårda dina cd-skivor

- Ta inte på cd-skivans yta utan håll i kanten.
- Utsätt inte cd-skivan för direkt solljus, värme eller damm.
- Sätt inte etiketter på skivan.
- Skriv inte på skivan med kulspetspenna utan använd speciell penna avsedd för märkning av cd-skivor.
- Torka från centrum och utåt vid rengöring, aldrig runt skivan i spårens riktning.

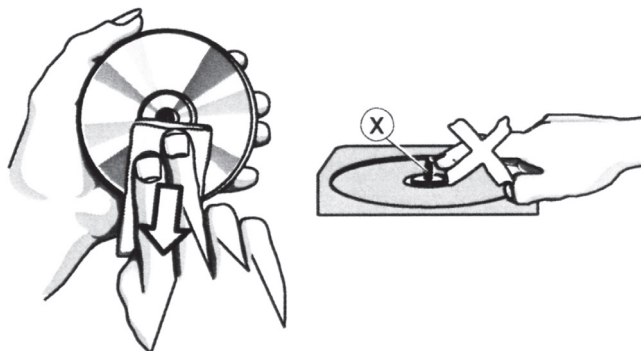

- Använd en torr mjuk trasa utan rengöringsmedel eller lösningsmedel.
- Förvara alltid cd-skivorna i sina fodral när de inte används.

Avfallshantering

När du ska göra dig av med produkten ska detta ske enligt lokala föreskrifter. Är du osäker på hur du ska gå tillväga, kontakta din kommun.

Specifikationer

Drivspänning	230 V AC, 50 Hz eller 8 st. LR14/C-batterier (medföljer ej)
Storlek	270 × 248 × 139 mm
Frekvensområde radio	FM: 88–108 MHz
Uteffekt	2 × 1 W RMS
Högtalarimpedans	8 Ohm

CD-spiller med radio

Art.nr. 18-8033, -1, -2, -3, -4 Modell KW-94R-UK
38-2352, -1, -2, -3, -4 KW-94R

Les nøye igjennom hele bruksanvisningen og ta vare på den til senere bruk. Vi reserverer oss mot ev. tekst- og bildefeil, samt forandringer av tekniske data. Ved tekniske problemer eller andre spørsmål, ta kontakt med vårt kundesenter (se opplysninger på baksiden).

Sikkerhet

- Klokkeradioen må kun repareres av kvalifisert servicepersonell.
- Klokkeradioen må ikke demonteres eller endres.
- Plasser ikke produktet slik at det kan falle ned i vann eller annen væske. Still aldri produktet i nærheten av gjenstander, som kan forårsake at vann eller annen væske skylles over produktet. Dette gjelder f.eks. blomstervase eller leskedrikk.
- Skru av en eventuell stand-by funksjon om natten, eller når du reiser bort.
- Anlegget må ikke tildekkes. Tilstrekkelig ventilasjon, med en minsteavstand på 15 cm mellom ventilasjonshullene og omliggende flater er nødvendig, for å forhindre at anlegget blir for varm.
- Plasser ikke anlegget i et fuktig, støvete miljø, eller der det forekommer sterke vibrasjoner.

Legg merke til disse sikkerhetssymbolene



Advarsel! Dekselet må ikke åpnes! Det er farlig, ubeskyttet spenning på produktets komponenter under dekselet. Kontakt med disse kan føre til brann eller gi elektrisk støt.

På CD-spiller



Advarsel! Dekselet må ikke åpnes! Her finnes usynlige laserstråler, som kan forårsake skader på øynene. Ikke se på strålen. Se heller ikke direkte på den gjennom det optiske instrumentet.

Produktbeskrivelse

- CD-spiller med FM-radio.
- Drives med 230 V, eller 8 stk. LR14/C-batterier.

Knapper og funksjoner

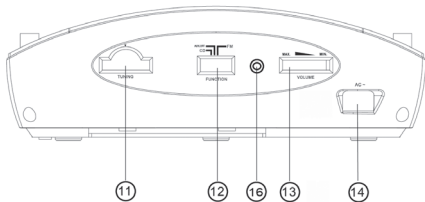
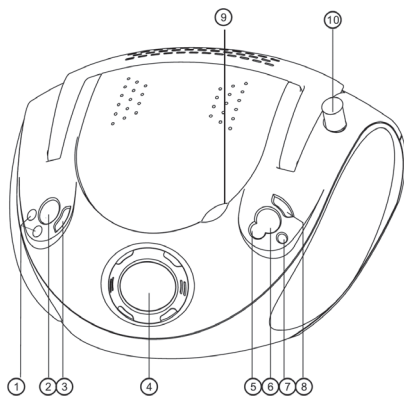

8XR14 C CELL UM-2

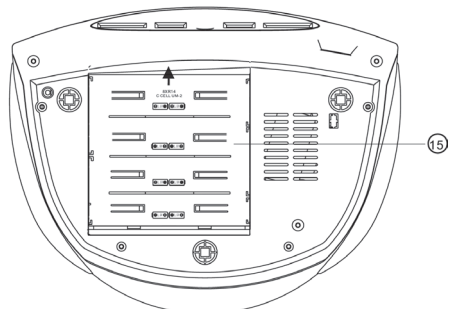

1. SØK |◀◀▶▶|
Gå til foregående eller neste spor/
Søk i aktuelt spor
2. DBBS (Dynamic Bass Boost)
Forsterker bassgjengivelsen
3. RANDOM
Slumpvis avspilling
4. LCD-DISPLAY
Viser CD-funksjonene
5. PROGRAM
Programmere spilling av CD
6. STOP
Stopper avspilling av CD
7. REPEAT
Repeterer avspilling av CD
8. PLAY/PAUSE
Starter eller pauser avspilling av CD
9. Åpningspunkt for CD-lokk
Løft for å åpne. Trykk ned for å stenge
10. Teleskopisk FM-antenne
11. TUNING
Ratt for stasjonsinnstilling
12. Funksjonsvelgeren CD/OFF.AUX/FM
13. VOLUME
Volumkontroll
14. AC IN
Tilkobling for den medfølgende strømkabelen
15. Batteriluke
16. 3,5 mm AUX-inngang

Kom i gang

Batteridrift

1. Fjern batterilokket på apparatets underside, ved å skyve det rett bakover.
2. Plasser 8 stk. LR14/C-batterier i batteriluken. Påse at batteriene ligger riktig vei i følge merkingen i batteriluken.
3. Sett på batterilokket igjen.

Ta ut batteriene dersom CD-spilleren ikke skal brukes på en stund.

Nettdrift

- Koble strømledningen til strømuttaket (14). Sett i støpselet i et 230 V vegguttak.
- Still funksjonsbryteren på OFF.AUX for å aktivere CD-spillerens strømsparemodus.
- Strømsparemodusen aktiveres automatisk etter en stund hvis det ikke er koblet noen innsignaler til AUX-inngangen (16). Strømsparemodusen aktiveres også når CD-spilleren står i stoppmodus eller når volumet er innstilt veldig lavt.
- Trykk på **PLAY/PAUSE** (8) for å starte CD-spilleren fra strømsparemodus.
- Trekk støpselet ut fra strømuttaket for å koble CD-spilleren helt fra strømmettet.

Bruk

Bruk av radioen

1. Sett funksjonsvelgeren (12) på **FM**.
2. Still inn ønsket stasjon med **TUNING**-rattet (11).
3. Juster teleskopantennen, for best mulig mottak.
4. Juster volumet til ønsket nivå med volumkontrollen (13).

Sett i en CD-plate

1. Åpne CD-luken ved å løfte den forsiktig ved fordypningen (9).
2. Plasser en CD-plate i CD-spilleren.
3. Steng luken ved å trykke den forsiktig ned.

Spill en CD-plate

Denne CD-spilleren kan spille lydplater samt CD-R og CD-RW-plater som inneholder musikk og tale.

1. Sett i en CD-plate, som vist i instruksjonen ovenfor.
2. Sett funksjonsvelgeren (12) på **CD**.
3. Displayet viser antall spor på CD-platen.
4. Trykk på **PLAY/PAUSE** (8), for å starte avspillingen fra første sporet.
5. Du kan når som helst ta en pause i avspillingen ved å trykke på **PLAY/PAUSE** (8). Trykk en gang til på **PLAY/PAUSE** (8) for å starte avspillingen igjen.
6. Trykk på **STOPP** (6) for å avslutte avspillingen.

Obs!

CD-spilleren stopper også når:

- Du åpner CD-lokket.
- Du velger **RADIO** som lydkilde.
- Hele CD-platen er spilt.

Velg et annet spor/Finn et avsnitt i et spor

1. Trykk på |◀◀ eller ▶▶| en eller flere ganger for å gå til ønsket spor. Valgt spor vises i displayet.
2. Trykk en gang på |◀◀ for å komme til begynnelsen av det sporet du spiller.
3. Trykk gjentatte ganger på |◀◀ for å gå til foregående spor.
4. Trykk og hold inne |◀◀ eller ▶▶| for å hurtigsøke bakover eller framover gjennom et spor. Slipp opp knappen når du har funnet ønsket sted

Repetér et spor

1. Under avspilling av en CD-plate, trykk en gang på **REPEAT** (7), for å repetere det sporet som spilles. "REPEAT 1" vises i displayet.
2. Trykk en gang til på **REPEAT** (7), for å repetere alle spor på platen. "REPEAT ALL" vises i displayet.
3. Trykk en tredje gang på **REPEAT** (7) for å skru av repetert avspilling. Ingen tekst vises i displayet når funksjonen er slått av.

Programmert avspilling av CD-plate

Til sammen 20 spor kan programmeres. Trykk alltid på **STOP** (6) før programmering av avspillingen.

1. Trykk en gang på **PROGRAM** [5]. "PROG" samt "00" blinker i displayet.
2. Bruk |◀◀ eller ▶▶| for å velge det sporet som skal lagres.
3. Trykk på **PROGRAM** (5), for å lagre det valgte sporet i minnet. Displayet viser neste minnested.
4. Gjenta trinn 2–3 for å lagre flere spor i minnet.
5. Når programmeringen er klar, trykk **PLAY/PAUSE** (8). Avspillingen av CD-platen begynner etter programmeringen.
6. For å slette programmeringen, trykk på **STOP** (6) to ganger, eller sett funksjonsvelgeren (12) på **FM** eller **AUX-IN**.

Vedlikehold

Rengjøring av apparatet

- Rengjør med en myk og lett fuktet klut. Bruk aldri rengjøringsmiddel eller sterke løsemiddel.

Pass på CD-platene

- Ta ikke på CD-platens flate, men hold på kanten.
- Utsett ikke CD-platen for direkte sollys, varme eller støv.
- Sett ikke etiketter på platen
- Skriv ikke på platen med kulepenn, men bruk en spesialpenn beregnet for merking av CD-plater.
- Tørk fra midten av platen og utover ved rengjøring. Tørk aldri rundt platen i sporets retning.

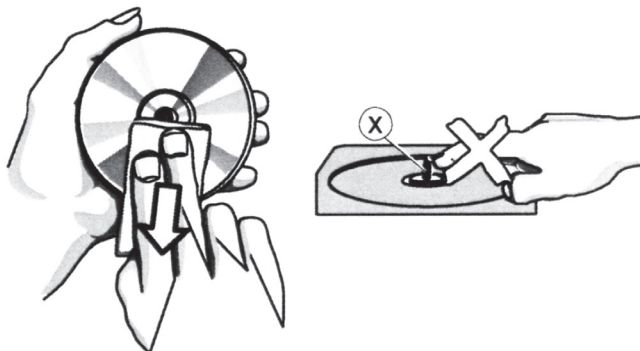

- Bruk en tørr, myk klut uten rengjøringsmiddel eller løsemiddel.
- Oppbevar alltid CD-platene i Futteralet, når de ikke er i bruk.

Avfallshåndtering

Når du skal kvitte deg med produktet, skal dette skje i henhold til lokale forskrifter. Er du usikker på hvordan du går fram, ta kontakt med lokale myndigheter.

Spesifikasjoner

Spenning	230 V AC, 50 Hz eller 8 stk. LR14/C-batterier (medfølger ikke)
Størrelse	270 × 248 × 139 mm
Frekvensområde radio	FM: 88–108 MHz
Uteffekt	2 × 1 W RMS
Høyttalerimpedans	8 Ohm

CD-soitin ja radio

Tuotenro 18-8033, -1, -2, -3, -4 Malli KW-94R-UK
38-2352, -1, -2, -3, -4 KW-94R

Lue käyttöohjeet ennen tuotteen käyttöönottoa. Säilytä käyttöohjeet tulevaa tarvetta varten. Pidätämme oikeuden teknisten tietojen muutoksiin. Emme vastaa mahdollisista teksti- tai kuvavirheistä. Jos laitteeseen tulee teknisiä ongelmia, ota yhteys myymälään tai asiakaspalveluun (yhteystiedot käyttöohjeen lopussa).

Turvallisuus

- Tuotteen saa korjata vain valtuutettu huoltoliike.
- Tuotetta ei saa purkaa eikä muuttaa.
- Älä sijoita tuotetta sellaiseen paikkaan, josta se voi tippua veteen tai muuhun nesteeseen. Älä pane laitteen päälle nesteitä sisältäviä esineitä, kuten maljakoita tai limsapulloja.
- Sammuta stand-by-toiminto yön ajaksi ja poistuessasi kotoa.
- Älä peitä laitetta. Riittävä ilmastointi (vähintään 15 cm ilmastointiaukon ja ympäröivän pinnan välillä) on välttämätön, jotta laitteen ylikuumentuminen estetään.
- Älä käytä laitetta kosteissa tai pölyisissä tiloissa tai paikoissa, joissa siihen kohdistuu voimakasta värähtelyä.

Huomioi seuraavat turvamerkit



Varoitus! Älä avaa runkoa! Tuotteen rungon sisällä on vaarallista jännitettä sisältäviä suojaamattomia komponentteja, jotka voivat kosketettaessa aiheuttaa tulipalon tai sähköiskun.

CD-soittimessa



LUOKAN 1 LASERLAITE

Varoitus! Älä avaa runkoa! Näkymätön lasersäde voi aiheuttaa silmävaurioita. Älä katso säteeseen edes optisten instrumenttien läpi.

Tuotekuvaus

- CD-soitin ja FM-radio.
- Verkkovirta- ja paristokäyttöinen (230 V tai 8 kpl LR14/C-paristoa).

Painikkeet ja toiminnot

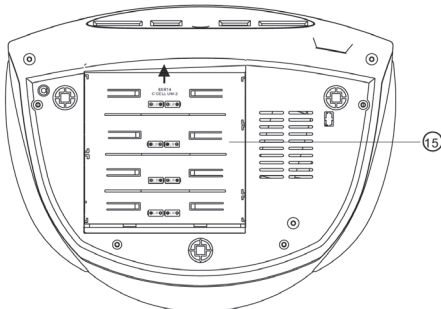
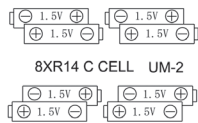
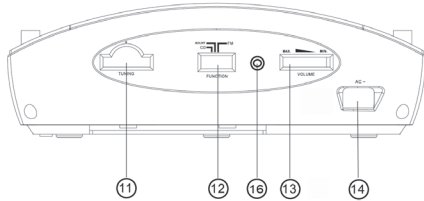
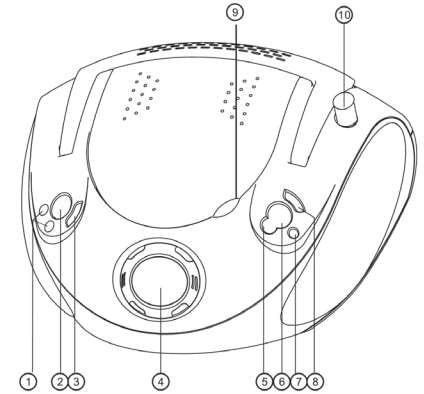

1. HAKU |◀◀▶▶|
Siirry edellisiin tai seuraaviin raitoihin/Kelaa nykyistä raitaa
2. DBBS (Dynamic Bass Boost)
Vahvistaa basson toistoa
3. RANDOM
Satunnaistoisto
4. LCD-näyttö
CD-toimintojen näyttö
5. PROGRAM
CD-levyn toiston ohjelmointi
6. STOP
CD-levyn toiston pysäyttäminen
7. REPEAT
CD-levyn uudelleentoisto
8. PLAY/PAUSE
CD-levyn toiston aloitus/tauko
9. CD-lokeron avaamiskohta
Avaa nostamalla. Sulje painamalla.
10. FM-antenni, teleskooppimalli
11. TUNING
Kanavanvalintanuppi
12. Toiminnonvalitsin CD/OFF.AUX/FM
13. VOLUME
Äänenvoimakkuuden säätö
14. AC IN
Mukana tulevan virtajohdon liitäntä
15. Paristolokero
16. 3,5 mm:n AUX-liitäntä

Käytön aloittaminen

Paristojen käyttö

1. Avaa laitteen alapuolella oleva paristolokero työntämällä sitä taaksepäin.
 2. Aseta lokeroon 8 kpl LR14/C-paristoa. Varmista, että asetat paristot oikein päin.
 3. Pane paristolokeron kansi takaisin paikalleen.
- Poista paristot CD-soittimesta, mikäli et käytä soitinta vähään aikaan.

Verkkovirtakäyttö

- Liitä verkkojohto liitäntään (14). Aseta pistoke 230 voltin seinäpistorasiaan.
- Laita CD-soitin virransäästötilaan asettamalla toiminnonvalitsin asentoon OFF.AUX.
- Virransäästötila aktivoituu automaattisesti hetken kuluttua, jos AUX-liitäntään (16) ei ole liitetty tulosignaalia. Virransäästötila aktivoituu myös, kun toisto on pysäytetty ja kun äänenvoimakkuus on erittäin alhainen.
- Käynnistä CD-soitin virransäästötilasta painamalla **PLAY/PAUSE** (8).
- Kytke CD-soitin kokonaan sähköverkosta irrottamalla pistoke pistorasiasta.

Käyttö

Radion käyttö

1. Valitse **FM** toimintovalitsimella (12).
2. Valitse radioasema **TUNING**-säätönupilla (11).
3. Säädä teleskooppiantennia, jotta saat parhaan vastaanoton.
4. Säädä äänenvoimakkuus valitsimella (13).

CD-levyn asettaminen

1. Avaa CD-lokero nostamalla sitä varovasti syvennyksestä (9).
2. Aseta lokeroon CD-levy.
3. Sulje luukku painamalla sitä varovasti alaspäin.

CD-levyn kuuntelu

CD-soittimella voidaan kuunnella tavallisia cd-levyjä sekä CD-R- ja CD-RW-levyjä, jotka sisältävät musiikkia tai puhetta.

1. Aseta lokeroon CD-levy yllä olevien ohjeiden mukaisesti.
2. Aseta toiminnonvalitsin (12) **CD**-asentoon.
3. Näytöllä lukee levyllä olevien raitojen määrä.
4. Paina **PLAY/PAUSE** (8), kun haluat aloittaa levyn toiston ensimmäisestä raidasta.
5. Voit milloin tahansa pitää tauon levyn toistossa painamalla **PLAY/PAUSE** (8). Paina uudestaan **PLAY/PAUSE** (8), kun haluat jatkaa toistoa.
6. Lopeta toisto painamalla **STOP** (6).

Huom.!

CD-levy pysähtyy myös silloin, kun

- avaat CD-luukun.
- valitset RADION äänilähteeksi.
- koko CD-levy on soitettu loppuun.

Raidan valitseminen/tietyn raidan kohdan etsiminen

1. Siirry haluamaasi raitaan painamalla |◀◀ tai ▶▶| kerran tai useasti. Valittu raita näkyy näytöllä.
2. Siirry toistettavan raidan alkuun painamalla |◀◀ kerran.
3. Siirry seuraavaan raitaan painamalla |◀◀ useasti.
4. Pikakelaa eteen tai taakse painamalla ja pitämällä pohjassa |◀◀ tai ▶▶|. Päästä painike, kun olet siirtynyt haluttuun kohtaan.

Raidan uudelleentoisto

1. Paina kerran **REPEAT** (7) CD-levyn toiston aikana, niin toistettava kappale soitetaan uudelleen. Näytöllä näkyy "REPEAT 1"
2. Paina uudestaan **REPEAT** (7), niin kaikki levyn raidat toistetaan uudelleen. Näytöllä näkyy "REPEAT ALL".
3. Paina **REPEAT** (7) kolmannen kerran, jos haluat keskeyttää uudelleentoiston. Näytöllä ei näy tekstiä, kun toiminto on pois päältä.

CD-levyn ohjelmoitu toisto

Voit ohjelmoida yhteensä 20 raitaa. Paina ennen toiston ohjelmointia painiketta **STOP** (6).

1. Paina kerran **PROGRAM** (5). Näytöllä vilkkuu "PROG" ja "00".
2. Valitse tallennettava raita painamalla |◀◀ tai ▶▶|.
3. Tallenna valittu raita painamalla **PROGRAM** (5). Näytöllä näkyy seuraava muistipaikka.
4. Ohjelmoi lisää raitoja toistamalla kohtia 2 ja 3.
5. Kun olet ohjelmoinut haluamasi raidat, paina **PLAY/PAUSE** (8). CD-levyn toistetaan ohjelmoinnin mukaisesti.
6. Poista ohjelmointi painamalla kaksi kertaa **STOP** (6) tai asettamalla toiminnonvalitsin (12) asentoon **FM** tai **AUX-IN**.

Huolto ja ylläpito

Laitteen puhdistaminen

- Pyyhi kevyesti kostutetulla liinalla. Älä käytä voimakkaita puhdistusaineita tai liuottimia.

CD-levyjen huolto

- Älä koske CD-levyn pintaan, vaan pidä kiinni reunoista.
- Älä altista levyä suoralle auringonvalolle, kuumuudelle tai pölylle.
- Älä liimaa levyn päälle tarroja.
- Älä kirjoita levyn pinnalle kuulakärkikynällä, vaan käytä ainoastaan CD-levyjen merkintään tarkoitettuja kyniä.
- Puhdista levy liinalla keskeltä ulospäin, älä levyn ympäri.



- Käytä kuivaa ja pehmeää liinaa ilman puhdistus- tai liuotusaineita.
- Säilytä CD-levyt aina koteloissaan, kun niitä ei käytetä.

Kierrätys

Kierrätä tuote asianmukaisesti, kun poistat sen käytöstä. Ota yhteys kuntasi jäteneuvontaan, mikäli olet epävarma.

Tekniset tiedot

Käyttöjännite	230 V AC, 50 Hz tai 8 kpl LR14/C-paristoja (eivät sisälly)
Mitat	270 × 248 × 139 mm
Radion taajuusalue	FM: 88–108 MHz
Antoteho	2 × 1 W RMS
Kaiutinimpedanssi	8 Ohmia

CD-Spieler mit Radio

Art.Nr. 18-8033, -1, -2, -3, -4 Modell KW-94R-UK
38-2352, -1, -2, -3, -4 KW-94R

Vor Inbetriebnahme die komplette Bedienungsanleitung durchlesen und aufbewahren. Irrtümer, Abweichungen und Änderungen behalten wir uns vor. Bei technischen Problemen oder anderen Fragen freut sich unser Kundenservice über eine Kontaktaufnahme (Kontakt siehe Rückseite).

Sicherheitshinweise

- Reparaturen unbedingt qualifizierten Servicetechnikern überlassen
- Das Gerät darf nicht demontiert oder anderweitig verändert werden
- Das Gerät immer so aufstellen, dass es nicht in Wasser oder andere Flüssigkeiten fallen kann. Niemals Gegenstände mit Flüssigkeiten (z.B. Blumenvase oder Getränk) auf das Produkt stellen.
- Eventuelle Standby-Funktion über Nacht und vor Reisen abschalten.
- Das Gerät nicht zudecken. Sicherstellen, dass auf allen Seiten mindestens 15 cm Platz für eine ausreichende Belüftung ist, damit das Gerät sich nicht erhitzt.
- Das Gerät nicht in feuchter, staubiger Umgebung oder in Umgebung mit starken Erschütterungen aufstellen.

Diese Sicherheitskennzeichen beachten



Achtung: Niemals versuchen, das Gehäuse zu öffnen. Im Inneren des Produktes befinden sich nicht isolierte Komponenten mit gefährlicher Stromspannung. Kontakt mit diesen Komponenten kann zu Bränden oder Stromschlägen führen.

Am CD-Spieler



LASERGERÄT KLASSE 1

Achtung: Niemals versuchen, das Gehäuse zu öffnen. Unsichtbare Laserstrahlung, die zu Augenverletzungen führen kann. Niemals in den Laserstrahl blicken und niemals direkt auf das optische Gerät blicken.

Produktbeschreibung

- CD-Spieler mit UKW-Radio.
- Stromversorgung über 230 V oder 8 x LR14/C-Batterien.

Tasten und Funktionen

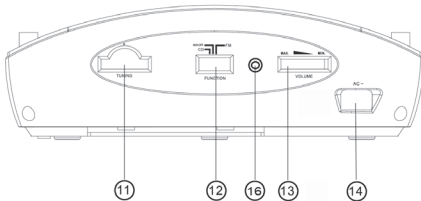
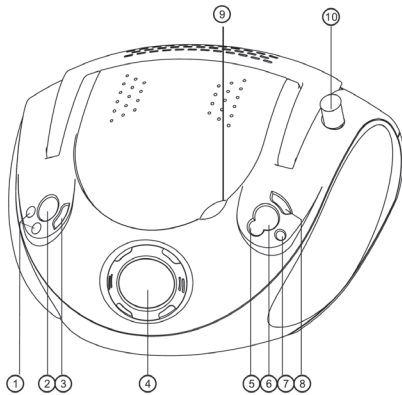

8XR14 C CELL UM-2

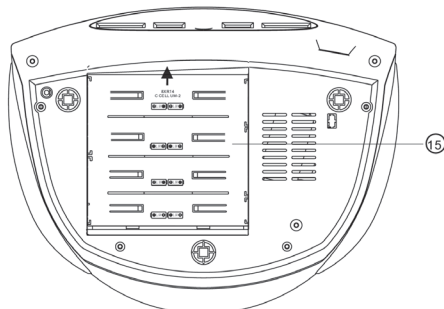

1. SUCHE |◀◀▶▶|
Zum vorherigen oder nächsten Titel springen oder spulen
2. DBBS (Dynamic Bass Boost)
Verstärkt die Basswiedergabe
3. RANDOM
Zufällige Abspielreihenfolge
4. LCD-DISPLAY
Zeigt die CD-Funktionen an
5. PROGRAM
Abspielreihenfolge der CD programmieren
6. STOP
CD-Wiedergabe beenden
7. REPEAT
CD mehrmals hintereinander abspielen
8. PLAY/PAUSE
Abspielen von CD starten oder unterbrechen (Pause)
9. Öffnungspunkt für CD-Klappe
Zum Öffnen anheben. Zum Schließen nach unten drücken
10. UKW-Teleskopantenne
11. TUNING
Drehknopf für Senderwahl
12. Funktionswahlschalter CD/OFF.AUX/FM
13. VOLUME
Lautstärkereger
14. AC IN
Anschluss für mitgeliefertes Netzkabel
15. Batterieabdeckung
16. 3,5 mm AUX-Eingang

Inbetriebnahme

Batteriebetrieb

1. Batterieabdeckung an der Unterseite des Geräts zum Öffnen gerade nach hinten schieben.
2. 8 St. LR14/C-Batterien ins Batteriefach einlegen. Darauf achten, dass die Batteriepole richtig herum liegen, siehe Kennzeichnung im Batteriefach.
3. Die Batterieabdeckung wieder anbringen.

Bei längerer Nichtbenutzung stets die Batterien entnehmen.

Netzbetrieb

- Das Netzkabel an den Anschluss (14) anschließen. Den Netzstecker in eine 230 V Steckdosen stecken.
- Den Funktionswahlschalter auf OFF.AUX stellen um das Gerät in den Stromsparmmodus zu versetzen.
- Wenn über AUX (16) kein Audiosignal kommt, wird der Energiesparmodus nach einer Weile automatisch aktiviert. Der Stromsparmmodus wird auch aktiviert, wenn sich der CD-Player in der Stopp-Position befindet und wenn die Lautstärke sehr niedrig eingestellt ist.
- Auf **PLAY/PAUSE** (8) drücken, um das Gerät aus dem Stromsparmmodus zu starten.
- Den Netzstecker ziehen um das Gerät vollständig auszuschalten.

Betrieb

Radio verwenden

1. Den Funktionswahlschalter (12) auf **FM** stellen.
2. Am **TUNING**-Knopf (11) den gewünschten Sender einstellen.
3. Die Teleskopantenne für bestmöglichen Empfang ausrichten.
4. Mit dem Lautstärkeregler (13) die gewünschte Lautstärke einstellen.

CD einlegen

1. CD-Klappe durch vorsichtiges Anheben an der Vertiefung (9) öffnen.
2. Eine CD ins CD-Fach einlegen.
3. Klappe durch vorsichtiges Herunterdrücken der Klappe schließen.

CD abspielen

Dieser CD-Spieler kann Audio-CDs sowie CD-R und CD-RW mit Musik/Sprache abspielen.

1. CD gemäß Anleitung oben einlegen.
2. Funktionsumschalter (12) auf **CD** stellen.
3. Das Display zeigt die Zahl der Titel an.
4. Mit **PLAY/PAUSE** (8) das Abspielen ab dem ersten Titel starten.
5. Durch Drücken von **PLAY/PAUSE** (8) kann das Abspielen jederzeit unterbrochen werden. Durch erneutes Drücken von **PLAY/PAUSE** (8) das Abspielen fortsetzen.
6. Mit **STOP** (6) das Abspielen beenden.

Achtung:

Der CD-Spieler bleibt auch stehen, wenn:

- die CD-Klappe geöffnet wird.
- auf Tonquelle **RADIO** gewechselt wird.
- die gesamte CD abgespielt wurde.

Einen anderen Titel wählen oder spulen

1. Einmal oder mehrmals auf |◀◀ oder ▶▶| drücken, um zum gewünschten Titel zu gelangen. Der aktuell gewählte Titel wird im Display angezeigt.
2. Einmal auf |◀◀ drücken, um zum Anfang des Titels zurückzukehren.
3. Mehrmals auf |◀◀ drücken, um zu vorherigen Titeln zu gelangen.
4. Zum Vor- oder Zurückspulen |◀◀ oder ▶▶| drücken und gedrückt halten. Ist die gewünschte Stelle gefunden, die Taste loslassen.

Titel wiederholen

1. Während des Abspielens einer CD einmal auf **REPEAT** (7) drücken, um den gerade abgespielten Titel zu wiederholen. Das Display zeigt „REPEAT 1“ an.
2. Um alle Titel der CD zu wiederholen, erneut auf **REPEAT** (7) drücken. Das Display zeigt „REPEAT ALL“ an.
3. Um das wiederholte Abspielen zu beenden, zum dritten Mal auf **REPEAT** (7) drücken. Wenn die Funktion ausgeschaltet ist, zeigt das Display keinen Text mehr an.

Programmiertes Abspielen einer CD

Insgesamt können 20 Titel programmiert werden. Vor dem Programmieren des Abspielens immer erst auf **STOP** (6) drücken.

1. Einmal auf **PROGRAM** (5) drücken. Auf dem Display blinken „PROG“ und „00“.
2. Mit |◀◀ oder ▶▶| den Titel wählen, der gespeichert werden soll.
3. Auf **PROGRAM** (5) drücken, um den gewählten Titel im Speicher abzuspeichern. Das Display zeigt den nächsten Speicherplatz an.
4. Um weitere Titel im Speicher abzuspeichern, die Schritte 2-3 wiederholen.
5. Wenn alle gewünschten Titel gespeichert wurden, das Programmieren mit **PLAY/PAUSE** (8) beenden. Die CD wird nun in der programmierten Reihenfolge der Titel abgespielt.
6. Zum Löschen der Programmierung zweimal auf **STOP** (6) drücken oder den Funktionswahlschalter (12) auf **FM** oder **AUX-IN** stellen.

Pflege und Wartung

Reinigung des Geräts

- Bei Bedarf das Gerät mit einem weichen, leicht befeuchteten Tuch abwischen. Keine Chemikalien, Reinigungslösungen oder Reinigungsmittel verwenden.

Pflege der CDs

- Die CD nicht auf der Fläche berühren, sondern an der Kante festhalten.
- Die CD vor direkter Sonneneinstrahlung, Hitze und Staub schützen.
- Die CD nicht mit Etiketten bekleben.
- Die CD nicht mit einem Kugelschreiber sondern nur mit einem speziellen CD-Schreiber beschriften.
- Beim Reinigen von der Mitte nach außen wischen. Niemals in Abspielrichtung der Tonspur.

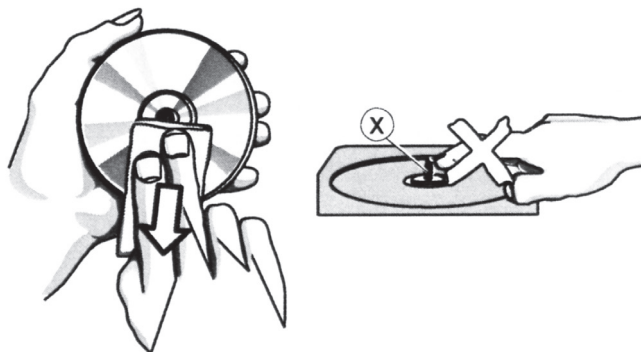

- Zum Reinigen ein trockenes, weiches Tuch ohne Reinigungsmittel oder Lösungsmittel verwenden.
- CDs immer in ihrer Hülle aufbewahren, wenn sie nicht benutzt werden.

Hinweise zur Entsorgung

Bitte das Produkt entsprechend den lokalen Bestimmungen entsorgen. Weitere Informationen sind von der Gemeinde oder den kommunalen Entsorgungsbetrieben erhältlich.

Technische Daten

Betriebsspannung	230 V AC, 50 Hz oder 8 St. LR14/C-Batterien (separat erhältlich)
Abmessungen	270 × 248 × 139 mm
Frequenzbereich Radio	FM (UKW): 88–108 MHz
Ausgangsleistung	2 × 1 W RMS
Lautsprecherimpedanz	8 Ohm

