

Bluetooth Speaker

Bluetooth-högtalare

Bluetooth-høyttaler

Bluetooth-kaiutin

Bluetooth-Lautsprecher

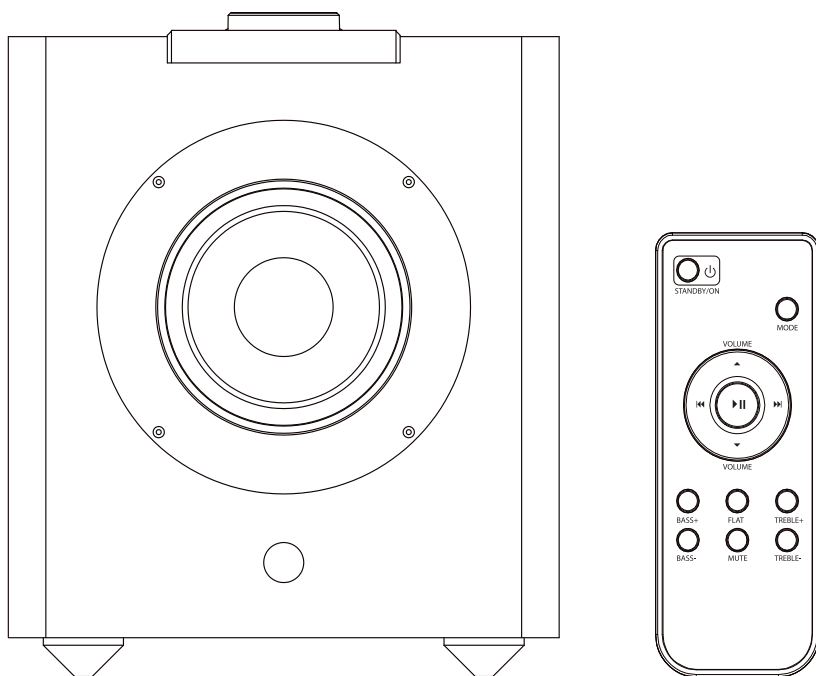
**Art.no**

18-2849, 18-2850

38-5921, 38-5922

Model

NE-8302-UK

NE-8302

Ver. 20140313

clas ohlson

Bluetooth Speaker

Art.no 18-2849, 18-2850 Model NE-8302-UK
38-5921, 38-5922 NE-8302

Please read the entire instruction manual before using the product and save it for future reference. We reserve the right for any errors in text or images and any necessary changes made to technical data. In the event of technical problems or other queries, please contact our customer services (see address details on the back).

Safety

- The speaker should not be taken apart or modified. Certain exposed parts inside the speaker casing carry dangerous current. Contact with these can lead to fire or electric shock.
- Do not cover the speaker. Adequate ventilation, with a distance of at least 5 cm between the speaker and surrounding surfaces, are necessary to prevent the speaker from overheating.
- The speaker must only be connected to a standard domestic 100–240 V, 50/60 Hz electrical supply.
- Make sure that the wall socket to which the mains lead is connected is easily accessible, since this is the only way to completely disconnect the speaker from the mains supply.
- Place the speaker on a stable, flat surface.
- Do not place the speaker in an unstable position where there is a risk that it may fall into water or other liquids. Do not place any objects containing liquids such as vases, drinks, etc. onto the product .
- Do not place the speaker near naked flames such as wood stoves, lit candles, etc.
- Locate the speaker in an area where there is no risk of anyone tripping over its mains lead.
- This product is intended for indoor use only.
- Never subject the product to high temperatures, dust, heavy vibrations, impacts, humidity or moisture.
- Do not abuse the mains lead. Never unplug the product by pulling on its mains lead. Always grip the plug itself. Make sure that the mains lead does not come into contact with heat, sharp edges or is any way crushed.
- Disconnect the plug from the wall socket during thunderstorms or if the speaker is not to be used for a long time.
- The speaker's standby switch does not completely disconnect it from the mains. To completely disconnect the speaker from the mains, the plug must be removed from the wall socket.
- Protect your hearing. Listening on high volume for prolonged periods can lead to permanent hearing loss.
- Do not use the speaker if it or its mains lead is damaged in any way.
- The speaker must only be repaired by qualified service technicians.

Buttons and functions

Speaker

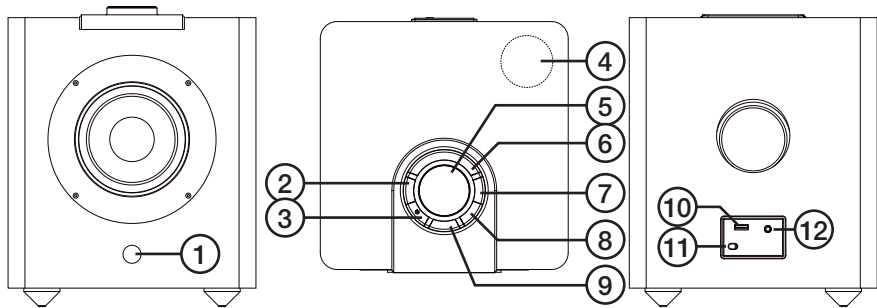

1. IR receiver
2. [◀◀] Skip to previous track on connected Bluetooth/NFC device
3. [⏻] On/standby
4. NFC-connection
5. [Volume]
6. [MODE] Function selector, Bluetooth or AUX (Line in)
7. [▶▶] Skip to next track on connected Bluetooth/NFC device
8. [▶||] Play/pause
9. LED indicator for Bluetooth and AUX/Line in connections
10. USB charge port
11. Mains lead
12. Line in (AUX)

Remote control

13. [⏻] On/standby
14. [MODE] Function selector, Bluetooth or AUX
15. [▲] Volume up
16. [◀◀] Skip to previous track on connected Bluetooth/NFC device
17. [▼] Volume down
18. [FLAT] Equalizer setting
19. [BASS+] Bass setting
20. [BASS-] Bass setting
21. [MUTE] Volume on/off
22. [▶||] Play/pause
23. [▶▶] Skip to next track on connected Bluetooth/NFC device
24. [TREBLE+] Treble setting
25. [TREBLE-] Treble setting

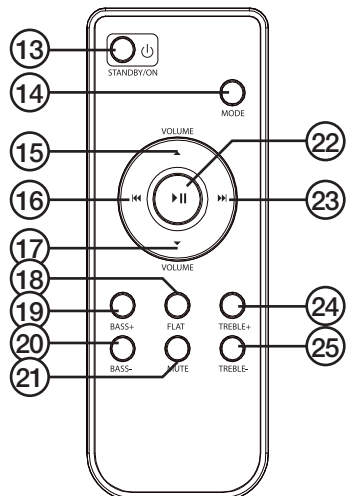

Remote control battery

The remote control is supplied with a battery. Please remove any protective strip from the battery's terminal before using for the first time.

Changing the battery

1. Press the battery compartment's catch to the side and pull the battery holder forwards out of the remote control.
2. Insert a new battery (CR2032), ensuring that the + (positive) terminal on the battery is facing you as shown in the illustration.
3. Place the battery holder back into the remote control.

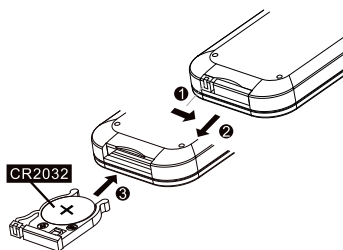

Operating instructions

Switch the Bluetooth speaker on

1. Connect the plug to a wall outlet. [⏻] will shine a solid red while in standby mode.
2. Press [⏻] on the speaker or remote to turn the speaker on. The speaker will turn on either in Bluetooth or AUX mode, depending on the mode that was last used. The speaker will always start in BT mode if the mains lead is disconnected from the wall socket when started.

Function selection

Press the [MODE] button on the speaker or the remote to select Bluetooth or AUX mode. The selected function will be displayed by the LED indicator (9).

Connecting a device via Bluetooth

1. Switch the speaker on.
2. Press [MODE] until the LED indicator (9) shows that Bluetooth has been activated. The speaker will emit an audio prompt and the LED indicator will begin flashing, indicating that the speaker is now ready for pairing with other Bluetooth devices.
3. Activate Bluetooth on the device to be paired with the speaker.
4. The speaker will appear as "BTspeakerN" on your device, select this option to connect your device to the speaker. Refer to the instruction manual of your device for further clarification. **Note:** If you are prompted to enter a PIN code, enter **0000** (four noughts). Certain devices may even require the connection to be approved.
5. The speaker will emit an audible signal and the LED indicator will shine a steady blue once contact has been established.
6. Playback is controlled either from the speaker itself or the remote control.
7. Any newly connected devices will automatically connect to the speaker the next time if they are on and within range (10 m) of the speaker.

Connecting a device using NFC (Near Field Communication)

Note: NFC can be used to connect to the speaker in standby-, Bluetooth-mode or when AUX mode is activated. Any previously selected function will automatically be deactivated while the device is connected via NFC.

1. Activate NFC on the device to be connected to the speaker.
2. Place the part of your device where the NFC antenna is situated (refer to your device's instruction manual if you are unsure) against the speaker's NFC detection zone (4). Information on how to connect the speaker will appear on your device. Follow these instructions to connect.
3. The speaker will emit an audio signal and the Bluetooth LED will shine a solid blue once the speaker has been successfully connected.

Using the line-in jack for playback

1. Press [MODE] either on the speaker or the remote until the LED indicator shows that AUX is selected.
2. Connect the device to the 3.5 mm line-in jack (12) on the speaker's back panel.
3. Lower the volume and start playback on the device.
4. Adjust the volume both on the device and the speaker to the desired level.

Note: It is not possible to control playback from the Bluetooth speaker or remote when a device is connected via the line-in jack. Playback must then be controlled from the connected device.

Care and maintenance

- Disconnect the plug from the wall socket and remove the battery from the remote control if the speaker is not to be used for a long time.
- Clean the speaker using a lightly moistened cloth. Use only mild cleaning agents, never solvents or corrosive chemicals.

Troubleshooting guide

<p>The speaker will not switch on.</p>	<ul style="list-style-type: none"> • Make sure that the plug is securely connected to the wall socket. • Check that the wall socket is live.
<p>Poor sound or no sound during Bluetooth or NFC playback.</p>	<ul style="list-style-type: none"> • Adjust the volume on both the device and speaker. • Make sure that the Bluetooth/NFC connection is functioning properly. • Test the playback from your external device before connecting it. • Try playback using another file or format e.g. MP3. The file you are attempting to play may be incompatible or corrupted. • Make sure that no other wireless device disrupts the Bluetooth connection. • Make sure that the Bluetooth device is within range of the speaker. (max 10 m).
<p>NFC connection not possible.</p>	<ul style="list-style-type: none"> • If the device has any type of case attached to it, try removing it. • Try moving the device slowly over the NFC detection zone rather than holding it still. • Ensure that Bluetooth is working on your device. The speaker uses NFC for establishing the initial connection but uses Bluetooth for communicating.
<p>Poor sound or no sound during playback via the line-in jack.</p>	<ul style="list-style-type: none"> • Make sure that the 3.5 mm audio cable is undamaged and securely connected to the device and the speaker. • Check for sufficient volume level on the connected device and the speaker. • Test the playback from the external device before connecting it. • Try playback using another file. The file you are attempting to play may be damaged.
<p>The remote control doesn't work.</p>	<ul style="list-style-type: none"> • The remote's batteries may be flat. Change batteries if necessary. • Point the remote control directly at the Bluetooth speaker making sure that you are within range. (max 3 m). • If either the Bluetooth speaker or remote control is exposed to strong sunlight the signals between them may be blocked.
<p>The Bluetooth speaker freezes or does not operate correctly.</p>	<ul style="list-style-type: none"> • Try disconnecting the speaker from the mains completely by unplugging it from the wall socket. Then reconnect the plug back into the wall socket.

Disposal

This product should be disposed of in accordance with local regulations. If you are unsure how to proceed, contact your local council.

Specifications

Power supply	100–240 V, 50/60 Hz
NFC connection	Yes
Bluetooth version	V 2.1 + EDR
Bluetooth range	10 m
Remote control battery	1 × CR2032, 3 V
Power consumption	25 W
Standby power output	< 0.5 W
Line-in	3.5 mm
Size	25 × 22 × 22 cm
Weight	3.2 kg

Bluetooth-högtalare

Art.nr 18-2849, 18-2850 Modell NE-8302-UK
38-5921, 38-5922 NE-8302

Läs igenom hela bruksanvisningen före användning och spara den sedan för framtida bruk. Vi reserverar oss för ev. text- och bildfel samt ändringar av tekniska data. Vid tekniska problem eller andra frågor, kontakta vår kundtjänst (se adressuppgifter på baksidan).

Säkerhet

- Högtalaren får inte demonteras eller ändras. Farlig spänning finns oskyddad på komponenter inuti högtalarens hölje. Kontakt med dessa kan leda till brand eller ge elektriska stötar.
- Täck inte över högtalaren. Tillräcklig ventilation, med ett minsta avstånd på 5 cm mellan högtalaren och omgivande ytor, är nödvändig för att förhindra att högtalaren blir för varm.
- Högtalaren får bara anslutas till ett vägguttag som har 100–240 V, 50/60 Hz.
- Se till att vägguttaget där nätsladden ansluts sitter lättillgängligt eftersom nätsladden används som frånkopplingsanordning från elnätet.
- Placera högtalaren så att den står stadigt på en plan yta.
- Placera inte högtalaren så att den kan falla ner i vatten eller annan vätska. Ställ inte heller några föremål som innehåller vätska på högtalaren, t.ex. en blomvas eller dryck.
- Placera inte högtalaren i närheten av öppen eld, t.ex. vedspis/kamin eller levande ljus.
- Placera högtalaren så att ingen riskerar att snubbla på nätsladden.
- Högtalaren är endast avsedd för inomhusbruk.
- Utsätt aldrig högtalaren för höga temperaturer, dammig miljö, starka vibrationer, stötar, fukt eller väta.
- Misshandla inte nätsladden. Ryck inte i sladden, ta tag i stickproppen när du bryter strömmen. Se till att sladden inte kommer i kontakt med värme, vassa kanter eller kläms på något sätt.
- Dra ut stickproppen ur vägguttaget vid åska eller om högtalaren inte ska användas under en längre period.
- Högtalarens standbyomkopplare är sekundärt kopplad och skiljer inte högtalaren från elnätet. För att högtalaren fullständigt ska skiljas från elnätet måste stickproppen tas ur vägguttaget.
- Skydda din hörsel. Lyssning med hög volym under lång tid kan leda till bestående hörselskador.
- Använd inte högtalaren om den eller nätsladden på något sätt är skadade.
- Högtalaren får endast repareras av kvalificerad servicepersonal.

Knappar och funktioner

Högtalare

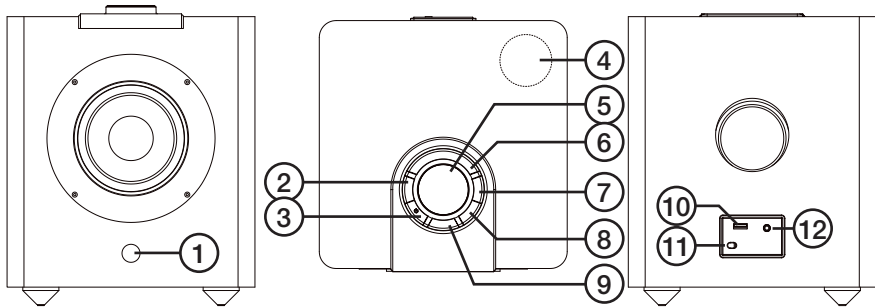

1. Mottagare för IR-signaler från fjärrkontrollen
2. [◀▶] Uppspelning av föregående spår från Bluetooth-ansluten enhet
3. [⏻] På/standby
4. Område för NFC-anslutning
5. [Volym]
6. [MODE] Funktionsväljare, Bluetooth eller AUX (line-in)
7. [▶▶] Uppspelning av nästa spår från Bluetooth-ansluten enhet
8. [▶||] Play/pause
9. LED-indikator för Bluetooth- och AUX/line-in-anslutning
10. USB-anslutning för laddning av externa enheter.
11. Nätkabel
12. Line-in (AUX)

Fjärrkontroll

13. [⏻] På/standby
14. [MODE] Funktionsväljare, Bluetooth eller AUX
15. [▲] Hög volymen
16. [◀▶] Uppspelning av föregående spår från Bluetooth-ansluten enhet
17. [▼] Sänk volymen
18. [FLAT] Equalizer-inställning
19. [BASS+] Basinställning
20. [BASS-] Basinställning
21. [MUTE] Stäng av ljudet, slå på ljudet
22. [▶||] Play/pause
23. [▶▶] Uppspelning av nästa spår från Bluetooth-ansluten enhet
24. [TREBLE+] Diskantinställning
25. [TREBLE-] Diskantinställning

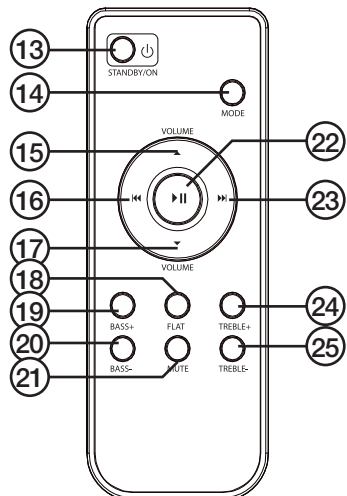

Batteri till fjärrkontroll

Fjärrkontrollen levereras med batteri, ta bort ev. transportskydd från batteriet innan fjärrkontrollen används första gången.

Batteribyte

1. Tryck batterihållarens snäpplås åt sidan och dra batterihållaren rakt ut från fjärrkontrollen.
2. Sätt i ett nytt batteri (CR2032), se till att + (plus) på batteriet är vänt mot dig som bilden visar.
3. Sätt tillbaka batterihållaren med batteriet i fjärrkontrollen.

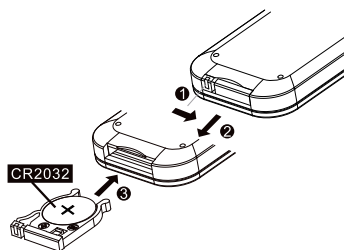

Användning

Slå på Bluetooth-högtalaren

1. Sätt stickproppen i ett vägguttag. [⏻] lyser med fast rött sken vilket indikerar standbyläge.
2. Tryck [⏻] på högtalaren eller fjärrkontrollen för att slå på. Högtalaren slås på i endera Bluetooth- eller AUX-läge beroende på vilket som senast användes. Om nätsladden varit utdragen ur vägguttaget startar högtalaren alltid i BT-läge.

Välj funktion

Tryck [MODE] på högtalaren eller fjärrkontrollen för att välja Bluetooth- eller AUX-läge. Vald funktion visas av LED-indikatorn (9).

Anslut en extern enhet via Bluetooth

1. Slå på högtalaren.
2. Tryck [MODE] tills LED-indikatorn (9) visar att Bluetooth-läget är aktiverat. Högtalaren avger en ljudsignal och LED-indikatorn blinkar, vilket indikerar att högtalaren är upptäckbar för externa enheter.
3. Aktivera Bluetooth på den enhet som ska paras ihop med högtalaren.
4. När högtalaren visas på din enhet, den heter "BTspeakerN", väljer du den och ansluter din enhet till högtalaren. Se bruksanvisningen till din enhet om du är osäker. **Obs!** Om du ombeds att ange PIN-kod på din enhet anger du **0000** (4 nollor). På vissa enheter måste du dessutom godkänna anslutningen.
5. När kontakt upprättats avger högtalaren en ljudsignal och LED-indikatorn lyser med fast blått sken.
6. Styr uppspelningen från din enhet, från högtalaren eller från fjärrkontrollen.
7. När din externa enhet en gång anslutits till högtalaren via Bluetooth ansluter enheterna automatiskt nästa gång de är påslagna och befinner sig inom angiven räckvidd (10 m).

Anslut en extern enhet via NFC (Near Field Communication)

Obs! Extern enhet kan anslutas till högtalaren via NFC när högtalaren är i standbyläge, i Bluetooth-läge eller när AUX-läge är aktiverat. Tidigare vald funktion kopplas automatiskt ur och aktuell enhet ansluts via NFC.

1. Aktivera NFC på den enhet som du avser att ansluta till högtalaren.
2. Placera den del av din enhet där NFC-antennen sitter (se bruksanvisningen till din enhet om du är osäker) mot området för NFC-anslutning (4) på högtalaren. Information om anslutningen av högtalaren syns på din enhet. Följ anvisningarna för att ansluta.
3. När din externa enhet anslutits till högtalaren avger högtalaren en ljudsignal och LED-indikatorn för Bluetooth lyser med fast blått sken.

Uppspelning från extern enhet via line-in

1. Tryck [MODE] på högtalaren eller fjärrkontrollen tills LED-indikatorn visar att AUX-funktionen är vald.
2. Anslut din externa enhet till 3,5 mm line-in-ingången (12) på högtalarens baksida.
3. Sänk volymen och starta uppspelningen på din externa enhet.
4. Justera volymen på din enhet och på högtalaren till önskad nivå.

Obs! Du kan inte kontrollera uppspelningen från högtalaren eller fjärrkontrollen när din externa enhet är ansluten via line-in. Kontrollera uppspelningen från din externa enhet.

Skötsel och underhåll

- Dra ut stickproppen ur vägguttaget och ta ut batterierna ur fjärrkontrollen om högtalaren inte ska användas under en längre period.
- Rengör högtalaren med en lätt fuktad trasa. Använd ett mildt rengöringsmedel, aldrig lösningsmedel eller frätande kemikalier.

Felsökningsschema

Det går inte att slå på högtalaren.	<ul style="list-style-type: none"> Försäkra dig om att stickproppen är ordentligt ansluten till vägguttaget. Finns det ström i vägguttaget?
Dåligt eller inget ljud vid uppspelning via Bluetooth eller NFC.	<ul style="list-style-type: none"> Kontrollera volymen på din enhet och på högtalaren. Försäkra dig om att Bluetooth/NFC-anslutningen är korrekt utförd. Prova att spela upp musik från din enhet utan att den är ansluten till högtalaren för att försäkra dig om att den fungerar. Prova att byta till en annan fil, den du försöker spela upp kan vara skadad. Försäkra dig om att ingen annan trådlös utrustning stör Bluetooth-anslutningen. Se till att ansluten enhet inte befinner sig för långt ifrån högtalaren. Max 10 m.
Det går inte att ansluta en extern enhet via NFC.	<ul style="list-style-type: none"> Om enheten har ett skal/fodral monterat, prova att ta bort det. För enheten sakta över området för NFC-anslutning istället för att hålla den stilla. Försäkra dig om att Bluetooth fungerar på din externa enhet. Högtalaren använder NFC för sammankoppling, men kommunikationen sker med Bluetooth.
Dåligt eller inget ljud vid uppspelning från extern enhet via line-in.	<ul style="list-style-type: none"> Försäkra dig om att 3,5 mm-kabeln är hel och ordentligt ansluten till högtalaren och till din externa enhet. Kontrollera volymen på din externa enhet och på högtalaren. Prova att spela upp musik från din externa enhet utan att den är ansluten till högtalaren för att försäkra dig om att den fungerar. Prova att byta till annan fil, den fil du försöker spela upp kan vara skadad.
Fjärrkontrollen fungerar inte.	<ul style="list-style-type: none"> Fjärrkontrollens batteri kan vara förbrukat, byt batteri vid behov. Rikta fjärrkontrollen rakt mot högtalaren och se till att avståndet inte är för långt. Max 3 m. Om högtalaren eller fjärrkontrollen utsätts för starkt solljus kan detta blockera signalerna från att nå fram.
Högtalaren låser sig eller fungerar onormalt på annat sätt.	<ul style="list-style-type: none"> Prova att helt bryta strömmen till högtalaren genom att dra stickproppen ur vägguttaget. Sätt sedan i stickproppen i vägguttaget igen.

Avfallshantering

När du ska göra dig av med produkten ska detta ske enligt lokala föreskrifter. Är du osäker på hur du ska gå tillväga, kontakta din kommun.

Specifikationer

Nätanslutning	100–240 V, 50/60 Hz
NFC-anslutning	Ja
Bluetooth-version	V 2.1 + EDR
Räckvidd Bluetooth	10 m
Batteri fjärrkontroll	1 × CR2032, 3 V
Strömförbrukning	25 W
Strömförbrukning standby	< 0,5 W
Line in	3,5 mm
Mått	25 × 22 × 22 cm
Vikt	3,2 kg

Bluetooth-høytaler

Art.nr. 18-2849, 18-2850 Modell NE-8302-UK
38-5921, 38-5922 NE-8302

Les brukerveiledningen grundig før produktet tas i bruk og ta vare på den for framtidig bruk. Vi reserverer oss mot ev. feil i tekst og bilde, samt forandringer av tekniske data. Ved tekniske problemer eller spørsmål, ta kontakt med vårt kundesenter. (Se opplysninger om kundesenteret i denne bruksanvisningen).

Sikkerhet

- Produktet må ikke demonteres eller endres på. Farlig spenning ligger ubeskyttet på visse komponenter under produktets deksel. Kontakt med disse kan føre til brann eller gi elektriske støt.
- Høytaleren må ikke tildekkes. Sørg for tilstrekkelig med ventilasjon og hold en fri avstand på ca. 5 cm mellom høytaleren og omgivelsene rundt. Dette er nødvendig for å hindre at det blir for varmt.
- Høytaleren skal kun kobles til strømuttak på 100–240 V, 50/60 Hz.
- Påse at strømuttaket hvor produktet kobles til er lett tilgjengelig da dette er den eneste måten å koble produktet fra strøm.
- Plasser høytaleren slik at den står stødig og på et plant underlag.
- Plasser ikke produktet slik at det kan komme i kontakt med vann eller annen væske. Plasser aldri produktet nær gjenstander som kan føre til at væske skylles over det.
- Plasser ikke høytaleren nær åpen ild eller levende lys.
- Plasser produktet slik at ingen snubler i strømkabelen.
- Produktet er kun beregnet for innendørs bruk.
- Utsett aldri produktet for høye temperaturer, fuktighet, støvete miljøer, sterke vibrasjoner eller støt.
- Påse at ikke strømledningen skades. Trekk i selve støpselet og ikke i ledningen, når adapteren skal kobles fra strømnettet. Påse at strømledningen ikke kommer i kontakt med varme, olje, skarpe kanter eller annet som kan skade den.
- Trekk støpselet ut fra strømuttaket ved tordenvær og hvis produktet ikke skal brukes på en stund.
- Høytalerens standbybryter er sekundært koblet og skiller ikke høytaleren fra strømnettet. For å gjøre produktet helt strømløst, må støpselet trekkes ut fra strømuttaket.
- Beskytt hørselen din. Høyt volum over tid kan føre til varige hørselsskader.
- Bruk ikke høytaleren dersom strømkabelen eller støpselet er skadet.
- Produktet må kun repareres av kyndig fagpersoner.

Knapper og funksjoner

Høyttaler

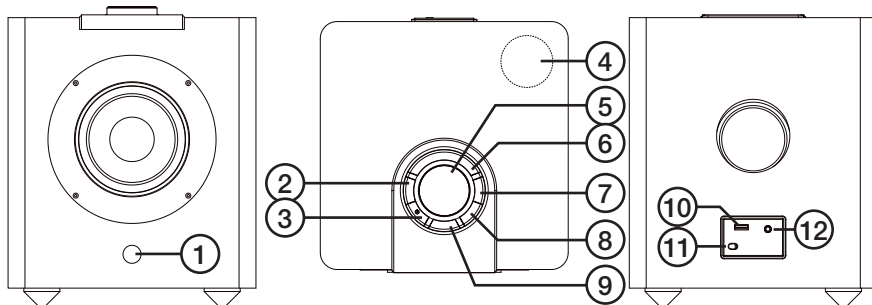

1. Mottaker for IR-signaler fra fjernkontrollen
2. [◀◀] Avspilling av foregående spor fra Bluetooth-tilkoblet enhet
3. [⏻] På/standby
4. Område for NFC-tilkobling
5. [Volum]
6. [MODE] Funksjonsbryter, Bluetooth eller AUX (Line in)
7. [▶▶] Avspilling av neste spor fra Bluetooth-tilkoblet enhet
8. [▶/||] Play/pause
9. LED-indikator for Bluetooth- og AUX/Line in-tilkobling
10. USB-uttak for lading av eksterne enheter
11. Strømkabel
12. Line in (AUX)

Fjernkontroll

13. [⏻] På/standby
14. [MODE] Funksjonsbryter, Bluetooth eller AUX
15. [▲] Heve volumet
16. [◀◀] Avspilling av foregående spor fra Bluetooth-tilkoblet enhet
17. [▼] Senke volumet
18. [FLAT] Equalizer-innstilling
19. [BASS+] Basinstilling
20. [BASS-] Basinstilling
21. [MUTE] Skru av lyden, slå på lyden
22. [▶/||] Play/pause
23. [▶▶] Avspilling av neste spor fra Bluetooth-tilkoblet enhet
24. [TREBLE+] Diskantinnstilling
25. [TREBLE-] Diskantinnstilling

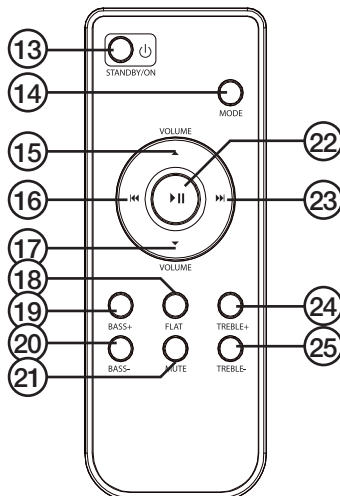

Batteri til fjernkontroll

Fjernkontrollen leveres med batteri. Fjern ev. transportbeskyttelse fra batteriet før fjernkontrollen tas i bruk.

Skifte av batteri

1. Trykk snepplåsen på batteriholderen til siden og trekk holderen rett ut fra fjernkontrollen.
2. Sett i et nytt batteri av typen CR2025. Pluss (+) på batteriet skal vende mot deg, som vist på fig.
3. Sett batteriholderen på plass i fjernkontrollen igjen.

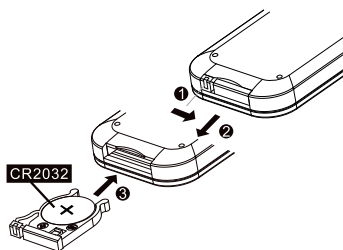

Bruk

Slå på Bluetooth-høytaleren

1. Plugg laderen til et strømuttak. [⏻] lyser rødt og indikerer at høytaleren står i standby-modus.
2. Trykk på [⏻] på høytaleren eller fjernkontrollen for å skru på. Høytaleren skrues på enten i Bluetooth- eller AUX-modus, avhengig av hvilke av disse som ble brukt sist. Hvis høytaleren har vært fysisk koblet fra strømuttaket vil den alltid starte i Bluetooth-modus.

Velg funksjon

Trykk på [MODE] på høytaleren eller fjernkontrollen for å velge enten Bluetooth- eller AUX-modus. Den valgte funksjonen indikeres av LED-indikatoren (9).

Tilkobling av ekstern enhet via Bluetooth

1. Slå på høytaleren.
2. Trykk på [MODE] til LED-indikatoren (9) viser at Bluetooth-modus er aktivert. Høytaleren avgir et lydsignal og LED-indikatoren blinker. Dette indikerer at høytaleren er innen rekkevidde for eksterne enheter.
3. Aktiver Bluetooth på den enheten som skal kobles opp mot høytaleren.
4. Når høytaleren vises på enheten din, den heter «BTspeakerN», velger du den og kobler enheten til høytaleren. Les bruksanvisningen til enheten din hvis du er usikker.
Obs! Hvis du blir bedt om å oppgi PIN-kode på enheten, oppgi **0000** (4 nuller). På enkelte enheter må man også godkjenne tilkoblingen.
5. Når kontakten er opprettet vil høytaleren avgir et lydsignal og LED-indikatoren lyser blått.
6. Avspillingen fra enheten styres enten fra høytaleren eller fra fjernkontrollen.
7. Når den eksterne enheten har blitt koblet til høytaleren en gang via Bluetooth, vil enhetene automatisk kobles opp mot hverandre neste gang de skrues på og er innen rekkevidde av hverandre (maks 10 meter).

Tilkobling av ekstern enhet via NFC (Near Field Communication)

Obs! En ekstern enhet kan kobles til høyttaleren via NFC når høyttaleren er i standbymodus, Bluetooth-modus eller når AUX-modus er aktivert. Den tidligere valgte funksjonen kobles automatisk ut og aktuell enhet kobles via NFC.

1. Aktiver NFC på den enheten du skal koble høyttaleren til.
2. Plasser den delen av enheten din der NFC-antennene er (se bruksanvisningen til enheten hvis du er usikker) mot plassen for NFC-tilkobling (4) på høyttaleren. Informasjon om tilkoblingen av høyttaler kommer opp på skjermen på enheten din. Følg anvisningene når du skal koble til.
3. Når den eksterne enheten er koblet til høyttaleren avgir høyttaleren et lydsignal og LED-indikatoren for Bluetooth lyser med fast blått lys.

Avspilling fra ekstern enhet via Line-in

1. Trykk inn [MODE] på høyttaleren eller fjernkontrollen til LED-indikatoren viser at AUX-funksjonen er valgt.
2. Koble den eksterne enheten til 3,5 mm line-in-inngangen (12) på høyttalerens bakside.
3. Senk volumet og start avspillingen fra den eksterne enheten.
4. Volumet justeres til ønsket nivå, både på det eksterne utstyret og på høyttaleren.

Obs! Avspillingen kan ikke kontrolleres fra høyttaleren eller fjernkontrollen når den eksterne enheten er koblet via line-in. Kontroller avspillingen fra den eksterne enheten.

Stell og vedlikehold

- Trekk ut støpselet og ta ut batteriene fra fjernkontrollen hvis høyttaleren ikke skal brukes på en stund.
- Rengjør produktet med en lett fuktet klut. Bruk et mildt rengjøringsmiddel, aldri løsningsmidler eller etsende kjemikalier.

Feilsøking

Det går ikke å slå på høyttaleren.	<ul style="list-style-type: none">• Sjekk at støpselet er festet godt til strømuttaket.• Er strømuttaket koblet til strømmettet?
Dårlig eller ingen lyd ved avspilling via Bluetooth eller NFC.	<ul style="list-style-type: none">• Kontroller voluminnstillingen både på enheten din og på høyttaleren.• Påse at Bluetooth-/NFC-koblingene er riktig utført.• Forsøk å spille av musikk fra enheten din uten at den er koblet til høyttaleren, for å forsikre deg om at den fungerer.• Prøv å skifte til en annen fil. Den filen du prøver å spille av kan være skadet.• Kontroller deg om at det ikke er annet trådløst utstyr som forstyrrer Bluetooth-tilkoblingen.• Påse at tilkoblet enhet ikke er for langt unna høyttaleren. Maks 10 m.
Den eksterne enheten vil ikke koble seg til via NFC.	<ul style="list-style-type: none">• Hvis enheten har et deksel/futteral montert, så forsøk med å ta det av.• Før enheten sakte over NFC-tilkoblingspunktet i stedet for å holde den stille.• Kontroller at Bluetoothen på den eksterne enheten fungerer. Høyttaleren tilkobles via NFC, men kommunikasjonen foregår via Bluetooth.
Dårlig eller ingen lyd ved avspilling fra ekstern enhet via Line-in.	<ul style="list-style-type: none">• Sjekk at 3,5 mm-kabelen er hel og riktig tilkoblet både til høyttaleren og den eksterne enheten.• Kontroller voluminnstillingen både på enheten og høyttaleren.• Forsøk å spille av musikk fra enheten din uten at den er koblet til høyttaleren, for å forsikre deg om at den fungerer.• Prøv å skifte til en annen fil. Den filen du prøver å spille av kan være skadet.
Fjernkontrollen fungerer ikke.	<ul style="list-style-type: none">• Batteriene kan være utbrukt. Skift dem ved behov.• Vend fjernkontrollen direkte mot høyttaleren og pass på at avstanden mellom kontroll og enhet ikke blir for stor. Maks 3 m.• Hvis høyttaleren eller fjernkontrollen utsettes for sterkt sollys kan dette blokkere signalene i å nå frem.
Høyttaleren låser seg eller fungerer ikke som de skal.	<ul style="list-style-type: none">• Forsøk med å bryte strømmen til høyttaleren helt ved å trekke støpselet ut av strømuttaket. Plasser så støpselet i strømuttaket.

Avfallshåndtering

Når produktet skal kasseres, må det skje i henhold til lokale forskrifter. Ved usikkerhet, ta kontakt med lokale myndigheter.

Spesifikasjoner

Spenning	100–240 V, 50/60 Hz
NFC-tilkobling	Ja
Bluetooth-versjon	V 2.1 + EDR
Rekkevidde Bluetooth	10 m
Batteri fjernkontroll	1 × CR2032 (3 V)
Strømforbruk	25 W
Strømforbruk standby	< 0,5 W
Line-in	3,5 mm
Mål	25 × 22 × 22 cm
Vekt	3,2 kg

Bluetooth-kaiutin

Tuotenumero 18-2849, 18-2850 Malli NE-8302-UK
38-5921, 38-5922 NE-8302

Lue käyttöohje ennen tuotteen käyttöönottoa ja säilytä se tulevaa tarvetta varten. Pidätämme oikeuden teknisten tietojen muutoksiin. Emme vastaa mahdollisista teksti- tai kuvavirheistä. Jos tuotteeseen tulee teknisiä ongelmia, ota yhteys myymälään tai asiakaspalveluun (yhteystiedot käyttöohjeen lopussa).

Turvallisuus

- Älä pura tai muuta kaiutinta. Kaiuttimen kotelon sisällä on vaarallista jännitettä sisältäviä suojaamattomia komponentteja. Niiden koskettaminen voi aiheuttaa tulipalon tai sähköiskun.
- Älä peitä kaiutinta. Huolehdi riittävästä ilmanvaihdosta.
- Kaiuttimen ympärillä tulee olla vähintään 5 cm vapaata tilaa, jotta kaiutin ei kuumene liikaa.
- Liitä kaiutin ainoastaan sellaiseen pistorasiaan, jonka sähkövirta on 100–240 V, 50/60 Hz.
- Liitä kaiuttimen virtajohto esteettömässä paikassa olevaan pistorasiaan, sillä laitteesta sammutetaan virta irrottamalla pistoke pistorasiasta.
- Sijoita kaiutin tukevasti tasaiselle alustalle.
- Älä sijoita kaiutinta sellaiseen paikkaan, josta se voi pudota veteen tai muuhun nesteeseen. Älä aseta kaiuttimen päälle nesteitä sisältäviä esineitä, kuten maljakoita tai juomapulloja.
- Älä sijoita kaiutinta avotulen, kuten takan tai uunin, tai kynttilöiden läheisyyteen.
- Sijoita kaiutin siten että sen virtajohto ei aiheuta kompastumisvaaraa.
- Kaiutin on tarkoitettu vain sisäkäyttöön.
- Älä altista kaiutinta korkeille lämpötiloille, pölylle, tärinälle, iskuille, kosteudelle tai vedelle.
- Käsittele virtajohtoa varoen. Kun irrotat pistokkeen, vedä pistokkeesta, älä johdosta. Varmista, ettei johto altistu kuumuudelle tai teräville kulmille tai joudu puristuksiin.
- Irrota muuntajan pistoke pistorasiasta ukkosella, tai jos et käytä kaiutinta pitkään aikaan.
- Kaiuttimen virtakytkin ei kytke kaiutinta pois verkkovirrasta. Kytke kaiutin kokonaan pois verkkovirrasta irrottamalla pistoke pistorasiasta.
- Suojaa kuuloasi. Pitkäaikainen altistuminen kovalle äänenvoimakkuudelle saattaa aiheuttaa pysyviä kuulovaurioita.
- Älä käytä kaiutinta, jos se tai sen virtajohto on vioittunut.
- Kaiuttimen saa korjata vain valtuutettu huoltoliike.

Painikkeet ja toiminnot

Kaiutin

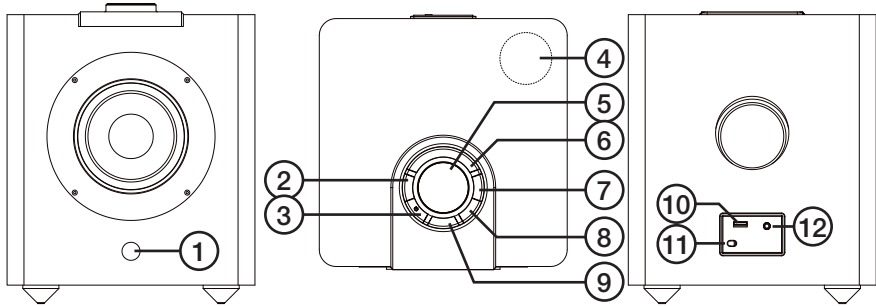

1. Kaukosäätimen infrapunasignaalin vastaanotin
2. [◀◀] Edellisen raidan toisto Bluetoothin kautta liitetystä laitteesta
3. [⏻] Virtakytkin
4. NFC-alue
5. [Äänenvoimakkuus]
6. [MODE] Toiminnonvalitsin, Bluetooth tai AUX (Line in)
7. [▶▶] Seuraavan raidan toisto Bluetoothin kautta liitetystä laitteesta
8. [▶||] Toisto/Tauko
9. LED-merkkivalo Bluetooth- ja AUX/Line in -liitännälle
10. USB-liitäntä ulkoisten laitteiden lataukseen
11. Virtajohto
12. Line in (AUX)

Kaukosäädin

13. [⏻] Päällä/valmiustila
14. [MODE] Toiminnonvalitsin, Bluetooth tai AUX
15. [▲] Äänenvoimakkuuden lisääminen
16. [◀◀] Edellisen raidan toisto Bluetoothin kautta liitetystä laitteesta
17. [▼] Äänenvoimakkuuden vähentäminen
18. [FLAT] Equalizer-asetus
19. [BASS+] Basson asetus
20. [BASS-] Basson asetus
21. [MUTE] Äänen mykistys
22. [▶||] Toisto/tauko
23. [▶▶] Seuraavan raidan toisto Bluetoothin kautta liitetystä laitteesta
24. [TREBLE+] Diskantin asetus
25. [TREBLE-] Diskantin asetus

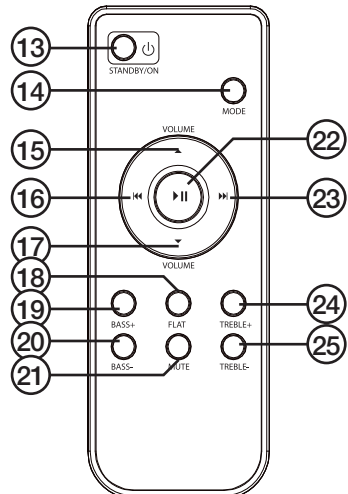

Kaukosäätimen paristo

Kaukosäätimen mukana tulee paristo. Poista mahdollinen kuljetussuoja paristosta, ennen kuin käytät kaukosäädintä ensimmäistä kertaa.

Pariston vaihtaminen

1. Paina paristolokeron lukitusta sivusuunnassa ja vedä paristolokero irti kaukosäätimestä.
2. Aseta lokeroon uusi paristo (CR2032) ja varmista, että pariston plusnapa on kuvan osoittamalla puolella.
3. Aseta paristolokero takaisin kaukosäätimeen.

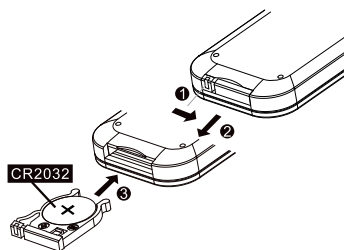

Käyttäminen

Bluetooth-kaiuttimen käynnistäminen

1. Aseta pistoke seinäpistorasiaan. [⏻] palaa punaisena merkinä valmiustilasta.
2. Käynnistä kaiutin painamalla [⏻] kaiuttimesta tai kaukosäätimestä. Kaiutin käynnistyy Bluetooth- tai AUX-tilassa riippuen siitä kumpaa edellisellä kerralla on käytetty. Jos virtajohto on ollut irrotettuna, kaiutin käynnistyy Bluetooth-tilassa.

Toiminnon valitseminen

Valitse Bluetooth- tai AUX-tila painamalla [MODE] kaukosäätimestä tai kaiuttimesta. LED-merkkivalo (9) näyttää valitun toiminnon.

Ulkoisen laitteen liittäminen Bluetoothin kautta

1. Kytke kaiutin päälle.
2. Paina [MODE], kunnes LED-merkkivalo (9) näyttää, että Bluetooth-tila on aktivoitu. Kaiuttimesta kuuluu merkkiääni ja LED-merkkivalo vilkkuu, kun kaiutin näkyy muille ulkoisille laitteille.
3. Aktivoi kaiuttimeen liitettävän laitteen Bluetooth.
4. Kaiutin näkyy hakutuloksissa nimellä "BTspeakerN". Valitse se ja yhdistä laite kaiuttimeen. Katso lisätietoja ulkoisen laitteen käyttöohjeesta. **Huom.!** Jos laite pyytää PIN-koodia, syötä **0000**. Tietyissä laitteissa liitäntä täytyy lisäksi hyväksyä.
5. Kun yhteys on muodostettu, kaiuttimesta kuuluu merkkiääni ja LED-merkkivalo palaa sinisenä.
6. Ohjaa musiikin toistoa ulkoisella laitteella, kaiuttimella tai kaukosäätimellä.
7. Kun ulkoinen laite on kerran liitetty kaiuttimeen Bluetoothin kautta, ulkoinen laite ja kaiutin yhdistyvät toisiinsa automaattisesti, kun ne ovat seuraavan kerran päällä ja riittävän lähellä toisiaan (enimmäisetäisyys 10 m.)

Ulkoisen laitteen liittäminen NFC:n kautta (Near Field Communication)

Huom.! Voit liittää ulkoisen laitteen kaiuttimeen NFC:n kautta, kun kaiutin on valmiustilassa, Bluetooth-tilassa tila kun AUX-tila on päällä. Aikaisemmin valittu toiminto kytkeytyy automaattisesti pois päältä ja ulkoinen laite yhdistyy NFC:n kautta.

1. Aktivoi ulkoisen laitteen NFC.
2. Aseta ulkoisen laitteen se osa, jossa NFC-antenni sijaitsee (katso laitteen käyttöohjeesta), kaiuttimen NFC-alueelle (4). Kaiuttimen liitäntä näkyy laitteen näytöllä. Yhdistä laite kaiuttimeen laitteen ohjeiden mukaisesti.
3. Kun ulkoinen laite on liitetty kaiuttimeen, kaiuttimesta kuuluu merkkiäni ja Bluetoothin merkkivalo palaa sinisenä.

Toisto ulkoisesta laitteesta linjatuloliitännän kautta

1. Paina [MODE] kaiuttimesta tai kaukosäätimestä, kunnes LED-merkkivalo osoittaa, että AUX-toiminto on valittu.
2. Liitä ulkoinen laite kaiuttimen takapuolella olevaan 3,5 mm:n line in -liitännään (12).
3. Pienennä äänenvoimakkuutta ja käynnistä toisto ulkoisesta laitteesta.
4. Säädä äänenvoimakkuus sopivaksi laitteesta ja kaiuttimesta.

Huom.! Et voi säätää toistoa kaiuttimesta tai kaukosäätimestä, kun ulkoinen laite on liitetty line in -liitännän kautta. Tee toiminnot ulkoisesta laitteesta.

Puhdistaminen

- Poista muuntajan pistoke pistorasiasta ja irrota kaukosäätimen paristo, jos kaukosäädin on pitkään käyttämättä.
- Puhdista kaiutin kevyesti kostutetulla liinalla. Käytä mietoja puhdistusainetta. Älä käytä liuotusaineita tai syövyttäviä kemikaaleja.

Vianhakutaulukko

<p>Kaiutin ei mene päälle.</p>	<ul style="list-style-type: none"> • Varmista, että pistoke on kunnolla kiinni pistorasiassa. • Varmista, että pistorasiassa on virtaa.
<p>Äänenvoimakkuus on heikko tai ääntä ei kuulu ollenkaan Bluetooth- tai NFC-toistossa.</p>	<ul style="list-style-type: none"> • Säädä kaiuttimen ja ulkoisen laitteen äänenvoimakkuutta. • Varmista, että Bluetooth/NFC-yhteys on muodostettu oikein. • Varmista, että ulkoinen laite toimii kuuntelemalla sillä musiikkia ilman Bluetooth-yhteyttä kaiuttimeen. • Kokeile vaihtaa toiseen tiedostoon, sillä käyttämäsi tiedosto saattaa olla vahingoittunut. • Varmista, että muut langattomat laitteet eivät häiritse Bluetooth-liitäntää. • Varmista, että liitetty laite ei ole liian kaukana kaiuttimesta. Enimmäisetäisyys on 10 metriä.
<p>Ulkoisen laitteen liittäminen NFC:n kautta ei onnistu.</p>	<ul style="list-style-type: none"> • Jos laitteessa on kuori/kotelo, poista se ja yritä uudelleen. • Vie laitetta hitaasti NFC-alueen yli, älä pidä sitä paikallaan. • Varmista, että ulkoisen laitteen Bluetooth toimii. Kaiutin käyttää NFC:tä yhteyden muodostamiseen, mutta kommunikaatio tapahtuu Bluetoothin kautta.
<p>Äänenvoimakkuus on heikko tai ääntä ei kuulu ollenkaan linjatulon kautta tapahtuvassa musiikin toistossa.</p>	<ul style="list-style-type: none"> • Varmista, että 3,5 mm:n kaapeli on ehjä ja kunnolla liitetty Bluetooth-kaiuttimeen ja ulkoiseen laitteeseen. • Säädä kaiuttimen ja liitetyn laitteen äänenvoimakkuutta. • Varmista, että ulkoinen laite toimii kuuntelemalla musiikkia siitä ilman Bluetooth-yhteyttä kaiuttimeen. • Kokeile toista tiedostoa. Käyttämäsi tiedosto saattaa olla vahingoittunut.
<p>Kaukosäädin ei toimi.</p>	<ul style="list-style-type: none"> • Tarkista, onko kaukosäätimen paristo lopussa. Vaihda se tarvittaessa. • Suuntaa kaukosäädin suoraan kaiutinta kohti ja varmista, ettei etäisyys ole liian suuri. Enimmäisetäisyys on 3 metriä. • Voimakas auringonvalo saattaa estää kaiuttimen ja kaukosäätimen signaaliyhteyden.
<p>Kaiutin lukitsee itsensä tai toimii muuten epänormaalisti.</p>	<ul style="list-style-type: none"> • Katkaise kaiuttimen virta irrottamalla pistoke pistorasiasta. Laita sitten pistoke pistorasiaan.

Kierrättäminen

Kierrätä kaiutin asianmukaisesti, kun poistat sen käytöstä. Tarkempia kierrätysohjeita saat kuntasi jäteneuvonnasta.

Tekniset tiedot

Verkkoliitäntä	100–240 V, 50/60 Hz
NFC-liitäntä	Kyllä
Bluetooth-versio	V 2.1 + EDR
Bluetoothin kantama	10 m
Kaukosäätimen paristo	1 × CR2032, 3 V
Virrankulutus	25 W
Virrankulutus valmiustilassa	< 0,5 W
Line in	3,5 mm
Mitat	25 × 22 × 22 cm
Paino	3,2 kg

Bluetooth-Lautsprecher

Art.Nr. 18-2849, 18-2850 Modell NE-8302-UK
38-5921, 38-5922 NE-8302

Vor Inbetriebnahme die komplette Bedienungsanleitung durchlesen und aufbewahren. Irrtümer, Abweichungen und Änderungen behalten wir uns vor. Bei technischen Problemen oder anderen Fragen freut sich unser Kundenservice über eine Kontaktaufnahme (Kontakt siehe Rückseite).

Sicherheitshinweise

- Das Gerät nicht demontieren oder technisch verändern. Im Inneren des Produktes befinden sich nicht isolierte Komponenten mit gefährlicher Stromspannung. Bei Kontakt können diese zu Bränden oder Stromschlägen führen.
- Das Gerät nicht zudecken. Damit das Gerät sich nicht überhitzt sicherstellen, dass auf allen Seiten mindestens 5 cm Platz für eine ausreichende Belüftung ist.
- Das Gerät ausschließlich an Steckdosen mit Wechselstrom (100–240 V, 50/60 Hz) anschließen.
- Sicherstellen, dass die Steckdose leicht zugänglich ist, da das Ausschalten des Geräts durch Ziehen des Netzsteckers erfolgt.
- Das Gerät stabil auf einer ebenen Oberfläche aufstellen.
- Den Lautsprecher immer so aufstellen, dass er nicht in Wasser oder andere Flüssigkeiten fallen kann. Das Gerät niemals Regen, hoher Luftfeuchtigkeit oder anderen Flüssigkeiten aussetzen.
- Das Gerät nicht in der Nähe von offenen Flammen, z. B. Kamin oder Kerze, aufstellen.
- Das Gerät so aufstellen, dass niemand über das Netzkabel stolpern kann.
- Der Lautsprecher ist nur zur Verwendung in Innenräumen geeignet.
- Das Gerät niemals hohen Temperaturen, staubigen Umgebungen, starken Erschütterungen oder Feuchtigkeit aussetzen.
- Das Netzkabel stets mit Sorgfalt behandeln. Um das Gerät vom Stromkreis zu trennen, nicht am Kabel, sondern am Stecker ziehen. Das Netzkabel nicht über scharfe Kanten ziehen, klemmen oder für Wärme aussetzen.
- Bei Gewitter und bei längerer Nichtbenutzung stets den Netzstecker ziehen.
- Der Stromschalter ist sekundär geschaltet und unterbricht nicht die Verbindung zur Netzspannung. Um das Gerät vollständig von der Stromversorgung zu trennen, den Netzstecker aus der Steckdose ziehen.
- Gehörschäden vermeiden. Sollte das Gehör unter längerer Zeit für hohe Lautstärke ausgesetzt werden, kann es beschädigt werden.
- Das Gerät nicht verwenden, wenn Netzkabel oder Netzstecker auf irgendeine Weise beschädigt sind.
- Reparaturen unbedingt qualifizierten Servicetechnikern überlassen.

Tasten und Funktionen

Lautsprecher

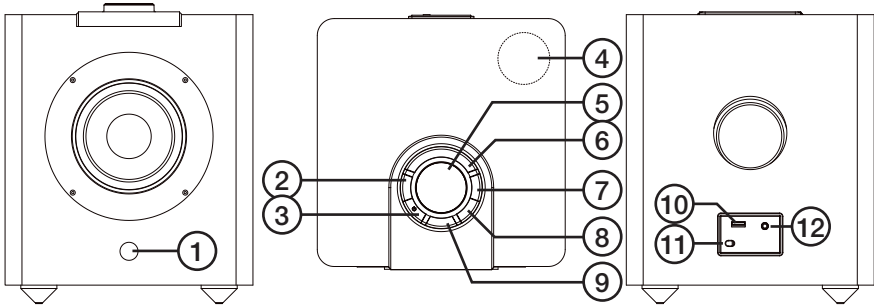

1. Empfänger für das Infrarotsignal der Fernbedienung
2. [◀◀] Wiedergabe des vorherigen Titels des angeschlossenen Bluetooth-Gerätes
3. [⏻] Ein/Standby
4. Bereich für NFC-Verbindung
5. [Lautstärke]
6. [MODE] Funktionswahlschalter, Bluetooth oder AUX (Line In)
7. [▶▶] Wiedergabe des nächsten Titels des angeschlossenen Bluetooth-Gerätes
8. [▶||] Play/Pause
9. LED-Anzeige für Bluetooth- und AUX/Line In-Anschluss
10. USB-Ladeausgang für externe Geräte
11. Netzkabel
12. Line-In (AUX)

Fernbedienung

13. [⏻] Ein/Standby
14. [MODE] Funktionswahlschalter, Bluetooth oder AUX
15. [▲] Lautstärke erhöhen
16. [◀◀] Wiedergabe des vorherigen Titels des angeschlossenen Bluetooth-Gerätes
17. [▼] Lautstärke senken
18. [FLAT] Equalizer-Einstellung
19. [BASS+] Bass-Einstellung
20. [BASS-] Bass-Einstellung
21. [MUTE] Stummschaltung ein-/ausschalten
22. [▶||] Play/Pause
23. [▶▶] Wiedergabe des nächsten Titels des angeschlossenen Bluetooth-Gerätes
24. [TREBLE+] Diskant-Einstellung
25. [TREBLE-] Diskant-Einstellung

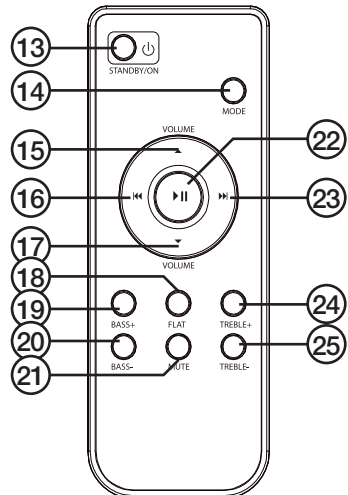

Batterie für die Fernbedienung

Die Fernbedienung wird mit Batterie geliefert, vor der ersten Benutzung evtl. den Transportschutz von der Batterie entfernen.

Batterie auswechseln

1. Den Verschluss der Batteriehalterung zur Seite drücken und die Batteriehalterung gerade aus der Fernbedienung ziehen.
2. Eine neue Batterie (CR2032) einsetzen und sicherstellen, dass der Pluspol der Batterie (+) zum Körper hin weist, wie auf dem Bild angezeigt.
3. Die Batteriehalterung mit der neuen Batterie wieder in die Fernbedienung setzen.

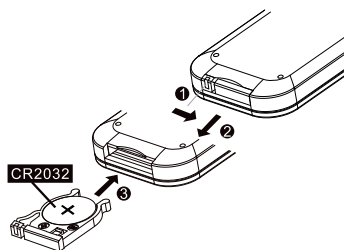

Anwendung

Das Gerät einschalten

1. Den Netzstecker in eine Steckdose stecken. [⏻] leuchtet während des Standby-Modus rot.
2. Auf [⏻] am Lautsprecher oder der Fernbedienung drücken um das Gerät einzuschalten. Der Lautsprecher schaltet im Bluetooth- oder AUX-Modus ein, je nachdem, was zuletzt verwendet wurde. Wurde der Netzstecker gezogen, startet das Gerät immer im Bluetooth-Modus.

Die gewünschte Funktion wählen:

Auf [MODE] am Lautsprecher oder auf der Fernbedienung drücken um Bluetooth- oder AUX-Modus zu wählen. Die ausgewählte Funktion wird von der LED-Anzeige (9) angezeigt.

Ein externes Gerät über Bluetooth anschließen

1. Den Lautsprecher einschalten.
2. Auf [MODE] drücken bis die LED-Anzeige (9) die Aktivierung des Bluetooth-Modus anzeigt. Der Lautsprecher signalisiert mit Tonsignal und blinkender LED-Anzeige, dass er für externe Geräten sichtbar ist.
3. Die Bluetooth-Funktion des anzuschließenden Gerätes aktivieren.
4. Wird der Lautsprecher auf dem externen Gerät angezeigt (unter dem Namen „BTspeakerN“), diesen auswählen und das Gerät mit dem Lautsprecher verbinden. Für weitere Informationen in der Bedienungsanleitung des anzuschließenden Gerätes nachschauen. **Hinweis:** Bei eventueller PIN-Nachfrage folgenden PIN angeben: **0000** (vier Nullen). Bei manchen Geräten muss die Verbindung akzeptiert werden.

5. Wenn die Verbindung hergestellt ist, gibt der Lautsprecher ein Tonsignal von sich und die LED-Anzeige leuchtet blau.
6. Die Steuerung der Musikwiedergabe ist vom externen Gerät, vom Lautsprecher oder von der Fernbedienung aus möglich.
7. Wurden Lautsprecher und externes Gerät einmal per Bluetooth miteinander verbunden, erfolgt danach immer eine automatische Verbindung, sobald beide Geräte eingeschaltet und innerhalb der angegebenen Reichweite sind (10 m).

Ein externes Gerät über NFC (Near Field Communication) anschließen

Hinweis: Das externe Gerät kann mit dem Lautsprecher über NFC verbunden werden, wenn dieser im Standby-, Bluetooth- oder AUX-Modus ist. Die zuvor gewählte Verbindung wird automatisch getrennt und das aktuelle Gerät über NFC angeschlossen.

1. Die NFC-Funktion am anzuschließenden Gerät aktivieren.
2. Den Teil des Gerätes mit der NFC-Antenne (siehe Bedienungsanleitung des Gerätes für mehr Information) an den Bereich für NFC-Anschluss (4) am Lautsprecher halten. Information über den Anschluss des Lautsprechers wird auf dem Gerät angezeigt. Den Anweisungen folgen um die Verbindung herzustellen.
3. Wenn die Verbindung hergestellt ist, gibt der Lautsprecher ein Tonsignal von sich und die LED-Anzeige für Bluetooth leuchtet konstant blau.

Wiedergabe von einem externen Gerät über Line In

1. Auf [MODE] am Lautsprecher oder auf der Fernbedienung drücken bis die LED-Anzeige die Auswahl der AUX-Funktion anzeigt.
2. Das externe Gerät am 3,5 mm Line In-Eingang (12) auf der Rückseite des Lautsprechers anschließen.
3. Die Lautstärke senken und die Wiedergabe vom externen Gerät starten.
4. Die Lautstärke am angeschlossenen Gerät und am Lautsprecher einstellen.

Hinweis: Die Wiedergabe kann beim Anschluss über Line In nicht vom Lautsprecher oder der Fernbedienung aus gesteuert werden. Die Wiedergabe wird über das angeschlossene Gerät gesteuert.

Pflege und Wartung

- Bei längerer Nichtbenutzung den Netzstecker aus der Steckdose ziehen und die Batterien aus der Fernbedienung nehmen.
- Das Produkt mit einem leicht befeuchteten Tuch reinigen. Ein sanftes Reinigungsmittel verwenden, keine scharfen Chemikalien oder Reinigungslösungen.

Fehlersuche

<p>Das Gerät lässt sich nicht einschalten.</p>	<ul style="list-style-type: none"> • Sicherstellen, dass der Netzstecker korrekt an die Steckdose angeschlossen ist. • Kommt Strom aus der Steckdose?
<p>Kein oder schlechter Ton bei Wiedergabe über Bluetooth oder NFC.</p>	<ul style="list-style-type: none"> • Die Lautstärke am angeschlossenen Gerät und am Lautsprecher kontrollieren. • Sicherstellen, dass die Bluetooth-/NFC-Verbindung korrekt hergestellt wurde. • Die Musikwiedergabe am anzuschließenden Gerät testen, ohne dass es an den Lautsprecher angeschlossen ist. • Einen anderen Titel abspielen, da der aktuelle eventuell beschädigt ist. • Sicherstellen, dass nicht andere Funk-Verbindungen die Bluetooth-Verbindung stören. • Sicherstellen, dass das angeschlossene Gerät nicht zu weit vom Lautsprecher entfernt ist. Höchstabstand 10 m.
<p>Es ist nicht möglich ein externes Gerät über NFC anzuschließen.</p>	<ul style="list-style-type: none"> • Hat das Gerät ein Cover/eine Schutzhülle, diese versuchsweise entfernen. • Das Gerät vorsichtig über den Bereich für den NFC-Anschluss führen anstatt es still zu halten. • Sicherstellen, dass Bluetooth auf dem externen Gerät ordnungsgemäß funktioniert. Der Lautsprecher verwendet NFC zum Verbinden, die Kommunikation geschieht jedoch über Bluetooth.
<p>Kein oder schlechter Ton bei Wiedergabe über Line In.</p>	<ul style="list-style-type: none"> • Sicherstellen, dass das 3,5 mm-Kabel unbeschädigt und ordentlich angeschlossen ist. • Die Lautstärke am angeschlossenen Gerät und am Lautsprecher kontrollieren. • Die Musikwiedergabe am anzuschließenden Gerät testen, ohne dass es an den Lautsprecher angeschlossen ist. • Einen anderen Titel abspielen, da der aktuelle eventuell beschädigt ist.

Die Fernbedienung funktioniert nicht.	<ul style="list-style-type: none"> • Die Batterie in der Fernbedienung kann leer sein. Bei Bedarf die Batterie wechseln. • Die Fernbedienung direkt auf den Lautsprecher richten und testen, ob die Entfernung eventuell zu groß ist. Höchstabstand 3 m. • Sind Lautsprecher oder Fernbedienung starker Sonneneinstrahlung ausgesetzt, kann dieses das Signal behindern.
Der Lautsprecher hängt sich auf oder verhält sich auf andere Weise nicht ordnungsgemäß.	<ul style="list-style-type: none"> • Probeweise den Netzstecker aus der Steckdose ziehen, um den Stromfluss zum Lautsprecher zu unterbrechen. Den Netzstecker wieder in die Steckdose stecken.

Hinweise zur Entsorgung

Bitte das Produkt entsprechend den lokalen Bestimmungen entsorgen. Weitere Informationen sind von der Gemeinde oder den kommunalen Entsorgungsbetrieben erhältlich.

Technische Daten

Betriebsspannung	100–240 V, 50/60 Hz
NFC-Anschluss	Ja
Bluetooth-Version	V 2.1 + EDR
Reichweite Bluetooth	10 m
Batterie Fernbedienung	1 × CR2032, 3 V
Stromverbrauch	25 W
Stromverbrauch im Standby-Modus	< 0,5 W
Line In	3,5 mm
Abmessungen	25 × 22 × 22 cm
Gewicht	3,2 kg

Declaration of Conformity



Hereby, Clas Ohlson AB, declares that the following product(s):

Bluetooth Speaker

Art.no 18-2849, 18-2850, 38-5921, 38-5922 Model NE-8302

is in compliance with the essential requirements and other relevant provisions of Directive 1999/5/EC and 2006/95/EC.

Article 3.1a (Health): EN-62479

Article 3.1a (Safety): EN 60065

Article 3.1b (EMC): EN 301489-1
 EN 301489-17

Article 3.2 (Radio): EN 300328

CE 0979

Insjön, Sweden, January 2014

Klas Balkow
President

Clas Ohlson, 793 85 Insjön, Sweden

Sverige

Kundtjänst tel: 0247/445 00
fax: 0247/445 09
e-post: kundservice@clasohlson.se

Internet www.clasohlson.se

Post Clas Ohlson AB, 793 85 INSJÖN

Norge

Kundesenter tlf.: 23 21 40 00
faks: 23 21 40 80
e-post: kundesenter@clasohlson.no

Internett www.clasohlson.no

Post Clas Ohlson AS, Postboks 485 Sentrum, 0105 OSLO

Suomi

Asiakaspalvelu puh.: 020 111 2222
sähköposti: asiakaspalvelu@clasohlson.fi

Internet www.clasohlson.fi

Osoite Clas Ohlson Oy, Maistraatinportti 4 A, 00240 HELSINKI

Great Britain

Customer Service contact number: 0845 300 9799
e-mail: customerservice@clasohlson.co.uk

Internet www.clasohlson.com/uk

Postal 10 – 13 Market Place
Kingston Upon Thames
Surrey
KT1 1JZ

Deutschland

Kundenservice Unsere Homepage www.clasohlson.de besuchen und auf Kundenservice klicken.

clas ohlson