

Sack Truck

Art.no 40-7346

Assembly

- Washers should be used with all the bolts.
- Finger-tighten all the bolts during initial assembly. Tighten the bolts using spanners only when the entire sack truck has been correctly assembled.

1. Attach the axle brackets using eight M6 × 40 bolts, nuts and washers.
2. Push the axle through the outer of the two holes. Fit the wheels onto the ends of the axle with an M16 washer on each side and a split pin on the outside.
3. Attach the handles using four M6 × 40 bolts, nuts and washers.
4. Attach the side bars using four M8 × 60 bolts, nuts and washers and then fit the brace plate using four M6 × 35 bolts, nuts and washers.
Note: The left and right side bars are different as the holes for bolting them to the folding toe are drilled at an angle.

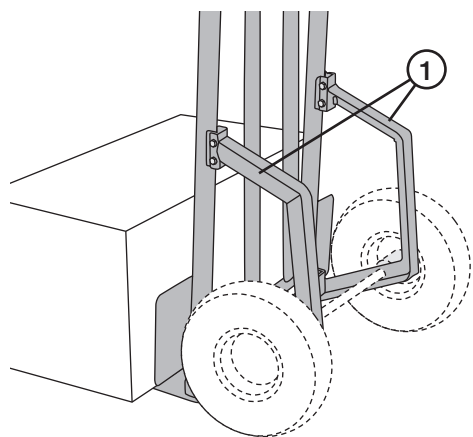

Transportkärra

Art.nr 40-7346

Montering

- Alla skruvar ska monteras med brickor.
- Dra åt skruvarna löst först. Dra åt helt när alla skruvarna är monterade och transportkärran sitter ihop på rätt sätt.

1. Montera fästen för hjulaxeln (8 st. M6 × 40, brickor och muttrar).
2. Tryck in hjulaxeln genom de översta hålen. Sätt fast hjulen på hjulaxeln, använd en M16-bricka på varje sida av hjulet och sätt i låssprinten ytterst.
3. Montera handtagen (4 st. M6 × 40, brickor och muttrar).
4. Montera lastbågarna (4 st. M8 × 60, brickor och muttrar) och förstärkningsplåten (4 st. M6 × 35, brickor och muttrar).
Obs! Lastbågarna är i vänster- och högerutförande och det nedre hålet är snedborrat.

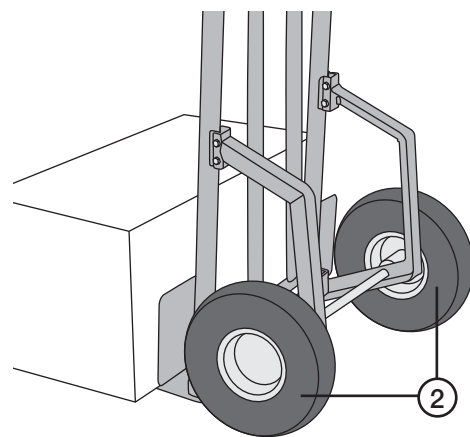

Tralle m. lastebøyle

Art. nr. 40-7346

Montering

- Alle skruer skal monteres med skiver.
- Trekk skruene først løst til. Trekk skruene godt til når alle er festet og hele trallen er riktig sammensatt.

1. Monter festet til hjulakselen (8 stk. M6 × 40, skiver og mutre).
2. Trykk hjulakselen inn gjennom de øverste hullene. Fest hjulene til akselen. Benytt en M16-skive på hver side av hjulet og fest med låsesplinten ytterst.
3. Monter håndtaket (4 stk. M6 × 40, skiver og mutre).
4. Monter lastebøylene (4 stk. M8 × 60, skiver og mutre) og forsterkningene (4 stk. M6 × 35, skiver og mutre).
Obs! Låsebøylene er i venstre- og høyre utførelse og det nederste hullet er boret skjevt.

Kuljetusvaunu

Tuotenro 40-7346

Asennus

- Kaikkien ruuvien kanssa tulee käyttää aluslaattoja.
- Kiristä ruuveja ensin vain hieman. Kiristä ruuvit tiukasti vasta, kun kaikki ruuvit on asennettu ja kuljetusvaunu on koottu oikein.

1. Asenna rengasakseliin kiinnikkeet (8 kpl M6 × 40, aluslaatat ja mutterit).
2. Paina rengasakseli ylimpien reikien läpi. Kiinnitä renkaat rengasakseliin. Laita renkaiden molemmin puolin M16-aluslaatat, ja laita lukkosokat ulommaisiksi.
3. Asenna kahvat (4 kpl M6 × 40, aluslaatat ja mutterit).
4. Asenna kuormatuet (4 kpl M8 × 60, aluslaatat ja mutterit) ja vahvistuspellit (4 kpl M6 × 35, aluslaatat ja mutterit).
Huom.! Kuormatuet ovat vasemman- ja oikeanpuoleiset ja alempi reikä on porattu viistoon.

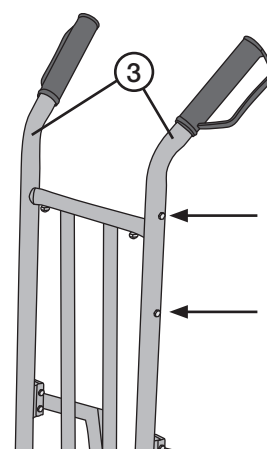

Transportkarre

Art.Nr. 40-7346

Montage

- Alle Schrauben müssen mit Unterlegscheiben montiert werden.
- Zunächst die Schrauben lose anziehen. Erst festziehen, nachdem alle Schrauben montiert sind und die Transportkarre richtig zusammengebaut ist.

1. Die Befestigung für die Radachse anbringen (8 St. M6 × 40, Unterlegscheiben und Muttern).
2. Die Radachse durch die oberen Löcher schieben. Die Räder an der Radachse befestigen, dabei eine M16-Unterlegscheibe an jeder Seite des Rads verwenden und zum Schluss Federstecker einsetzen.
3. Den Handgriff montieren (4 St. M6 × 40, Unterlegscheiben und Muttern).
4. Die Seitenbügel (4 St. M8 × 60, Unterlegscheiben und Muttern) und die Verstärkungsplatte (4 St. M6 × 35, Unterlegscheiben und Muttern) montieren. **Hinweis:** Die Seitenbügel gibt es in der Links- und Rechtsausführung und die untere Bohrung ist schräg ausgeführt.

