

Shoe Dryer

Skotork

Skotørker

Kengänkuivain

Schuh Trockner

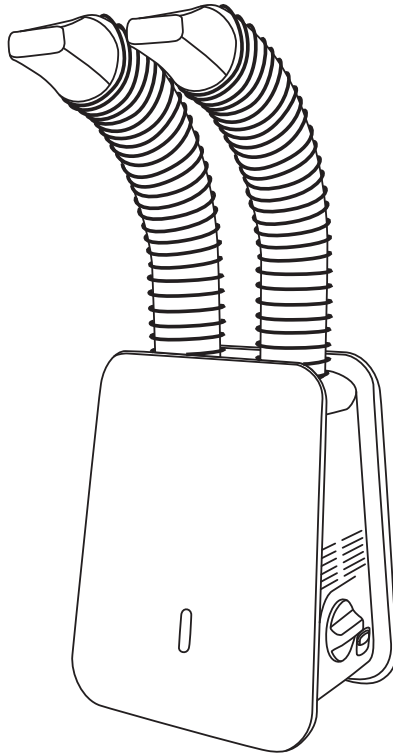

Art.no

18-4758

44-2541

Model

SD-016

SD-016

Ver. 20171006

English

Svenska

Norsk

Suomi

Deutsch

clas ohlson

Shoe Dryer

Art.no 18-4758 Model SD-016
44-2541 SD-016

Please read the entire instruction manual before using the product and then save it for future reference. We reserve the right for any errors in text or images and any necessary changes made to technical data. In the event of technical problems or other queries, please contact our Customer Services (see address details on the back).

Safety

General safety instructions

- This appliance can be used by children aged from 8 years and above if they have been given supervision or instruction concerning use of the appliance in a safe way and if they understand the hazards involved.
- Children shall not play with the appliance.
- Cleaning and user maintenance shall not be made by children unless they are aged from 8 years and above and supervised.
- **Warning:** Ensure that the product is used with the correct voltage, refer to the rating plate on the product.
- The product must not be modified in any way.
- **The product can become very hot during use and cause burns. Special care must be taken if the product is used in the same room as young children, aged or infirm persons.**
- **Warning:** The mains lead should be checked regularly. Never use the product if the mains lead or plug is damaged.
- If the mains lead has been damaged, it must only be replaced by the manufacturer, authorised service facility or qualified tradesman. This is to prevent the risk of electric shock or fire. Do not try to repair the product yourself in any way.
- **Note:** The product is only designed for domestic use or under similar conditions such as:
 - In staff facilities such as changing rooms or cloakrooms.
 - In holiday homes and chalets.
 - By guests in hotel rooms and other forms of residency.



Class II product. Double-insulated.



Only intended for indoor use.

Product specific safety instructions

- **Warning:** Make sure that the mains lead is not lying in front of the heat outlet.
- The shoe dryer must not be placed directly beneath a wall socket.
- Flammable products must not be placed close to the shoe dryer or the air hoses.
- **Warning:** The shoe dryer must not be used outdoors or in damp environments.
- Do not use the shoe dryer in the immediate vicinity of bathtubs, showers, sinks or swimming pools.
- The shoe dryer must not be used in locations where it is exposed to water splashes.
- The shoe dryer must not be immersed in water or other liquids.
- **Important:** The shoe dryer must only be used when the air hoses are attached.
- Do not use the shoe dryer for more than 3 hours at a time.
- Make sure that the air intake and heat outlet are clean and not blocked by anything. The shoe dryer must have a clear space of 90 cm in front of it.
- If the shoe dryer has come into contact with water, it must be unplugged immediately.
- Switch the shoe dryer off and unplug it after each use and before cleaning it.
- **Note:** The shoe dryer is only intended for drying shoes that have been washed or become wet during use.



The shoe dryer and the air hoses must not be covered with any combustible materials such as newspapers, curtains or other fabric.

Product description

1. Flexible air hose
2. Flexible air hose
3. Rear panel
4. Side panel
5. Front panel
6. Handle and cable tidy
7. Right side air intake
8. Power indicator light
9. Power and timer knob
10. Temperature selector
11. Mains lead

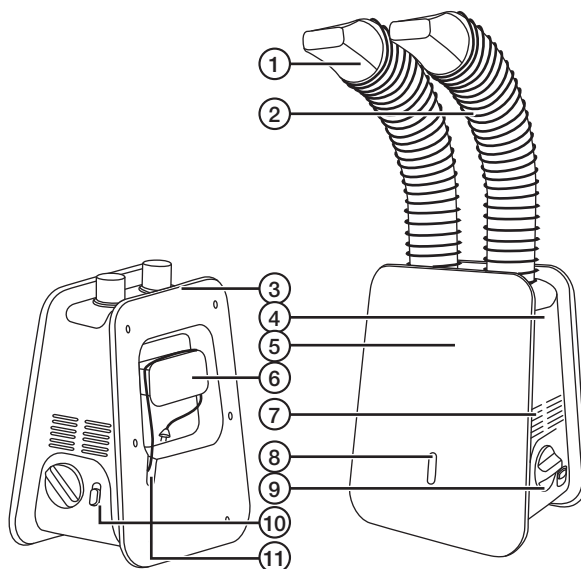

Assembly

1. Set the knob (9) to the **0** position.
2. Lift one of the hoses (1, 2) up to one of the holes on the front of the shoe dryer.

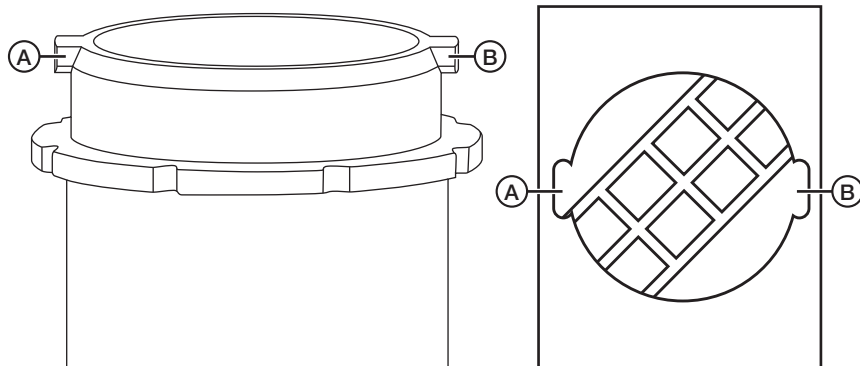

3. Align the lugs A and B on the hose with the slots A and B in hole.
4. Push the hose into the hole and twist it clockwise to lock it in place.
5. Repeat steps 2–4 for the other hose.

Instructions for use

1. Place the shoes to be dried on the floor and insert a hose into each one.
2. Plug the shoe dryer into a suitable electrical outlet.
3. Choose the desired drying programme.
 - Timer (max 180 mins) – set the knob to the desired time.
 - Continuous operation – set the knob to **I** (on).
4. Adjust the temperature using the temperature selector control (10).
 - **1**: Low temp.
 - **2**: High temp.

Care and maintenance

- Always unplug the product from the wall socket before cleaning.
- Wipe the exterior with a moist, soft cloth. Never clean the product using solvents or abrasive cleaning agents.
- To save space when not in use, the air hoses can be detached and the mains lead wound around the cable tidy on the rear panel.

Troubleshooting guide

Problem	Cause	Correction
The shoe dryer shuts off unexpectedly.	The overheating protection has tripped.	Let the shoe dryer cool down before using it again.

Responsible disposal

This symbol indicates that this product should not be disposed of with general household waste. This applies throughout the entire EU. In order to prevent any harm to the environment or health hazards caused by incorrect waste disposal, the product must be handed in for recycling so that the material can be disposed of in a responsible manner. When recycling your product, take it to your local collection facility or contact the place of purchase. They will ensure that the product is disposed of in an environmentally sound manner.



Specifications

Supply voltage	220–240 V AC, 50 Hz
Power	155 W
Protection class	IP21
Drying temp	45–65 °C
Air hose length	31–85 cm
Size	30 × 22 × 17 cm

Skotork

Art.nr 18-4758 Modell SD-016
44-2541 SD-016

Läs igenom hela bruksanvisningen före användning och spara den sedan för framtida bruk. Vi reserverar oss för ev. text- och bildfel samt ändringar av tekniska data. Vid tekniska problem eller andra frågor, kontakta vår kundtjänst (se adressuppgifter på baksidan).

Säkerhet

Generella säkerhetsföreskrifter

- Produkten får användas av barn från 8 år om de har fått instruktioner om hur produkten på ett säkert sätt ska användas och förstår faror och risker som kan uppkomma.
- Låt aldrig barn leka med produkten.
- Rengöring och skötsel får utföras av barn från 8 år i vuxens närvaro.
- **Varning!** Kontrollera att rätt nätspänning används, se produktens märkskylt.
- Produkten får inte modifieras på något sätt.
- **Produkten blir mycket het vid användning. Risk för brännskada. Speciell hänsyn måste tas om barn eller andra känsliga personer finns i lokalerna där produkten används.**
- **Varning!** Nätkabeln bör regelbundet kontrolleras. Använd aldrig produkten om nätkabeln eller stickkontakten är skadade.
- Om nätkabeln skadats får den, för att risk för elektrisk stöt eller brand ska undvikas, endast bytas av tillverkaren, dess serviceställe eller av en kvalificerad yrkesman. Försök inte att reparera produkten själv på något sätt.
- **Obs!** Produkten är avsedd för att användas i hemmet eller under liknande förhållanden som:
 - I personalutrymmen som omklädningsrum eller kapprum.
 - I fritidshus och sommarstugor.
 - Av gäster i hotellrum och andra boendeformer.



Klass II-produkt. Dubbel skyddsisolering.



Endast avsedd för inomhusbruk.

Produktspecifika säkerhetsföreskrifter

- **Varning!** Se till att nätkabeln inte ligger framför värmeutsläppen.
- Skotorken får inte placeras direkt under ett vägguttag.
- Eldfarliga produkter får inte placeras nära skotorken eller luftslangarna.
- **Varning!** Skotorken får inte användas utomhus eller i fuktiga utrymmen.
- Använd inte skotorken i omedelbar närhet till badkar, dusch, tvätt-/diskho eller swimmingpool.
- Skotorken får inte användas i lokaler där den kan utsättas för vattenstänk.
- Skotorken får inte sänkas ned i vatten eller andra vätskor.
- **Viktigt!** Skotorken får endast användas när luftslangarna är monterade.
- Använd inte skotorken under längre tid än 3 tim/gång.
- Se till att luftintag och värmeutsläpp är rena och inte blockerade av något. Skotorken måste ha minst 90 cm fritt utrymme framför.
- Om skotorken har kommit i kontakt med vatten ska stickkontakten omedelbart dras ut ur vägguttaget.
- Stäng av skotorken och dra ut stickkontakten ur vägguttaget efter varje användningstillfälle och före rengöring.
- **Obs!** Skotorken är endast avsedd för att torka skor som har tvättats eller blivit våta vid användning.



Skotorken och luftslangarna får inte övertäckas med något brännbart som tidningar, gardiner eller annat tyg.

Produktbeskrivning

1. Luftslang, flexibel
2. Luftslang, flexibel
3. Bakre hölje
4. Sidohölje
5. Främre hölje
6. Handtag och sladdvinda
7. Höger luftintag
8. Indikatorlampa på/av
9. Vred för strömbrytare och timer
10. Reglage för temperaturval
11. Nätkabel

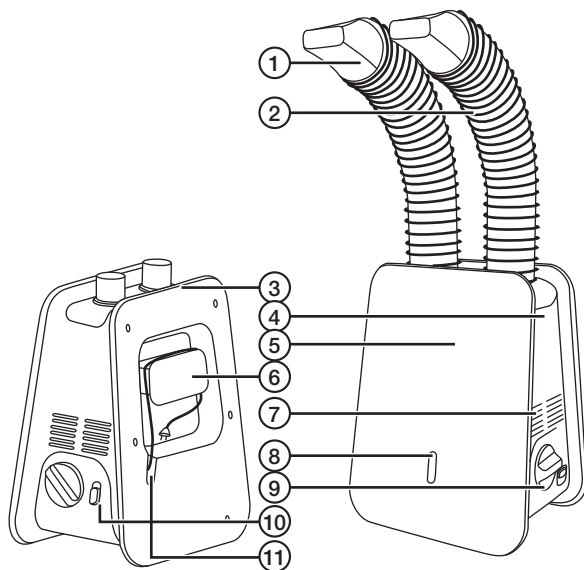

Montering

1. Sätt vredet (9) i läge **0** (av).
2. Sätt en av slangarna (1, 2) mot ett av hålen på skotorkens ovansida.

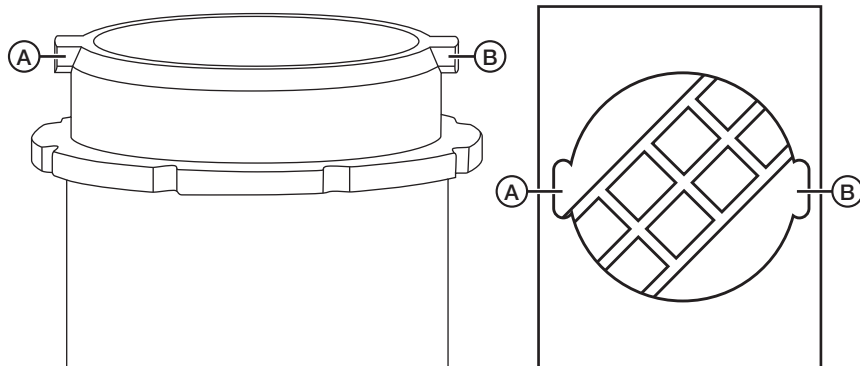

3. Passa in klackarna A och B på slangen mot urtagen A och B i hålet.
4. Tryck ned slangen i hålet och vrid medurs för att låsa fast den.
5. Upprepa steg 2–4 för den andra slangen.

Användning

1. Placera skorna som ska torkas på golvet och sätt en slang i varje sko.
2. Anslut stickkontakten till lämpligt vägguttag.
3. Välj önskat torkprogram.
 - Timer (torktid upp till 180 min), genom att ställa in vredet på önskad tid.
 - Kontinuerlig torkning, genom att ställa vredet i läge **I** (på).
4. Justera temperaturen med reglaget för temperaturval (10).
 - **1**: Låg temp.
 - **2**: Hög temp.

Skötsel och underhåll

- Dra alltid ut nätkabeln ur vägguttaget före rengöring av skotorken.
- Torka vid behov av höljet med en fuktig trasa. Använd inte lösningsmedel eller slipande rengöringsmedel.
- För att spara plats vid förvaring kan luftslangarna monteras av och nätkabeln lindas upp på sladdvindan på bakre höljet.

Felsökningsschema

Problem	Orsak	Åtgärd
Skotorken stängs oväntat av.	Överhettningsskyddet har löst ut.	Låt skotorken kallna innan den startas på nytt.

Avfallshantering

Denna symbol innebär att produkten inte får kastas tillsammans med annat hushållsavfall. Detta gäller inom hela EU. För att förebygga eventuell skada på miljö och hälsa, orsakad av felaktig avfallshantering, ska produkten lämnas till återvinning så att materialet kan tas omhand på ett ansvarsfullt sätt. När du lämnar produkten till återvinning, använd dig av de returhanteringssystem som finns där du befinner dig eller kontakta inköpsstället. De kan se till att produkten tas om hand på ett för miljön tillfredställande sätt.



Specifikationer

Nätanslutning	220–240 V AC, 50 Hz
Effekt	155 W
Skyddsklass	IP21
Torktemp.	45–65 °C
Luftslang längd	31–85 cm
Mått	30 × 22 × 17 cm

Skotørker

Art.nr. 18-4758 Modell SD-016
44-2541 SD-016

Les brukerveiledningen grundig før produktet tas i bruk og ta vare på den for framtidig bruk. Vi reserverer oss mot ev. feil i tekst og bilde, samt forandringer av tekniske data. Ved tekniske problemer eller spørsmål, ta kontakt med vårt kundesenter. (Se opplysninger om kundesenteret i denne bruksanvisningen).

Sikkerhet

Generelle sikkerhetstiltak

- Produktet kan brukes av personer over 8 år dersom de har fått opplæring i hvordan det kan brukes på en trygg måte og hvilke farer som er forbundet med dette.
- La aldri barn leke med produktet.
- Rengjøring og vedlikehold må ikke utføres av barn fra 8 år uten tilsyn av voksne.
- **Advarsel!** Kontroller at spenningen på strømmettet stemmer med merkingen på produktet.
- Produktet må ikke bygges om eller modifiseres.
- **Produktet kan bli svært varmt ved bruk. Fare for brannskader. Ta spesielle hensyn hvis barn eller andre personer, som trenger spesiell tilpasning, oppholder seg i lokalene der produktet brukes.**
- **Advarsel!** Strømledningen bør kontrolleres regelmessig. Ikke bruk produktet dersom strømledning eller støpselet er skadet.
- Dersom strømledningen er skadet skal den, for å unngå elektrisk støt eller brann, skiftes av produsenten, på et serviceverksted eller av annen fagperson. Ikke reparer skotørkeren selv.
- **Obs!** Produktet er beregnet til privat bruk i hjemmet og tilsvarende forhold, som f.eks.:
 - På personalrom eller garderober.
 - På hytter og i fritidsboliger.
 - Gjester på hotellrom og i andre boformer.



Klasse II-produkt. Dobbel beskyttelsesisolering.



Kun beregnet til innendørs bruk.

Produktsspesifikke sikkerhetstiltak

- **Advarsel!** Pass på at ikke strømkabelen ligger foran varmeutblåsing.
- Plasser ikke skotørkeren rett under et strømuttak.
- Plasser ikke brannfarlige produkter nær skotørkeren eller luftslangene.
- **Advarsel!** Skotørkeren må ikke brukes utendørs eller i fuktige omgivelser.
- Bruk ikke skotørkeren i umiddelbar nærhet av badekar, dusj, vask/oppvaskkum eller svømmebasseng.
- Skotørkeren må ikke brukes i lokaler hvor den kan bli utsatt for vannsprut.
- Skotørkeren må ikke senkes ned i vann eller andre væsker.
- **Viktig!** Skotørkeren må kun brukes når luftslangene er påmontert.
- Bruk ikke skotørkeren i mer enn 3 timer av gangen.
- Pass på at luftinntaket og varmeutslippet er rene og ikke blokkert. Skotørkeren må ha minst 90 cm fritt rom i forkant.
- Dersom den har kommet i kontakt med vann, skal den kobles fra strømmettet umiddelbart.
- Skru av skotørkeren og trekk ut støpselet fra strømuttaket etter bruk og før rengjøring av produktet.
- **Obs!** Skotørkeren er kun beregnet til tørking av sko som er blitt vasket eller våte ved bruk.



Skotørkeren og luftslangene må ikke tildekkes med brennbart materiale, som f.eks. aviser, gardiner eller andre tekstilgenstander.

Produktbeskrivelse

1. Luftslange, fleksibel
2. Luftslange, fleksibel
3. Bakre deksel
4. Sidedeksel
5. Fremre deksel
6. Håndtak og ledningsvinde
7. Høyre luftinntak
8. Indikatorlampe for av/på
9. Ratt for strømbryter og timer
10. Bryter for temperaturvalg
11. Strømkabel

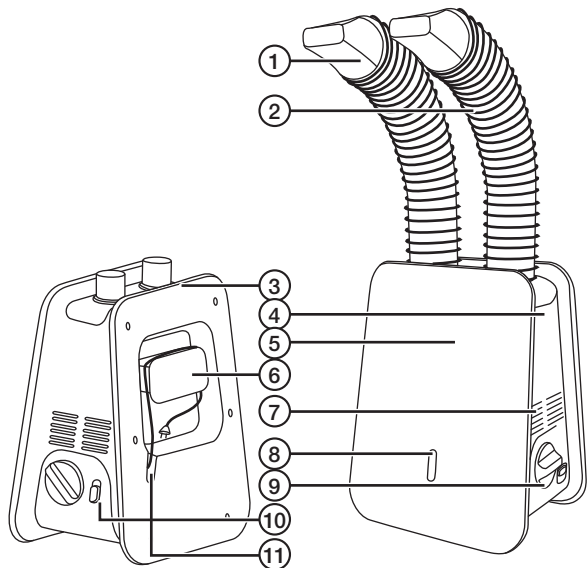

Montering

1. Still strømbryteren (9) i posisjon **0** (av).
2. Plasser en av slangene (1 eller 2) mot et av hullene på skotørkerens overside.

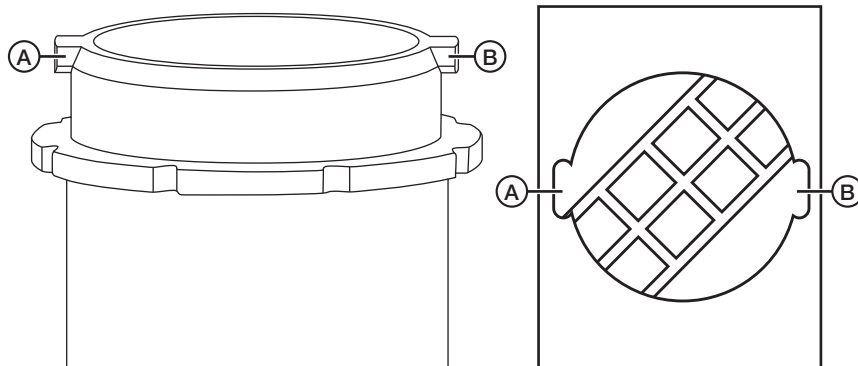

3. Sørg for at knastene A og B på slangen passer mot uttaket A og B i hullet.
4. Skyv sugeslangen inn i hullet og dreii den medurs for å låse den fast.
5. Gjenta trinn 2–4 for å feste den andre slangen.

Bruk

1. Plasser skoene som skal tørkes på gulvet og putt en slange oppi hver av dem.
2. Strømadapteren kobles til et strømuttak.
3. Velg ønsket tørkeprogram.
 - Timer (tørketid på opptil 180 minutter), ved å stille inn på ønsket tid.
 - Kontinuerlig tørking ved å stille bryteren i posisjon **I** (på).
4. Juster temperaturen med bryteren for valg av temperatur (10).
 - **1**: Lav temperatur
 - **2**: Høy temperatur

Stell og vedlikehold

- Trekk alltid støpselet ut fra strømuttaket før rengjøring av skotørkeren.
- Tørk støv av dekselet med en fuktig klut ved behov. Bruk aldri slipende rengjøringsmidler eller sterke løsemidler.
- For å spare plass ved oppbevaring kan luftslangene tas av og strømkabelen vikles opp.

Feilsøking

Problem	Årsak	Tiltak
Skotørkeren skrur seg av.	Overopphetingsvernet er utløst.	La skotørkeren avkjøles før den tas i bruk igjen.

Avfallshåndtering

Symbolet viser til at produktet ikke skal kastes sammen med husholdningsavfallet. Dette gjelder innenfor EØS-området. For å forebygge eventuelle skader på helse og miljø som følge av feil håndtering av avfall, skal produktet leveres til gjenvinning, slik at materialet blir tatt hånd om på en ansvarsfull måte. Benytt miljøstasjonene som er der du befinner deg eller ta kontakt med forhandler. De vil ta hånd om produktet på en miljømessig tilfredsstillende måte.



Spesifikasjoner

Spenning	220–240 V AC, 50 Hz
Effekt	155 W
Beskyttelsesklasse	IP 21
Tørketemperatur	45–65 °C
Luftslange lengde	31–85 cm
Mål	30 × 22 × 17 cm

Kengänkuivain

Tuotenro 18-4758 Malli SD-016
44-2541 SD-016

Lue käyttöohje ennen tuotteen käyttöönottoa ja säilytä se tulevaa tarvetta varten. Pidätämme oikeuden teknisten tietojen muutoksiin. Emme vastaa mahdollisista teksti- ja kuvavirheistä. Jos tuotteeseen tulee teknisiä ongelmia, ota yhteys myymälään tai asiakaspalveluun (yhteystiedot käyttöohjeen lopussa).

Turvallisuus

Yleiset turvallisuusohjeet

- Yli 8-vuotiaat lapset saavat käyttää laitetta, jos heitä on ohjeistettu sen turvallisesta käytöstä ja käytön mahdollisista vaaroista.
- Älä anna lasten leikkiä laitteella.
- Yli 8-vuotiaat lapset saavat puhdistaa ja huoltaa laitteen aikuisen valvonnassa.
- **Varoitus!** Varmista laitteen merkkikilvestä oikea jännite.
- Laitetta ei saa purkaa tai muuttaa.
- **Laite kuumenee erittäin paljon käytön aikana. Palovammavaara. Jos laitteen kanssa samassa tilassa on lapsia tai kuumuudelle herkkiä ihmisiä, tulee olla erityisen varovainen.**
- **Varoitus!** Tarkista virtajohdon kunto säännöllisesti. Älä käytä laitetta, jos sen virtajohto tai pistoke on vioittunut.
- Vioittuneen virtajohdon saa vaihtaa ainoastaan valmistaja, sen määräämä huoltopiste tai valtuutettu ammattilainen. Näin vähennetään sähköiskujen ja tulipalojen riskiä. Älä yritä korjata/purkaa laitetta itse.
- **Huom!** Laite on tarkoitettu ainoastaan kotikäyttöön tai vastaaviin olosuhteisiin, kuten:
 - Pukuhuoneeseen.
 - Kesämökille ja vapaa-ajanrakennuksiin.
 - Hotellihuoneisiin ja muuhun majoitustoimintaan.



Luokan II tuote. Kaksinkertainen suojaeristys.



Tarkoitettu vain sisäkäyttöön.

Laitekohtaiset turvallisuusohjeet

- **Varoitus!** Varmista, että virtajohto ei ole lämpimän ilman ulostuloaukkojen kohdalla.
- Kengänkuivainta ei saa asettaa suoraan pistorasian alle.
- Kengänkuivaimen ja ilmaletkujen lähelle ei saa asettaa helposti syttyviä esineitä.
- **Varoitus!** Kengänkuivainta ei saa käyttää ulkona eikä kosteissa tiloissa.
- Laitetta ei saa käyttää kylpyammeen, suihkun, pesualtaan tai uima-altaan läheisyydessä.
- Kengänkuivainta ei saa käyttää tiloissa, joissa se voi altistua vesiroiskeille.
- Kengänkuivainta ei saa upottaa veteen tai muuhun nesteeseen.
- **Huom!** Kengänkuivainta saa käyttää vain ilmaletkujen ollessa paikoillaan.
- Älä käytä kengänkuivain yhtäjaksoisesti yli kolmea tuntia.
- Varmista, että ilma-aukot ovat puhtaat ja että niissä ei ole esteitä. Kengänkuivaimen edessä tulee olla vähintään 90 cm vapaata tilaa.
- Jos kengänkuivain joutuu kosketuksiin veden kanssa, irrota pistoke välittömästi pistorasiasta.
- Sammuta kengänkuivain ja irrota pistoke pistorasiasta jokaisen käyttökerran jälkeen ja ennen puhdistamista.
- **Huom!** Kengänkuivain sopii ainoastaan pestyjen ja käytössä kastuneiden kenkien kuivaamiseen.



Kengänkuivainta ja ilmaletkuja ei saa peittää palavalla materiaalilla, kuten sanomalehdillä, verhoilla tai muulla kankaalla.

Tuotekuvaus

1. Ilmaletku, joustava
2. Ilmaletku, joustava
3. Takakansi
4. Sivukansi
5. Etukansi
6. Kahva ja letkukela
7. Oikea ilma-aukko
8. Merkkivalo, päällä / pois päältä
9. Virtakytkin ja ajastin
10. Lämpötilan valitsin
11. Virtajohto

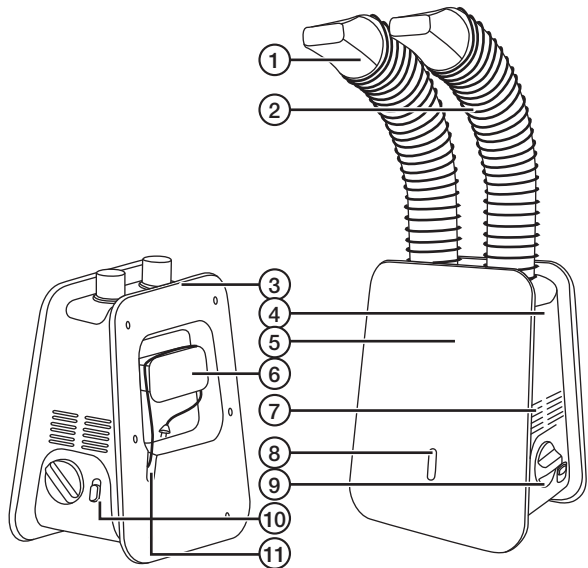

Asennus

1. Aseta kytkin (9) asentoon **0** (pois päältä).
2. Aseta jokin letkuista (1, 2) kengänkuivaimen yläpuolella olevaan aukkoon.

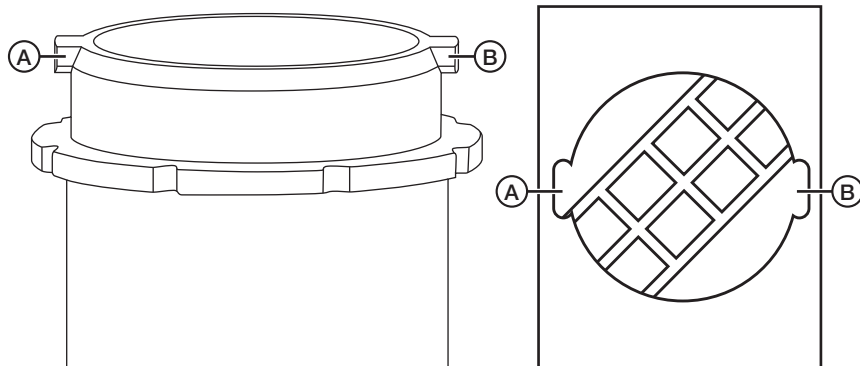

3. Aseta letkun kielekkeet A ja B reiän loviin A ja B.
4. Paina letku reikään ja lukitse se kiertämällä myötäpäivään.
5. Toista kohdat 2–4 toisen letkun kohdalla.

Käyttö

1. Aseta kuivattavat kengät lattialla ja laita letku kumpaankin kenkään.
2. Liitä pistoke sopivaan pistorasiaan.
3. Valitse kuivatusohjelma.
 - Ajastin (kuivausaika enintään 180 minuuttia), valitse aika nupilla.
 - Jatkuva kuivaus, aseta nuppi asentoon **I** (päällä).
4. Säädä lämpötila lämpötilasäätimellä (10).
 - **1**: Matala teho.
 - **2**: Suuri teho.

Huolto ja puhdistaminen

- Irrota virtajohto pistorasiasta ennen puhdistusta.
- Pyyhi laitteen pinta tarvittaessa kostealla liinalla. Älä käytä liuotusaineita tai hankaavia puhdistusaineita.
- Ilmaletkut voi irrottaa ja virtajohdon voi kiertää kuivaimen taakse tilan säästämiseksi esim. säilytyksen aikana.

Vianhakutaulukko

Ongelma	Syy	Toimenpide
Laite sammuu yllättäen.	Ylikuumenemissuoja on lauennut.	Anna laitteen jäähtyä ennen käynnistämistä.

Kierrättäminen

Tämä kuvake tarkoittaa, että tuotetta ei saa hävittää kotitalousjätteen seassa. Tämä koskee koko EU-aluetta. Virheellisestä hävittämisestä johtuvien mahdollisten ympäristö- ja terveyshaittojen ehkäisemiseksi tuote tulee viedä kierrätettäväksi, jotta materiaali voidaan käsitellä vastuullisella tavalla. Kierrätä tuote käyttämällä paikallisia kierrätysjärjestelmiä tai ota yhteys ostopaikkaan. Ostopaikassa tuote kierrätetään vastuullisella tavalla.



Tekniset tiedot

Verkkoliitäntä	220–240 V AC, 50 Hz
Teho	155 W
Kotelointiluokka	IP21
Kuivauslämpötila	45–65 °C
Ilmaletkun pituus	31–85 cm
Mitat	30 × 22 × 17 cm

Schuhrockner

Art.Nr. 18-4758 Modell SD-016
44-2541 SD-016

Vor Inbetriebnahme die komplette Bedienungsanleitung durchlesen und aufbewahren. Irrtümer, Abweichungen und Änderungen behalten wir uns vor. Bei technischen Problemen oder anderen Fragen freut sich unser Kundenservice über eine Kontaktaufnahme (Kontakt siehe Rückseite).

Sicherheitshinweise

Allgemeine Sicherheitshinweise

- Das Gerät ist nur dann für Kinder ab 8 Jahren geeignet, wenn diese in die sichere Handhabung eingeführt worden sind und Risiken und Gefahren der Benutzung verstehen.
- Kein Kinderspielzeug.
- Reinigung und Wartung kann von Kindern ab 8 Jahren unter Aufsicht eines Erwachsenen durchgeführt werden.
- **Warnung:** Sicherstellen, dass die Netzspannung mit der Betriebsspannung des Ladegerätes übereinstimmt, siehe Typenschild des Gerätes.
- Das Produkt darf in keiner Weise verändert werden.
- **Das Gerät wird bei Benutzung sehr heiß. Verbrennungsgefahr. Besondere Vorsicht ist geboten, wenn sich Kinder oder andere empfindliche Personen in den Räumlichkeiten befinden, in denen das Gerät benutzt wird.**
- **Warnung:** Das Netzkabel regelmäßig auf Fehler überprüfen. Das Gerät nie benutzen, wenn das Netzkabel oder den Stecker beschädigt ist.
- Um Stromschläge oder Feuer zu vermeiden, das Netzkabel bei Beschädigung nur vom Hersteller, seinem Kundendienst oder qualifiziertem Fachpersonal austauschen lassen. Das Produkt niemals auf irgendeine Weise verändern.
- **Hinweis:** Das Gerät ist für den normalen Gebrauch zuhause oder unter ähnlichen Bedingungen wie im Folgenden beschrieben geeignet:
 - In Personalräumen wie z. B. Umkleiden.
 - In Ferienwohnungen und Schrebergartenhäuschen.
 - In Hotelzimmern und anderen Wohnräumen.



Produkt der Schutzklasse II. Doppelte Schutzisolierung.



Nur für den Innenbereich geeignet.

Produktspezifische Sicherheitshinweise

- **Warnung:** Sicherstellen, dass das Netzkabel nicht vor dem Wärmeauslass liegt.
- Das Gerät niemals direkt unter einer Steckdose aufstellen.
- Niemals feuergefährliche Produkte in der Nähe des Produkts oder der Luftschläuche platzieren.
- **Warnung:** Das Gerät nicht im Freien und nicht in sehr feuchten Räumlichkeiten verwenden.
- Das Gerät nicht in unmittelbarer Nähe von Badewannen, Duschen, Wasch-/Spülbecken oder Schwimmbecken verwenden.
- Das Gerät nicht in Räumen verwenden, in denen es Wasserspritzern ausgesetzt ist.
- Das Produkt nicht in Wasser oder andere Flüssigkeiten eintauchen.
- **Wichtig!** Das Produkt darf nur verwendet werden, wenn die Luftschläuche angebracht sind.
- Das Produkt nicht länger als 3 Stunden am Stück betreiben.
- Sicherstellen, dass Lufteinlass und Hitzeauslass sauber und nicht blockiert sind. Min. 90 cm Platz über dem Produkt lassen.
- Kommt das Produkt in Kontakt mit Wasser, sofort den Stecker aus der Steckdose ziehen.
- Nach jedem Gebrauch und vor der Reinigung das Produkt ausschalten und den Stecker aus der Steckdose ziehen.
- **Hinweis:** Das Gerät ist nur zum Trocknen von Schuhen vorgesehen, die gewaschen oder bei der Benutzung feucht geworden sind.



Das Produkt und die Luftschläuche niemals mit brennbaren Materialien abdecken, z. B. Zeitungen, Gardinen oder andere Stoffe.

Produktbeschreibung

1. Luftschlauch, flexibel
2. Luftschlauch, flexibel
3. Hinteres Gehäuse
4. Seitengehäuse
5. Vorderes Gehäuse
6. Griff und Kabelrolle
7. Rechter Lufteinlass
8. Indikatorlampe Ein/Aus
9. Drehschalter für Stromschalter und Timer
10. Regler zur Temperatureinstellung
11. Netzkabel

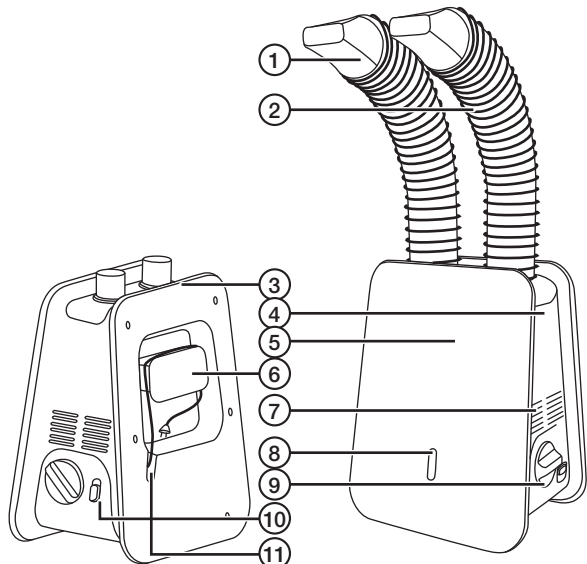

Montage

1. Den Drehschalter (9) auf Position **0** (aus) setzen.
2. Einen der Schläuche (1, 2) auf eines der Löcher an der Oberseite des Produktes setzen.

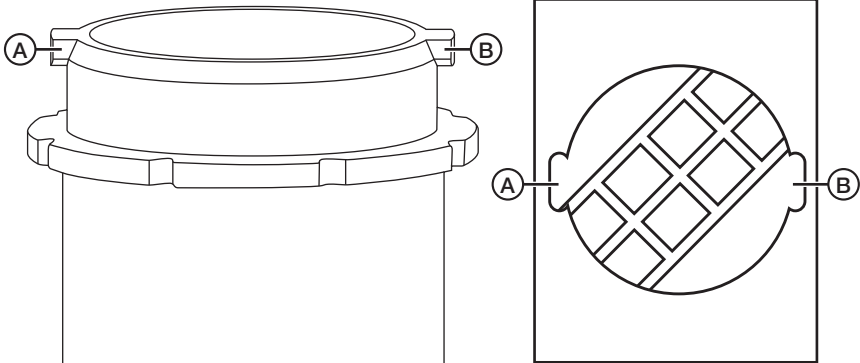

3. Die Backen A und B des Schlauchs auf die Aussparungen A und B im Loch setzen.
4. Den Schlauch in das Loch drücken und mit dem Uhrzeigersinn drehen, um ihn zu fixieren.
5. Die Schritte 2–4 mit dem anderen Schlauch wiederholen.

Benutzung

1. Die zu trocknenden Schuhe auf den Boden stellen und einen Schlauch in jeden Schuh stecken.
2. Den Stecker an eine geeignete Steckdose anschließen.
3. Das gewünschte Trockenprogramm auswählen.
 - Timer (Trockendauer bis 180 min): den Drehschalter auf die gewünschte Dauer einstellen.
 - Dauerbetrieb: den Drehschalter auf Position **I** (ein) stellen.
4. Die Temperatur mit dem Temperaturregler (10) anpassen.
 - **1**: Niedrige Temperatur.
 - **2**: Hohe Temperatur.

Pflege und Wartung

- Vor Pflege und Wartung immer das Netzteil aus der Steckdose ziehen.
- Bei Bedarf das Gehäuse mit einem feuchten Tuch abwischen. Keine Lösungsmittel oder scheuernde Reinigungsmittel benutzen.
- Für eine platzsparende Aufbewahrung können die Luftschläuche abgenommen und das Stromkabel auf die Kabelrolle am hinteren Gehäuse aufgerollt werden.

Fehlersuche

Problem	Ursache	Maßnahme
Das Produkt schaltet unerwartet ab.	Der Überhitzungsschutz hat ausgelöst.	Das Produkt vor erneuter Benutzung abkühlen lassen.

Hinweise zur Entsorgung

Dieses Symbol zeigt an, dass das Produkt nicht gemeinsam mit dem Haushaltsabfall entsorgt werden darf. Dies gilt in der gesamten EU. Um möglichen Schäden für die Umwelt und Gesundheit vorzubeugen, die durch fehlerhafte Abfallentsorgung verursacht werden, dieses Produkt zum verantwortlichen Recycling geben, um die nachhaltige Wiederverwertung von stofflichen Ressourcen zu fördern. Bei der Abgabe des Produktes bitte die vorhandenen Recycling- und Sammelstationen benutzen oder den Händler kontaktieren. Dieser kann das Produkt auf eine umweltfreundliche Weise recyceln.



Technische Daten

Netzanschluss	220–240 V AC, 50 Hz
Leistungsaufnahme	155 W
Schutzart	IP21
Trockentemp.	45–65 °C
Länge des Luftschlauchs	31–85 cm
Abmessungen	30 × 22 × 17 cm

Sverige

Kundtjänst tel.: 0247/445 00
fax: 0247/445 09
e-post: kundservice@clasohlson.se

Internet www.clasohlson.se

Post Clas Ohlson AB, 793 85 INSJÖN

Norge

Kundesenter tlf.: 23 21 40 00
faks: 23 21 40 80
e-post: kundesenter@clasohlson.no

Internett www.clasohlson.no

Post Clas Ohlson AS, Postboks 485 Sentrum, 0105 OSLO

Suomi

Asiakaspalvelu puh.: 020 111 2222
sähköposti: asiakaspalvelu@clasohlson.fi

Internet www.clasohlson.fi

Osoite Clas Ohlson Oy, Kaivokatu 10 B, 00100 HELSINKI

Great Britain

Customer Service contact number: 020 8247 9300
e-mail: customerservice@clasohlson.co.uk

Internet www.clasohlson.co.uk

Postal 10 – 13 Market Place
Kingston Upon Thames
Surrey
KT1 1JZ

Deutschland

Kundenservice Hotline: 040 2999 78111
E-Mail: kundenservice@clasohlson.de

Homepage www.clasohlson.de

Postanschrift Clas Ohlson GmbH, Jungfernstieg 38,
20354 Hamburg

clas ohlson