

Head Torch 10 W/500 lm

Art.no 36-6346

Model MF-H09

Please read the entire instruction manual before using the product and then save it for future reference. We reserve the right for any errors in text or images and any necessary changes made to technical data. If you have any questions concerning technical problems please contact our Customer Services.

Safety

- Do not point the light beam into anyone's eyes.
- Do not let children play with the product.
- Never charge the torch in flammable environments or on flammable surfaces.
- Only use the included rechargeable battery.
- Only use the included charger for charging the battery.
- Never immerse the head torch in water or other liquid.
- Never expose the battery to high temperatures or naked flames.
- Avoid contact with leaking batteries.
- The charger is designed for indoor use only.

Product description

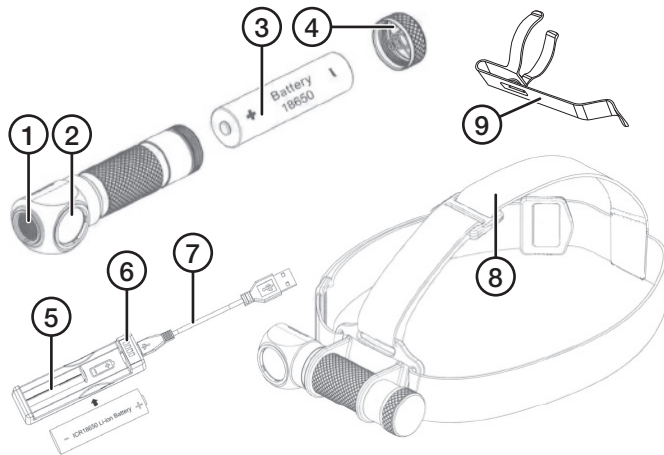

- | | |
|-----------------------------|-----------------------|
| 1. Power button | 5. Charger |
| 2. LED Bulb | 6. Charging indicator |
| 3. Battery type 18650 (1 x) | 7. Charger lead |
| 4. Battery cover | 8. Headband |
| | 9. Belt clip |

Inserting the battery

Unscrew the battery cover (4) and insert the included rechargeable type 18650 battery (3) in accordance with the polarity markings.

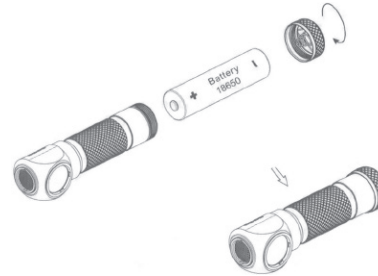

Charging the battery

The head torch battery may only be charged in the included charger.

1. Insert the rechargeable battery (type 18650) into the charger, observe the polarity markings.
2. Connect the charger lead to the charger and other USB charger.
3. The charging indicator shows the charging status. When all the indicators shine constantly the battery is fully charged.
4. Charging normally takes about 5 hours.

Operating instructions

1. Insert the battery (type 18650) into the head torch, observing the polarity markings.
2. Press the power switch (1) to turn the head torch on. Select the desired mode by pressing the power switch the required number of times:

Setting the light mode

Press the power switch repeatedly to advance through the sequence of power settings: Very low – low – medium – high – turbo – very low and so on.

Switching the torch off

Holding the power switch pressed in for more than 1 second will switch the torch off.

Extra functions

Switch the head torch on to the most recent power setting

The head torch has a built-in memory. If the head torch is switched off it can be switched on directly to the power setting that it was last used on by holding the power switch in for more than 1 second.

Direct turbo mode

If the head torch is switched off it can be switched on directly in the turbo mode (extra bright 500 lm). Hold the power switch in for more than 2 seconds until the torch shines very brightly.

Care and maintenance

- Clean the torch using a soft, damp cloth.
- Never use cleaning agents or other chemicals.

Responsible disposal

This symbol indicates that this product should not be disposed of with general household waste. This applies throughout the entire EU. In order to prevent any harm to the environment or health hazards caused by incorrect waste disposal, the product must be handed in for recycling so that the material can be disposed of in a responsible manner. When recycling your product, take it to your local collection facility or contact the place of purchase. They will ensure that the product is disposed of in an environmentally sound manner.



Specifications

Charger	Input 5 V DC, 1 A (USB), Output 4.2 V DC, 1000 mA
Battery	Li-ion-battery 2800 mAh (type 18650) (1 x)
Operating time	Up to 2 hours 15 minutes (on high power)
Colour temperature	6000 K
Beam angle	45°
Colour rendition	Ra 70
Power	10 W
Light output	Very low (1 lm), low (70 lm), medium (200 lm), high (350 lm), turbo (500 lm)
Operating temperature	-20 to +50 °C
Ingress protection	IP44
Weight	41/135 g (without/with battery and headband)
Size	98.5 x Ø 25 mm

Pannlampa 10 W/500 lm

Art.nr 36-6346

Modell MF-H09

Läs igenom hela bruksanvisningen före användning och spara den sedan för framtida bruk. Vi reserverar oss för ev. text- och bildfel samt ändringar av tekniska data. Vid tekniska problem eller andra frågor, kontakta vår kundtjänst.

Säkerhet

- Rikta inte ljusstrålen direkt mot ögonen.
- Låt inte barn leka med pannlampan.
- Ladda aldrig pannlampan i brandfarliga miljöer eller på brandfarliga underlag.
- Använd endast det medföljande laddbara batteriet.
- Använd endast medföljande laddare för laddning av batteriet.
- Sänk aldrig ner pannlampan i vatten eller annan vätska.
- Utsätt aldrig batteriet för höga temperaturer eller öppen eld.
- Undvik kontakt med läckande batteri.
- Laddaren är endast avsedd för inomhusbruk.

Produktbeskrivning

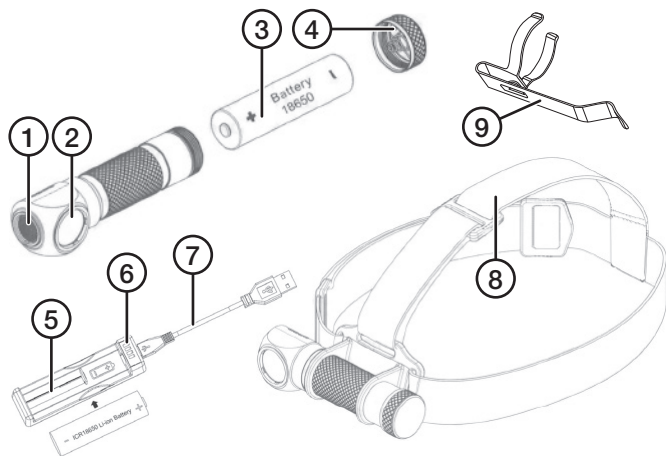

- | | |
|-----------------------------|------------------|
| 1. Strömbrytare | 5. Laddare |
| 2. LED-lampa | 6. Laddindikator |
| 3. Batteri, typ 18650 (1 x) | 7. Laddkabel |
| 4. Batterilock | 8. Huvudband |
| | 9. Bältesclips |

Sätt i batteriet

Skruva loss batterilocket (4) och sätt i det medföljande laddbara batteriet (typ 18650) (3) enligt polaritetsmärkningen.

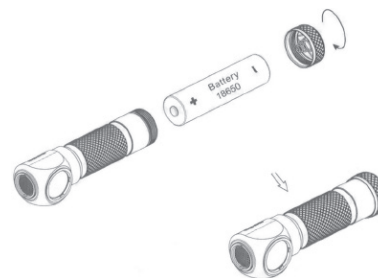

Ladda batteriet

Pannlampans batteri kan endast laddas i den bifogade laddaren.

1. Sätt i det laddbara batteriet (typ 18650) i laddaren enligt polaritetsmärkningen.
2. Anslut laddkabeln till laddaren och valfri USB laddare.
3. Laddindikatorn visar laddstatus. När alla 4 indikatorerna lyser med fast sken är batteriet fulladdat.
4. Normal laddtid är ca 5 timmar.

Användning

1. Sätt i det laddbara batteriet (typ 18650) i pannlampan enligt polaritetsmärkningen.
2. Pannlampan tänds med strömbrytaren (1). Välj önskad funktion genom att trycka på strömbrytaren:

Stega mellan alla ljusinställningarna

Tryck kort på strömbrytaren upprepade gånger för att stega mellan olika ljusstyrkor: Extra svag – svag – medium – hög – turbo – extra svag o.s.v.

Stäng av pannlampan

Håll in strömbrytaren i mer än 1 sekund för att släcka pannlampan.

Extrafunktioner

Tänd pannlampan med senast använda ljusstyrka

Om pannlampan är avstängd – håll in strömbrytaren i mer än 1 sekund för att tända pannlampan med samma ljusstyrka som när den stängdes av. Pannlampan har minne för detta och därför tänds direkt den senaste ljusstyrkan.

Aktivera turboläge

Om pannlampan är avstängd – gör så här för att pannlampan ska lysa extra starkt (500 lm) direkt: Håll in strömbrytaren i mer än 2 sekunder tills lampan lyser starkt.

Skötsel och underhåll

- Använd en lätt fuktad trasa för att torka av pannlampan.
- Använd aldrig rengöringsmedel eller andra kemikalier.

Avfallshantering

Denna symbol innebär att produkten inte får kastas tillsammans med annat hushållsavfall. Detta gäller inom hela EU. För att förebygga eventuell skada på miljö och hälsa, orsakad av felaktig avfallshandling, ska produkten lämnas till återvinning så att materialet kan tas omhand på ett ansvarsfullt sätt. När du lämnar produkten till återvinning, använd dig av de returhanteringssystem som finns där du befinner dig eller kontakta inköpsstället. De kan se till att produkten tas om hand på ett för miljön tillfredställande sätt.



Specifikationer

Laddare	In 5 V DC, 1 A (USB), ut 4,2 V DC, 1000 mA
Batteri	Li-jon-batteri 2800 mAh (typ 18650) (1 x)
Användningstid	Upp till 2 tim 15 min (i läge hög)
Färgtemperatur	6000 K
Ljusspridning	45°
Färgåtergivning	Ra 70
Effekt	10 W
Ljusstyrka	Extra svag – (1 lm) – svag (70 lm) – medium – (200 lm) hög (350 lm) – turbo (500 lm)
Användningstemperatur	-20 till +50 °C
Kapsling	IP44
Vikt	41/135 g (utan/med batteri och huvudband)
Mått	98,5 x 25 Ø (mm)

Hodelykt 10 W/500 lm

Art.nr. 36-6346

Modell MF-H09

Les gjennom hele bruksanvisningen før bruk, og ta vare på den for fremtiden. Vi tar forbehold om eventuelle tekst- og bildefeil samt endringer i tekniske data. Ved tekniske problemer eller andre spørsmål, ta kontakt med vårt kundesenter.

Sikkerhet

- Rett ikke lysstrålen direkte mot øynene.
- La aldri barn leke med hodelykten.
- Lad aldri hodelykten i brannfarlige miljøer eller på brannfarlige underlag.
- Bruk kun det medfølgende oppladbare batteriet.
- Bruk kun medfølgende lader til lading av batteriet.
- Senk aldri hodelykten ned i vann eller annen væske.
- Utsett aldri batteriet for høye temperaturer eller åpen ild.
- Unngå kontakt med batterier som lekker.
- Laderen er kun beregnet for innendørs bruk.

Produktbeskrivelse

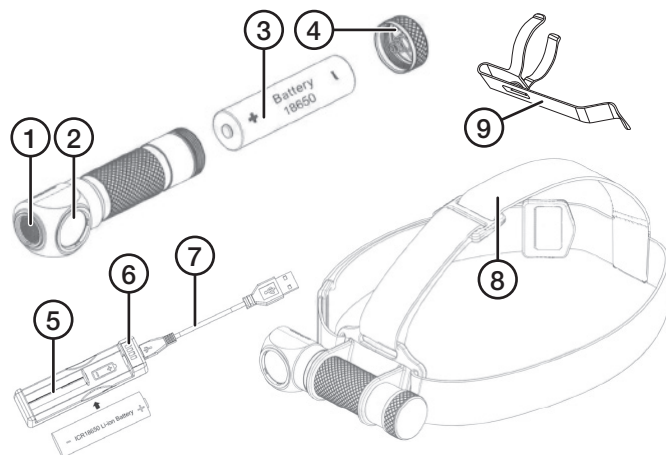

1. Strømbryter
2. LED-pære
3. Batteri, type 18650 (1 x)
4. Batterilokk
5. Lader
6. Ladeindikator
7. Ladekabel
8. Hodebånd
9. Belteklips

Sett i batteriet

Skru løs batterilokket (4), og sett i det medfølgende oppladbare batteriet (type 18650) (3) i henhold til polaritetsmerkingen.

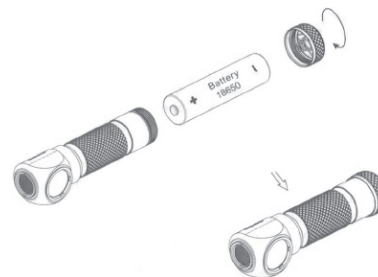

Lade batteriet

Hodelyktens batteri kan kun lades i den medfølgende laderen.

1. Sett det ladbare batteriet (type 18650) inn i laderen og følg merkingen for polaritet.
2. Ladekabelen kobles til laderen og en valgfri USB-lader.
3. Ladeindikatoren viser ladestatus. Når alle 4 ladeindikatorer lyser er batteriet fulladet.
4. Normal ladetid er ca. 5 timer.

Bruk

1. Sett det oppladbare batteriet (type 18650) i hodelykten i henhold til polaritetsmerkingen.
2. Hodelykten tennes med strømbryteren (1). Velg ønsket funksjon ved å trykke på strømbryteren:

Gå gjennom alle lysinnstillingene

Trykk raskt på strømbryteren gjentatte ganger for å gå gjennom forskjellige lysstyrker: Ultrasvak – lav – middels – høy – turbo – ultrasvak osv.

Slå av hodelykten

Hold inne strømbryteren i minst 1 sekund når du vil slå av hodelykten.

Tilleggsfunksjoner

Slå på hodelykten med sist brukte lysstyrke

Hvis hodelykten er slått av, kan du slå på hodelykten med samme lysstyrke som da den ble slått av, ved å holde inne strømbryteren i minst 1 sekund. Hodelykten har registrert dette, og derfor tennes den direkte med den sist brukte lysstyrken.

Aktivere turbo-posisjon

Hvis hodelykten er slått av, kan du få hodelykten til å lyse ekstra kraftig (500 lm) med én gang slik: Hold inne strømbryteren i minst 2 sekunder til hodelykten lyser kraftig.

Behandling og vedlikehold

- Tørk av hodelykten med en lett fuktet klut.
- Bruk aldri rengjøringsmidler eller kjemikalier.

Avfallshåndtering

Dette symbolet betyr at produktet ikke kan kastes sammen med vanlig husholdningsavfall. Dette gjelder i hele EU. For å forebygge eventuelle skader på miljø og helse som skyldes feilaktig avfallshåndtering, skal produktet leveres til gjenvinning slik at materialet kan håndteres på en forsvarlig måte. Når du leverer produktet til gjenvinning, skal du bruke de returordningene som finnes der du er eller du kan kontakte forhandleren. De kan sørge for at produktet håndteres på en miljøvennlig måte.



Spesifikasjoner

Lader	Inn 5 V DC, 1 A (USB), ut 4,2 V DC, 1000 mA
Batteri	Li-ion-batteri 2800 mAh (type 18650) (1 x)
Brukstid	Inntil 2 timer og 15 minutter (i høy-posisjon)
Fargetemperatur	6000 K
Lysspredning	45°
Fargegjengivelse	Ra 70
Effekt	10 W
Lysstyrke	Ultrasvak – (1 lm) – lav (70 lm) – middels (200 lm) – høy (350 lm) – turbo (500 lm)
Brukstemperatur	–20 til +50 °C
Kapsling	IP24
Vekt	41/135 g (uten/med batteri og hodebånd)
Mål	98,5 × 25 Ø (mm)

Otsalamppu 10 W/500 lm

Tuotenro 36-6346 Malli MF-H09

Lue käyttöohje ennen tuotteen käyttöönottoa ja säilytä se tulevaa tarvetta varten. Pidätämme oikeuden teknisten tietojen muutoksiin. Emme vastaa mahdollisista teksti- tai kuvavirheistä. Jos tuotteeseen tulee teknisiä ongelmia, ota yhteys asiakaspalveluun.

Turvallisuus

- Älä suuntaa valoa suoraan silmiin.
- Älä anna lasten leikkiä otsalampulla.
- Älä lataa otsalamppua paikoissa, joissa on helposti syttyviä materiaaleja.
- Käytä ainoastaan mukana tulevaa akkua.
- Käytä lataukseen ainoastaan mukana tulevaa laturia.
- Älä upota otsalamppua veteen tai muuhun nesteeseen.
- Älä altista akkua korkeille lämpötiloille tai avotulelle.
- Älä koske vuotavaa akkua.
- Laturi on tarkoitettu vain sisäkäyttöön.

Tuotteen kuvaus

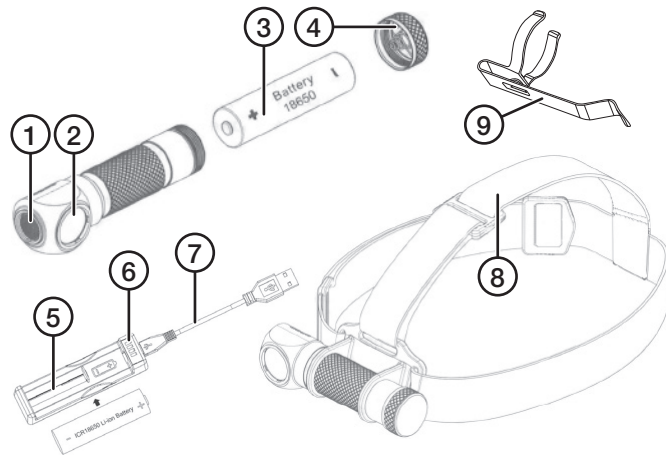

- | | |
|-----------------------|-------------------------|
| 1. Virtakytkin | 5. Laturi |
| 2. LED-lamppu | 6. Latauksen merkkivalo |
| 3. Akku 18650 (1 kpl) | 7. Latausjohto |
| 4. Akkulokeron kansi | 8. Otsanauha |
| | 9. Vyökiinnike |

Akun asettaminen

Ruuvaa irti akkulokeron kansi (4) ja aseta mukana tuleva akku (tyyppi 18650) (3) paikoilleen napaisuusmerkintöjen mukaisesti.

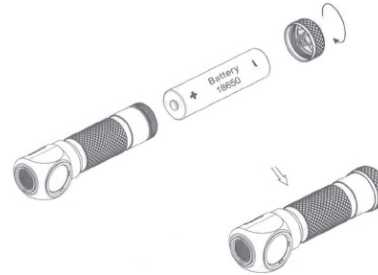

Akun lataaminen

Otsalampun akun saa ladata ainoastaan mukana tulevalla laturilla.

1. Aseta akku (tyyppi 18650) laturiin napaisuusmerkintöjen mukaisesti.
2. Liitä latausjohto laturiin ja sopivaan USB-liitäntään.
3. Latauksen ilmaisin näyttää latauksen tilan. Akku on täynnä, kun kaikki neljä latauksen merkkivaloa palavat vilkkumatta.
4. Normaali latauksen kesto on n. 5 tuntia.

Käyttö

1. Aseta akku (tyyppi 18650) otsalamppuun napaisuusmerkintöjen mukaisesti.
2. Sytytä otsalamppu virtakytkimestä (2). Valitse haluttu toiminto painamalla virtakytkintä:

Siirtyminen valoasetusten välillä

Paina virtakytkintä useita kertoja lyhyesti siirtyäksesi eri valonvoimakkuuksien välillä: Erittäin heikko – heikko – medium – voimakas – turbo – erittäin heikko jne.

Otsalampun sammuttaminen

Pidä virtakytkintä pohjassa yli sekunti sammuttaaksesi lampun.

Lisätoiminnot

Otsalampun sytyttäminen viimeiseksi käytössä olleella valovoimakkuudella

Otsalampun ollessa sammutettuna pidä virtakytkintä pohjassa yli sekunnin ajan. Viimeiseksi käytetty valovoimakkuus jää otsalampun muistiin, ja lamppu syttyy suoraan tällä voimakkuudella.

Turbotilan valitseminen

Otsalampun ollessa sammutettuna toimi seuraavalla tavalla, jotta lamppu valaisee heti erityisen voimakkaasti (500 lm): Paina virtakytkintä yli 2 sekunnin ajan, kunnes lamppu palaa voimakkaasti.

Huolto ja ylläpito

- Pyyhi otsalampun pinta hieman kostutetulla liinalla.
- Älä käytä puhdistusaineita tai muita kemikaaleja.

Kierrättäminen

Tämä kuvake tarkoittaa, että tuotetta ei saa hävittää kotitalousjätteen seassa. Tämä koskee koko EU-aluetta. Virheellisestä hävittämisestä johtuvien mahdollisten ympäristö- ja terveyshaittojen ehkäisemiseksi tuote tulee viedä kierrätettäväksi, jotta materiaali voidaan käsitellä vastuullisella tavalla. Kierrätä tuote käyttämällä paikallisia kierrätysjärjestelmiä tai ota yhteys ostopaikkaan. Ostopaikassa tuote kierrätetään vastuullisella tavalla.



Tekniset tiedot

Laturi	Tulo 5 V DC, 1 A (USB), lähtö 4,2 V DC, 1000 mA
Akku	Litiumioniakku 2800 mAh (tyyppi 18650), 1 kpl
Käyttöaika	Jopa 2 tuntia ja 15 minuuttia (valovoimakkuudella voimakas)
Väriämpötila	6000 K
Valon leviämiskulma	45°
Värintoisto	Ra 70
Teho	10 W
Valovoimakkuus	Erittäin heikko – (1 lm) – heikko (70 lm) – medium (200 lm) – voimakas (350 lm) – turbo (500 lm)
Käyttölämpötila	-20...+50 °C
Kotelointiluokka	IP44
Paino	41/135 g (ilman/ml. akkua ja otsanauhaa)
Mitat	98,5 × 25 Ø (mm)

Stirnlampe 10 W/500 lm

Art.Nr. 36-6346

Modell MF-H09

Vor Inbetriebnahme die Bedienungsanleitung vollständig durchlesen und für künftigen Gebrauch aufbewahren. Irrtümer, Abweichungen und Änderungen behalten wir uns vor. Bei technischen Problemen oder anderen Fragen freut sich unser Kundenservice über eine Kontaktaufnahme.

Sicherheitshinweise

- Den Lichtstrahl nicht direkt auf Augen richten.
- Kein Kinderspielzeug.
- Das Produkt nie in feuergefährlichen Umgebungen oder auf brennbaren Unterlagen aufladen.
- Nur den mitgelieferten Akku verwenden.
- Zum Laden des Akkus nur das mitgelieferte Ladegerät verwenden.
- Die Stirnlampe niemals in Wasser oder andere Flüssigkeiten senken.
- Den Akku niemals Hitze oder offenem Feuer aussetzen.
- Kontakt mit einem leckenden Akku unbedingt vermeiden.
- Das Ladegerät ist nur für die Verwendung in Innenräumen geeignet.

Produktbeschreibung

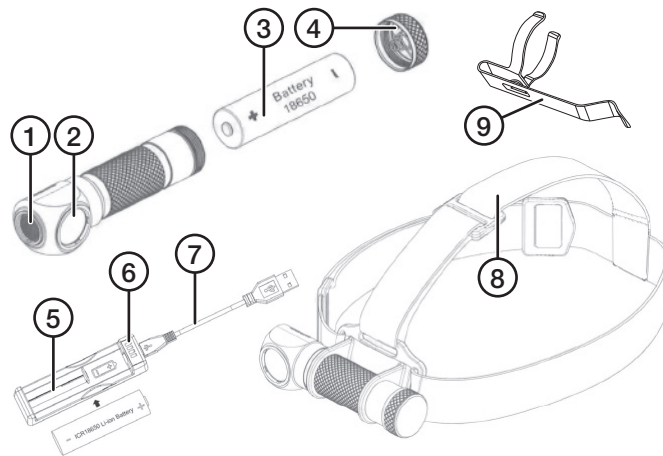

- | | |
|--------------------------|----------------|
| 1. Schalter | 5. Ladegerät |
| 2. LED-Lampe | 6. Ladeanzeige |
| 3. Akku, Typ 18650 (1 x) | 7. Ladekabel |
| 4. Akkuabdeckung | 8. Kopfbügel |
| | 9. Gürtelclip |

Batterie einsetzen

Die Akkuabdeckung (4) aufschrauben und den mitgelieferten Akku, Modell 18650 (3) entsprechend der Polaritätsmarkierung in der Halterung einsetzen.

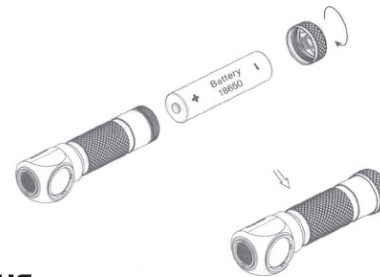

Laden des Akkus

Der Akku der Stirnlampe kann nur im mitgelieferten Ladegerät aufgeladen werden.

1. Den Akku (Typ 18650) gemäß der Polaritätsmarkierung in das Ladegerät setzen.
2. Das Ladekabel an das Ladegerät und ein beliebiges USB-Ladegerät anschließen.
3. Der LED-Indikator zeigt den Ladestatus an. Wenn alle 4 LED-Indikatoren konstant leuchten, ist das Produkt vollständig geladen.
4. Der Ladevorgang dauert normalerweise ca. 5 Stunden.

Benutzung

1. Den Akku (Typ 18650) gemäß der Polaritätsmarkierung in die Stirnlampe setzen.
2. Das Produkt mit dem Schalter (2) einschalten. Den Stromschalter drücken, um die gewünschte Funktion auszuwählen.

Navigation zwischen allen Leuchteinstellungen

Mehrmals kurz auf den Stromschalter drücken, um zu den verschiedenen Helligkeiten zu kommen. Ultraschwach – Niedrig – Mittel – Hoch – Turbo – Ultraschwach usw.

Die Stirnlampe ausschalten

Den Stromschalter mehr als 1 Sekunde lang gedrückt halten, um das Gerät auszuschalten.

Weitere Funktionen

Die Stirnlampe mit der zuletzt benutzten Helligkeit einschalten

Den Stromschalter am ausgeschalteten Gerät mehr als 1 Sekunde lang drücken, um es mit der zuletzt gewählten Helligkeit einzuschalten. Die Stirnlampe hat eine Erinnerungsfunktion dafür und kann daher zur zuletzt benutzten Helligkeitssstufe gehen.

Turbomodus aktivieren

Damit die Stirnlampe direkt besonders stark leuchtet, am ausgeschalteten Gerät Folgendes tun: Den Schalter mehr als 2 Sekunden gedrückt halten, bis die Lampe stark leuchtet.

Pflege und Wartung

- Das Produkt mit einem leicht angefeuchteten Tuch reinigen.
- Niemals Reinigungsmittel oder andere scharfe Chemikalien verwenden.

Hinweise zur Entsorgung

Dieses Symbol zeigt an, dass das Produkt nicht gemeinsam mit dem Haushaltsabfall entsorgt werden darf. Dies gilt in der gesamten EU. Um möglichen Schäden für die Umwelt und Gesundheit vorzubeugen, die durch fehlerhafte Abfallentsorgung verursacht werden, dieses Produkt zum verantwortlichen Recycling geben, um die nachhaltige Wiederverwertung von stofflichen Ressourcen zu fördern. Bei der Abgabe des Produktes bitte die vorhandenen Recycling- und Sammelstationen benutzen oder den Händler kontaktieren. Dieser kann das Produkt auf eine umweltfreundliche Weise recyceln.



Technische Daten

Ladegerät	I: 5 V DC, 1 A (USB), II: 4,2 V DC, 1000 mA
Akku	Li-Ion-Akku 2800 mAh (Modell 18650) (1 x)
Betriebsdauer	Bis zu 2 Std. 15 min (im Modus Hoch)
Farbtemperatur	6000 K
Ausstrahlungswinkel	45°
Farbwiedergabe	Ra 70
Leistungsaufnahme	10 W
Helligkeit	Ultraschwach – (1 lm) – Niedrig (70 lm) – Mittel (200 lm) – Hoch (350 lm) – Turbo (500 lm)
Umgebungstemperatur	–20 bis 50 °C
Schutzart	IP44
Gewicht	41/135 g (ohne/mit Akku und Kopfband)
Abmessungen	98,5 × 25 Ø (mm)

