

41-1366

Cocraft®

COMPRESSOR 1200 W

HC16

OIL FREE AIR COMPRESSOR

KOMPRESSOR

KOMPRESSORI



Important:

Read the entire instruction manual carefully and make sure that you fully understand it before you use the equipment. Keep the manual for future reference.

Viktig information:

Läs hela bruksanvisningen noggrant och försäkra dig om att du har förstått den innan du använder utrustningen. Spara bruksanvisningen för framtida bruk.

Viktig informasjon:

Les disse anvisningene nøye og forsikre deg om at du forstår dem, før du tar produktet i bruk. Ta vare på anvisningene for seinere bruk.

Tärkeää tietoa:

Lue nämä ohjeet huolellisesti ja varmista että olet ymmärtänyt ne, ennen kuin alat käyttää laitetta. Säilytä ohjeet myöhempää tarvetta varten.

Wichtiger Hinweis:

Vor Inbetriebnahme die komplette Bedienungsanleitung sorgfältig durchlesen und aufbewahren.

Art.no
41-1366

Model
JL811001

Ver. 20171221
Original instructions
Bruksanvisning i original
Originalbruksanvisning
Alkuperäinen käyttöohje
Original Bedienungsanleitung

ENGLISH

SVENSKA

NORSK

SUOMI

DEUTSCH

HC16 Air Compressor

Art.no 41-1366 Model JL811001

Please read the entire instruction manual before use and then save it for future reference. We reserve the right for any errors in text or images and any necessary changes made to technical data. In the event of technical problems or other queries, please contact our Customer Services (see address details on the back).

Safety

 Ensure that you have read and understood:

- all the safety guidelines.
 - all the explanations as to how the compressor works.
 - all the instructions as to how to use it in a safe manner.
 - all the instructions concerning care, maintenance and storage.
1. **Keep the work area tidy.**
 - *Cluttered and disorganised work areas pose an accident risk.*
 2. **The work environment.**
 - *Do not expose the product to rain.*
 - *Do not use the product in damp or wet areas.*
 - *Make sure that the work area is well illuminated.*
 - *Do not use the product in areas where combustible gases or liquids are stored or used.*
 3. **Guard against electric shocks.**
 - *Avoid physical contact with earthed objects such as water pipes, radiators and cookers.*
 4. **Keep other people at a safe distance.**
 - *Never permit persons, especially children, not involved in the work to touch the product or its power supply cables. Keep unauthorised persons away from the work area.*
 5. **Storing the product.**
 - *Products that are not in use should be kept locked away in a dry place out of children's reach.*
 6. **Do not overload the product.**
 - *The work will be performed better and more safely if the product is not overloaded.*
 7. **Wear suitable clothing.**
 - *Do not wear loose-fitting clothing or jewellery; they could be caught in moving parts.*
 - *Wear non-slip footwear when working outdoors.*
 - *Wear a hairnet or similar if you have long hair.*
 8. **Use personal protective equipment.**
 - *Wear eye protection.*
 - *Wear a respirator or dust mask if the operation will generate a great deal of dust.*

9. **Make sure that the mains lead is not damaged.**
 - *Do not pull or tug the mains lead when unplugging the product, grip and pull the plug itself. Keep the mains lead away from heat, oil and sharp edges.*
10. **Take good care of the product.**
 - *Make sure that the product is clean and free from contaminants.*
 - *Follow all guidelines concerning care, maintenance and storage.*
 - *Check the product's mains lead regularly. If the mains lead is damaged in any way, it must be replaced by a qualified electrician.*
 - *Inspect any extension leads regularly. Replace cables if they are damaged in any way.*
 - *Keep the handles dry, clean and free of oil and grease.*
11. **Always disconnect the product from the mains.**
 - *Disconnect the product from the mains whenever it is not in use, before service and maintenance and whenever switching accessories.*
12. **Avoid unintentional starting.**
 - *Make sure that the power switch is set to OFF before connecting the product to the mains.*
13. **Use the right kind of extension lead.**
 - *If you use the product outdoors, only use extension cables, which are clearly labelled as designed for outdoor use.*
14. **Remain attentive.**
 - *Pay attention to what you are doing. Use your common sense and never operate the product when tired, sick or under the influence of medicine, alcohol or narcotics.*
15. **Check that the product is undamaged.**
 - *Before using the product, make sure that it functions normally as described in this instruction manual.*
 - *Make sure that any moving parts are intact, properly fitted and rotate freely.*
 - *Damaged safety devices must be replaced by authorised service personnel unless otherwise specified in this instruction manual.*
 - *Damaged switches must be replaced by a qualified electrician.*
 - *Never use the product if it cannot be switched on and off using its power switch.*
16.  **Do not use any accessories other than those mentioned in this instruction manual or recommended by the manufacturer or retailer.**
Risk of personal injury.
17. **Have the product repaired by qualified service personnel.**
 - *This product conforms to relevant safety regulations. Repairs must only be carried out by qualified service personnel and only using original spare parts. Failure to do so could lead to serious personal injury.*
18. **Protect yourself from high noise levels.**
 - *Use ear defenders when using the compressor.*
19. **Damage to the mains lead or plug.**
 - *If the mains lead is damaged in any way, it must be replaced by a qualified electrician.*

Risk of explosion

- Never use the compressor in areas where flammable liquids/materials or gases (petrol, solvents, gas cylinders, etc.) are stored or used.
- Never use the plug to turn the compressor on or off, always use the power switch.
- Always unplug the mains lead and empty the pressure tank of air before servicing or repairing the compressor.
- Always unplug the mains lead and empty the pressure tank of air before moving the compressor.
- Make sure that the mains lead does not come into contact with heat, oil, or sharp edges.
- Never move the compressor around by pulling the mains lead or air hoses. The compressor must only be moved using the handle.
- Make sure that any air hoses and pneumatic tools connected to the compressor are rated to withstand the pressure generated by the compressor and that they are connected correctly.
- The compressor is only intended for use in well-ventilated areas in temperatures between 5–40°C.
- Never expose the compressor to water or other liquids.

Risk of personal injury

- Never use the compressor if the pressure tank has been damaged in any way.
- Make sure that all air hoses are intact and dimensioned for the capacity of the compressor.
- Never attempt to repair damaged air hoses, always replace them.
- Never move or transport the compressor when the pressure tank is under pressure.
- Never disconnect any connectors when the pressure tank is under pressure.
- Never tamper with or modify the pressure tank or any other part of the compressor.
- Never point the air hose nozzle or attached tools at other people or pets.
- Never use compressed air to clean work wear worn by you or anyone else.
- Never insert fingers or foreign objects into the housing of the compressor.

Dangerous voltage

- The compressor must only be connected to an earthed 230 V, 50/60 Hz mains outlet protected by a 30 mA residual current device (RCD).
- Always connect the plug to an easily accessible mains outlet so that it can quickly be unplugged should a fault occur.

Risk of burns

- Certain parts of the compressor can become hot during use. Touch only the handle and the power switch when using the compressor.

Risk of damage to property

- Place the compressor on an easily accessible, dry, firm and level surface. Do not place the compressor on the very edge of a surface.
- Make sure that the compressor is sufficiently ventilated. Place it at least 1 m from nearby surfaces.
- Place the compressor so that it cannot move while being used.
- Always place the compressor on its own feet when being used.
- Never place the compressor on or near hot surfaces.
- This product is not intended for use by persons (including children) whose physical, sensory or mental capabilities, or lack of experience and knowledge, prevents them from using the product safely without supervision or instruction.
- Never let children play with the product.

Symbols



Read the entire instruction manual carefully.



Use ear defenders.



Risk of electric shock.



This unit is remote controlled and can start without warning.



Never switch off the compressor by pulling out the plug or using the isolator switch (if fitted). Always use the ON/OFF button on the compressor.



Warning: Hot surfaces.



Guaranteed sound power level (LWA) of max 97 dB.



Declaration of Conformity.

Product description

The compressor pump compresses the air and discharges it into the pressure tank. When the air pressure in the tank reaches max, a pressure switch switches off the motor driving the compressor. A safety valve releases the air in the pressure tank if the pressure switch fails to turn the motor off.

i The compressor is oil-free, which means that it is intended for intermittent operation. This means that it must only be used to drive smaller pneumatic tools, such as nail guns, to inflate smaller items, such as footballs, or to drive a paint sprayer, such as an airbrush. It is not intended to inflate large objects, such as pools and large air mattresses, where it needs to operate for a long time (over 120 seconds).

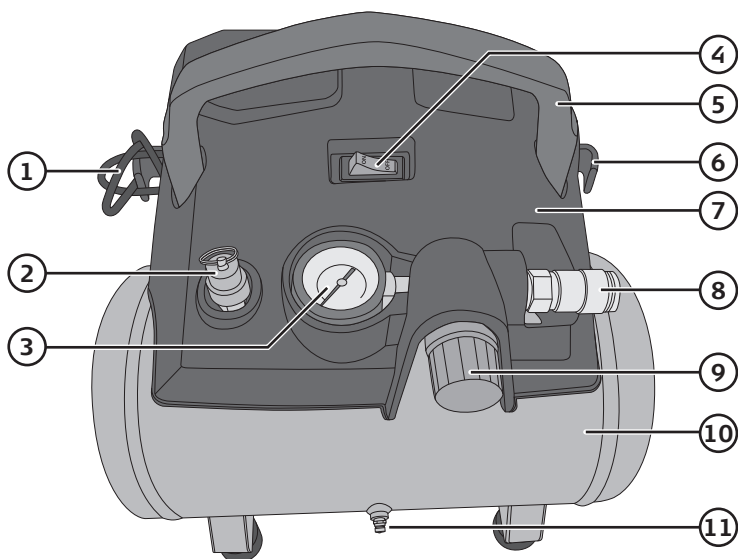

1. Mains lead
2. Safety valve
3. Pressure gauge
4. [ON/OFF] Power switch
5. Carrying handle
6. Holder for mains lead (one on each side)
7. Motor housing
8. Air outlet
9. Working pressure adjustment knob
10. Pressure tank
11. Drain valve

Instructions for use

 Remember that the compressor is intended for intermittent operation. Refer to the section *Product description*.

1. Make sure that the power switch (4) is set to the **OFF** position.
2. Plug the mains lead into an earthed mains outlet.
3. Connect the desired pneumatic accessory to the air outlet (8).
4. Set the power switch to the **ON** position.
5. Set the desired working pressure using the knob (9).

After use

 Depressurise the tank by pulling out the safety valve before disconnecting the attached accessory.

1. Turn off the compressor and pull out the plug from the mains outlet.
2. Depressurise the compressor by pulling out the safety valve.
3. Disconnect the attached accessory and wind the mains lead around the holders (6).

Care and maintenance

- Unplug the mains lead from the mains outlet. Depressurise the compressor by pulling out the safety valve and letting it cool down completely.
- Clean the compressor using a damp cloth. Use only mild cleaning agents, never solvents or corrosive chemicals.
- Check the safety valve at regular intervals by pulling the spring-loaded ring. If the safety valve is working properly (and the pressure tank is under pressure), air should seep out through the safety valve.
- Under no circumstances may the safety valve be tampered with or blocked.
- Perform a visual inspection at least once a year to check that the inside and outside of the pressure tank is free of corrosion. Under no circumstances must the wall thickness of the pressure tank be less than 2 mm.
- Make it a habit to open the drain tap regularly to release any trapped condensation in the pressure tank. Depressurise the compressor by pulling out the safety valve and letting it cool down completely before opening the drain tap.
- If the compressor is not to be used for an extended period, unplug it from the mains, depressurise the tank by pulling out the safety valve and drain the tank using the drain valve (11).

Troubleshooting guide

The compressor will not start/shuts down when in use.	<ul style="list-style-type: none"> • Is the plug properly connected to the mains outlet? • Is the mains outlet live? • The ambient temperature is too low. The compressor is not intended for use at temperatures below 5°C. • The motor has overheated and the overheating protection has been triggered. Let the compressor cool down before attempting to start it again.
The compressor starts but no pressure builds up.	<ul style="list-style-type: none"> • Check that the drain valve (11) is closed. • Check that there are no leaks from the attached air hoses and accessories.

Responsible disposal

This symbol indicates that this product should not be disposed of with general household waste. This applies throughout the entire EU. In order to prevent any harm to the environment or health hazards caused by incorrect waste disposal, the product must be handed in for recycling so that the material can be disposed of in a responsible manner. When recycling the product, take it to your local collection facility or contact the place of purchase. They will ensure that the product is disposed of in an environmentally sound manner.



Specifications

Rated voltage	220–240 V AC, 50 Hz
Power	1200 W
No-load speed	4000 rpm
Max working pressure	8 bar
Pressure tank	6 L
Sound	LpA = 85 dB(A), KpA = 3 dB(A) LwA = 97 dB(A), KwA = 3 dB(A)
Weight	8 kg
Cylinder displacement	Ca 180 L/min
Free air delivery	Ca 120 L/min
Free air delivery at 6 bar	Ca 50 L/min
Size (L × W × H)	61 × 32 × 60 cm

Kompressor HC16

Art.nr 41-1366 Modell JL811001

Läs igenom hela bruksanvisningen före användning och spara den sedan för framtida bruk. Vi reserverar oss för ev. text- och bildfel samt ändringar av tekniska data. Vid tekniska problem eller andra frågor, kontakta vår kundtjänst (se adressuppgifter på baksidan).

Säkerhet

 **Försäkra dig om att du läst och förstått:**

- **alla säkerhetsanvisningar.**
 - **alla förklaringar om hur kompressorn fungerar.**
 - **alla instruktioner för hur den på ett säkert sätt används.**
 - **alla instruktioner som rör skötsel, underhåll och förvaring.**
1. **Håll arbetsutrymmet rent.**
 - *Belamrade och oorganiserade arbetsytor utgör en olycksrisk.*
 2. **Miljön kring arbetsområdet.**
 - *Utsätt inte produkten för regn.*
 - *Använd inte produkten på fuktiga eller våta platser.*
 - *Se till att ha god arbetsbelysning.*
 - *Använd inte produkten på platser där brännbara gaser eller vätskor förvaras eller används.*
 3. **Skydd mot elektrisk stöt.**
 - *Undvik kroppskontakt med jordade föremål som vattenledning, element, köksspis etc.*
 4. **Håll andra personer på avstånd.**
 - *Tillåt aldrig personer, särskilt barn, som inte deltar i arbetet att röra vid produkten eller anslutningskablarna. Håll obehöriga på avstånd från arbetsområdet.*
 5. **Förvaring av produkten.**
 - *Produkter som inte används ska förvaras i ett låst, torrt utrymme utom räckhåll för barn.*
 6. **Pressa inte produkten.**
 - *Arbetsresultatet blir bättre och utförs på ett säkert sätt om produkten inte överbelastas.*
 7. **Bär lämplig klädsel.**
 - *Bär aldrig löst hängande kläder eller smycken, de kan fastna i roterande delar.*
 - *Använd halksäkra skor om arbetet utförs utomhus.*
 - *Bär hårnät eller liknande om du har långt hår.*
 8. **Använd skyddsutrustning.**
 - *Använd skyddsglasögon.*
 - *Använd andningsmask om arbetsmomentet skapar mycket damm.*

9. **Se till att inte nätkabeln skadas.**
 - *Dra aldrig i nätkabeln när du drar ut stickproppen ur vägguttaget, ta tag i stickproppen. Håll nätkabeln på avstånd från värme, olja och vassa kanter.*
10. **Underhåll produkten noggrant.**
 - *Se till att produkten är ren och fri från föroreningar.*
 - *Följ alla anvisningarna som rör skötsel, underhåll och förvaring.*
 - *Kontrollera produktens nätkabel regelbundet. Om den på något sätt är skadad ska den bytas av behörig elektriker.*
 - *Kontrollera ev. skarvkablar regelbundet. Byt kablar om de på något sätt är skadade.*
 - *Hålla alla handtag torra, rena och fria från olja och fett.*
11. **Koppla alltid bort produkten från elnätet.**
 - *Koppla bort produkten från elnätet när det inte används, före service och underhåll och när du byter tillbehör.*
12. **Undvik oavsiktlig start.**
 - *Försäkra dig om att strömbrytaren står i läge "OFF" innan produkten ansluts till elnätet.*
13. **Använd rätt typ av skarvkablar.**
 - *Om du använder produkten utomhus, använd endast skarvkablar som är märkta och avsedda för utomhusbruk.*
14. **Var uppmärksam.**
 - *Tänk på vad du gör, använd sunt förnuft och använd aldrig produkten om du är trött, sjuk eller påverkad av medicin, alkohol eller andra droger.*
15. **Kontrollera att produkten är oskadad.**
 - *Innan produkten används, kontrollera att den fungerar normalt och på det sätt som beskrivs i den här bruksanvisningen.*
 - *Kontrollera att alla eventuellt rörliga delar är oskadade, rätt monterade och roterar fritt.*
 - *Skadade skyddsanordningar ska bytas av auktoriserad servicepersonal om inte andra instruktioner ges i den här bruksanvisningen.*
 - *Skadade strömbrytare ska bytas av behörig elektriker.*
 - *Använd aldrig produkten om det inte kan slås på eller av med strömbrytaren.*
16.  **Använd inga andra till tillbehör än de som ev nämns i den här bruksanvisningen eller rekommenderas av tillverkaren eller försäljningsstället. Risk för personskada.**
17. **Produkten ska repareras av auktoriserad servicepersonal.**
 - *Produkten överensstämmer med relevanta säkerhetsföreskrifter. Reparationer ska utföras av auktoriserad servicepersonal med originalreservdelar. Om inte så sker finns risk för allvarlig personskada.*
18. **Skydda dig mot höga ljudnivåer.**
 - *Använd hörselskydd när kompressorn används.*
19. **Skador på nätkabel eller stickpropp.**
 - *Om nätkabeln på något sätt skadas ska den bytas av behörig elektriker.*

Risk för explosion

- Använd aldrig kompressorn i lokaler där brandfarliga vätskor/ämnen eller gaser (bensin, lösningsmedel, gasol etc.) förvaras eller används.
- Använd aldrig nätkabeln för att starta eller stänga av kompressorn, använd alltid strömbrytaren.
- Dra alltid ut nätkabeln ur vägguttaget och töm trycktanken på luft innan service eller underhåll utförs.
- Dra alltid ut nätkabeln ur vägguttaget och töm trycktanken på luft innan kompressorn flyttas.
- Se till att nätkabeln inte kommer i kontakt med värme, olja eller vassa kanter.
- Dra inte kompressorn i nätkabeln eller i anslutna slangar. Flytta kompressorn endast genom att använda handtaget.
- Se till att anslutna verktyg och slangar inte har lägre kapacitet än kompressorn och att de är korrekt anslutna.
- Kompressorn är endast avsedd för användning i välventilerade utrymmen i temperaturer mellan 5–40 °C.
- Utsätt aldrig kompressorn för vatten eller andra vätskor.

Risk för kroppsskada

- Använd aldrig kompressorn om trycktanken på något sätt är skadad.
- Försäkra dig om att alla tryckluftslangar är hela och anpassade för kompressorns kapacitet.
- Försök aldrig reparera skadade tryckluftsledningar, byt ut dem.
- Flytta eller transportera aldrig kompressorn när tanken är trycksatt.
- Koppla aldrig isär några anslutningar när tanken är trycksatt.
- Gör aldrig på något sätt åverkan på ,eller modifieringar av trycktanken eller någon annan av kompressorns delar.
- Rikta aldrig tryckluftsmunstycken eller anslutna verktyg mot andra personer eller husdjur.
- Använd aldrig tryckluft för att rengöra de arbetskläder som du eller någon annan bär.
- Stick aldrig in fingrar eller främmande föremål innanför kompressorns hölje.

Farlig elektrisk spänning!

- Kompressorn får endast anslutas till ett jordat vägguttag med 230 V, 50/60 Hz som har säkrats med en jordfelsbrytare (RCD) på 30 mA.
- Anslut alltid stickproppen till ett lättåtkomligt vägguttag så att du snabbt kan dra ut den om ett fel skulle uppstå.

Risk för brännskada

- Vissa av kompressorns delar kan bli heta vid användning. Vidrör endast handtag och strömbrytare när kompressorn används.

Risk för skada på egendom

- Placera kompressorn på en lättåtkomlig, plan, torr och stabil yta. Placera inte kompressorn på ytans ytterkant.
- Se till att kompressorn får tillräcklig ventilation. Placera den på minst 1 m avstånd från kringliggande ytor.
- Placera kompressorn så att den inte kan röra sig när den används.
- Låt alltid kompressorn stå på de egna fötterna vid användning.
- Placera aldrig kompressorn på eller i närheten av heta ytor.
- Personer (inklusive barn) vars fysiska eller mentala förmåga eller brist på erfarenhet och kunskap gör att de inte kan använda apparaten på ett säkert sätt får inte använda den utan tillsyn eller handledning.
- Låt aldrig barn leka med produkten.

Symboler



Läs noggrant igenom bruksanvisningen.



Använd hörselskydd.



Risk för elstötar.



Enheten är fjärrstyrd och kan starta utan förvarning.



Dra aldrig ur stickproppen eller slå av ev. huvudströmbrytare för att stänga av kompressorn. Använd alltid ON/OFF-knappen på kompressorn.



Varning! Heta ytor!



Garanterad ljudeffektnivå (LWA) är max 97 dB.



Försäkran om överensstämmelse.

Produktbeskrivning

Kompressorn bygger upp tryckluft som leds till trycktanken. När lufttrycket når max i tanken stänger en tryckströmbrytare av elmotorn som driver kompressorn. Säkerhetsventilen känner av trycket i tanken och släpper ut luft om tryckströmbrytaren inte skulle slå ifrån.

i Kompressorn är oljefri vilket innebär att den är avsedd för intermittent drift. Det betyder att den endast ska användas för att driva mindre luftförbrukare t.ex spikpistol, för att fylla luft i mindre föremål som fotbollar eller för att driva en färgspruta typ airbrush. Den är inte avsedd för att fylla luft i större föremål som t.ex. pooler, större madrasser etc. där den måste arbeta i längre perioder (över 120 sek).

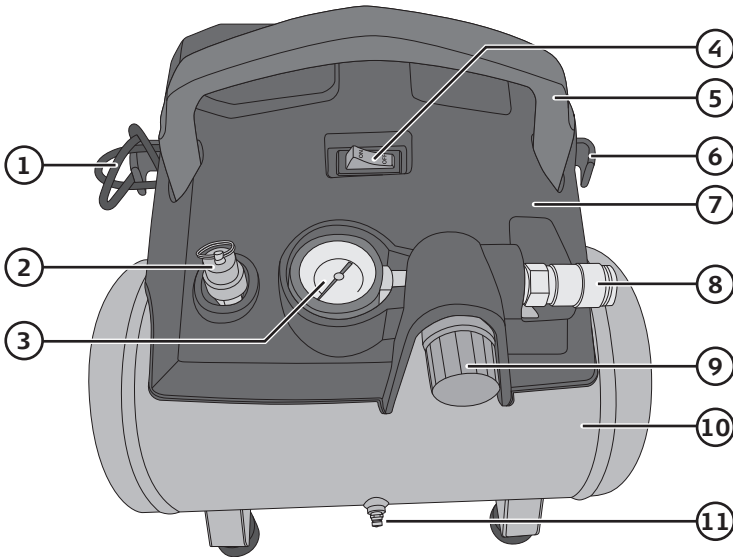

1. Nätkabel
2. Säkerhetsventil
3. Tryckmätare
4. [ON/OFF] Strömbrytare på/av
5. Bärhandtag
6. Hållare för nätkabel (en på var sida)
7. Motorhölje
8. Luftutlopp
9. Vred för justering av arbetstryck
10. Trycktank
11. Dräneringsventil

Användning

 Tänk på att kompressorn är avsedd för intermittert drift.
Se avsnittet *Produktbeskrivning*.

1. Försäkra dig om att strömbrytaren (4) står i läge **OFF**.
2. Anslut stickproppen till ett jordat vägguttag.
3. Anslut önskat tryckluftstillbehör till luftutloppet (8).
4. Ställ strömbrytaren i läge **ON**.
5. Ställ in önskat arbetstryck med vredet (9).

Efter användning

 Gör tanken trycklös genom att dra ut säkerhetsventilen innan du kopplar bort anslutet tillbehör.

1. Stäng av kompressorn och dra ut stickproppen ur vägguttaget.
2. Gör kompressorn trycklös genom att dra ut säkerhetsventilen.
3. Koppla bort anslutet tillbehör och linda upp nätkabeln på hållarna (6).

Skötsel och underhåll

- Dra ut stickproppen ur vägguttaget. Gör kompressorn trycklös genom att dra ut säkerhetsventilen och låt den svalna helt.
- Rengör kompressorn med en lätt fuktad trasa. Använd ett mildt rengöringsmedel, aldrig lösningsmedel eller frätande kemikalier.
- Kontrollera med jämna mellanrum säkerhetsventilen genom att dra i den fjäderbelastade ringen. Om säkerhetsventilen fungerar (och det är tryck i tanken) ska luften pusa ut vid säkerhetsventilen.
- Säkerhetsventilen får under inga omständigheter manipuleras eller blockeras.
- Kontrollera visuellt, minst en gång om året, att tankens in- och utsida är fria från korrosion. Materialtjockleken i tanken får under inga omständigheter understiga 2 mm.
- Ta för vana att regelbundet öppna dräneringskranen för att släppa ut ev. kondensvatten ur tanken. Gör kompressorn trycklös genom att dra ut säkerhetsventilen och låt den svalna helt innan du öppnar dräneringskranen.
- Om kompressorn inte ska användas under en längre period, dra ut stickproppen ur vägguttaget, gör tanken trycklös genom att dra ut säkerhetsventilen och dränera tanken med dräneringsventilen (11).

Felsökningsschema

Kompressorn startar inte/slås av vid användning.	<ul style="list-style-type: none"> • Är nätkabeln ordentligt ansluten till vägguttaget? • Finns det ström i vägguttaget? • Omgivningstemperaturen är för låg. Kompressorn är inte avsedd att användas i temperaturer under 5 °C. • Motorn har överhettats och överhettningsskyddet har löst ut. Låt kompressorn svalna innan du försöker slå på den igen.
Kompressorn går men inget tryck byggs upp.	<ul style="list-style-type: none"> • Kontrollera att dräneringsventilen (11) är stängd. • Kontrollera att inga läckor finns i anslutna tryckluftslangar och tillbehör.

Avfallshantering

Denna symbol innebär att produkten inte får kastas tillsammans med annat hushållsavfall. Detta gäller inom hela EU. För att förebygga eventuell skada på miljö och hälsa, orsakad av felaktig avfallshantering, ska produkten lämnas till återvinning så att materialet kan tas omhand på ett ansvarsfullt sätt. När du lämnar produkten till återvinning, använd dig av de returhanteringssystem som finns där du befinner dig eller kontakta inköpsstället. De kan se till att produkten tas om hand på ett för miljön tillfredställande sätt.



Specifikationer

Nätanslutning	220–240 V AC, 50 Hz
Effekt	1200 W
Varvtal	4000 rpm
Max arbetstryck	8 bar
Trycktank	6 l
Ljud	LpA = 85 dB(A), KpA = 3 dB(A) LwA = 97 dB(A), KwA = 3 dB(A)
Vikt	8 kg
Genomlupen cylindervolym	Ca 180 l/min
Fri avgiven luftmängd	Ca 120 l/min
Fri avgiven luftmängd vid 6 bar	Ca 50 l/min
Mått (L × B × H)	61 × 32 × 60 cm

Kompressor HC16

Art.nr. 41-1366 Modell JL811001

Les brukerveiledningen grundig før produktet tas i bruk og ta vare på den for framtidig bruk. Vi reserverer oss mot ev. feil i tekst og bilde, samt forandringer av tekniske data. Ved tekniske problemer eller spørsmål, ta kontakt med vårt kundesenter. (Se opplysninger om kundesenteret i denne bruksanvisningen).

Sikkerhet

 Forsikre deg om at du har lest og forstått:

- alle sikkerhetsanvisninger.
 - alle forklaringer om hvordan kompressoren virker.
 - alle instruksjoner for hvordan den, på en sikker måte, skal brukes.
 - alle instruksjoner om vedlikehold og oppbevaring.
1. **Hold arbeidsplassen ren.**
 - Rot på arbeidsplassen utgjør en ulykkesrisiko.
 2. **Miljøet rundt arbeidsplassen.**
 - Ikke utsett produktet for regn.
 - Ikke bruk produktet på fuktige eller våte steder.
 - Sørg for å ha godt arbeidslys.
 - Produktet må ikke brukes på steder hvor det benyttes eller oppbevares brennbare gasser eller væsker.
 3. **Vern mot elektrisk støt.**
 - Unngå kroppskontakt med jordede gjenstander som vannledninger, ovner etc.
 4. **Hold andre personer på avstand.**
 - Ikke tillat andre, spesielt ikke barn, som deltar i arbeidene å berøre produktet eller strømkablene. Hold uvedkommende på god avstand fra arbeidsområdet.
 5. **Oppbevaring av produktet.**
 - Når produktet ikke er i bruk må det oppbevares tørt, i et låst rom og utenfor barns rekkevidde.
 6. **Ikke press produktet.**
 - Arbeidsresultatet blir bedre og utføres sikrere hvis produktet ikke overbelastes.
 7. **Bruk fornuftige klær.**
 - Bruk ikke løstsittende klær eller smykker. De kan feste seg i roterende deler.
 - Hvis jobben foregår på glatt underlag må man bruke sklisliske sko.
 - Bruk hårnett eller tilsvarende, hvis du har langt hår.
 8. **Bruk verneutstyr.**
 - Bruk vernebriller.
 - Bruk støvmaske hvis arbeidene krever det.

9. **Påse at strømkabelen ikke skades.**
 - Trekk i støpselet og ikke i ledningen når støpselet skal kobles fra strømmettet. Hold strømkabelen unna varme, olje og skarpe kanter.
10. **Vær nøye med vedlikehold av produktet.**
 - Produktet skal være rent og fritt for forurensninger.
 - Følg alle instruksjoner som har med vedlikehold og oppbevaring å gjøre.
 - Kontroller strømkabelen regelmessig. Hvis den er skadet må den skiftes av en faglært elektriker.
 - Kontroller også eventuelle skjøteledninger regelmessig. Kablene må skiftes ut hvis de er skadet.
 - Hold alltid alle håndtakene tørre, rene og fri for olje/fett.
11. **Koble alltid produktet fra strømmettet.**
 - Produktet må kobles fra strømmettet når det ikke er i bruk, før service og vedlikehold og ved skifte av tilbehør.
12. **Unngå uønsket oppstart.**
 - Påse at strømbryteren er innstilt på OFF før produktet kobles til strømmettet.
13. **Bruk riktige skjøteledninger.**
 - Dersom man benytter produktet utendørs, skal skjøteledningene være godkjent for denne typen bruk.
14. **Vær våken og oppmerksom.**
 - Vær konsentrert på det du gjør og bruk sund fornuft. Ikke bruk produktet når du er trett, sliten, syk eller påvirket av medisiner, alkohol eller andre stoffer.
15. **Kontroller at produktet er uskadet.**
 - Før produktet tas i bruk må man kontrollere at det fungerer normalt og slik som bruksanvisningen beskriver.
 - Kontroller at alle eventuelle bevegelige deler er hele, riktig montert og roterer fritt.
 - Skadede verneanordninger skal skiftes ut av autoriserte personer dersom ikke annet er beskrevet i bruksanvisningen.
 - Hvis strømbryteren er skadet skal den skiftes av en faglært elektriker.
 - Ikke bruk produktet hvis det ikke kan slås på eller av med strømbryteren.
16. **⚠ Ikke bruk annet tilbehør enn det som anbefales her i bruksanvisningen eller anbefales av produsent eller forhandler. Fare for personskade.**
17. **Produktet skal repareres av autoriserte servicepersoner.**
 - Produktet skal stemme overens med relevante sikkerhetsforskrifter. Reparasjoner skal utføres av autoriserte fagpersoner, og kun med originale reservedeler. Hvis ikke kan det være fare for liv og helse.
18. **Bruk beskyttelse mot høye lydnivåer.**
 - Bruk alltid hørselsvern når du bruker kompressoren.
19. **Skader på strømkabelen eller støpselet.**
 - Hvis strømkabelen er skadet må den skiftes av en faglært elektriker.

Fare for eksplosjon

- Bruk aldri kompressoren i lokaler der brannfarlige væsker/emner eller gasser (bensin, løsemidler, parafin etc.) oppbevares eller brukes.
- Bruk aldri ledningen til å starte/stoppe kompressoren, men benytt strømbryteren.
- Trekk alltid ut støpselet og tøm trykktanken for luft før service og vedlikeholdsarbeider på maskinen.
- Trekk alltid ut støpselet og tøm trykktanken for luft når kompressoren skal flyttes til annen plass.
- Påse at strømledningen ikke kommer i kontakt med varme, olje eller skarpe kanter.
- Trekk ikke kompressoren etter ledningen eller tilkoblede slanger. Når kompressoren skal flyttes på må den bæres i håndtaket.
- Påse at tilkoblede verktøy og slanger ikke har lavere kapasitet enn kompressoren og at de er riktig tilkoblet.
- Kompressoren er kun beregnet brukt i godt ventilerte rom temperaturer mellom 5–40 °C.
- Ikke utsett kompressoren for vann eller annen væske.

Fare for personskader

- Bruk ikke produktet hvis trykktanken er skadet.
- Forsikre deg om at alle trykkluftslanger er hele og tilpasset kompressorens kapasitet.
- Skadede trykkluftslanger må ikke repareres, men skiftes ut.
- Ikke flytt på eller transporter kompressoren når tanken er trykksatt.
- Ikke forsøk å koble tilbehør etc. når tanken er trykksatt.
- Kompressorens og trykktankens deler må ikke modifiseres eller endres på.
- Vend aldri trykkluftmunestykket eller tilkoblede verktøy mot andre personer eller dyr.
- Bruk ikke trykkluft til å rengjøre arbeidsklær som du selv eller andre bærer.
- Stikk aldri fingre eller fremmede gjenstander innenfor kompressorens deksel.

Farlig elektrisk spenning

- Kompressoren skal kun kobles til jordet strømuttak med 230 V, 50/60 Hz som er sikret med en jordfeilbryter (RCD) på 30 mA.
- Støpselet skal alltid kobles til et lett tilgjengelig strømuttak sånn at du raskt kan trekke det ut dersom det skulle oppstå en feil.

Fare for brannskade

- Enkelte deler og områder på produktet blir svært varme ved bruk. Berør kun håndtak og strømbryter når kompressoren er i bruk.

Fare for skade på eiendom/gjenstander

- Plasser kompressoren på en lett tilgjengelig, plan, tørr og stabil flate. Ikke plasser kompressoren på flatens ytterkant.
- Sørg for at kompressoren nok ventilasjon Plasser den minst 1 m fra andre flater.
- Plasser kompressoren slik at den ikke kan flytte på seg ved bruk.
- La alltid kompressoren stå på sine egne føtter ved bruk.
- Plasser ikke produktet på eller nær varme flater.
- Personer (inklusive barn) med fysisk eller mental funksjonshemming eller manglende erfaring og kunnskap som gjør at de ikke kan bruke produktet på en sikker måte, må ikke bruke det uten tilsyn eller veiledning.
- La aldri barn leke med produktet.

Symboler



Les brukerveiledningen grundig.



Bruk hørselsvern.



Fare for elektrisk støt.



Enheten er fjernstyrt og kan starte uten forvarsel.



Trekk aldri ut støpselet eller skru av ev. hovedstrømbryter for å stenge kompressoren. Bruk alltid kompressorens ON/OFF-knapp.



Advarsel! Varme flater!



Garantert lydeffektnivå (LWA) er maks 97 dB.



Samsvarerklæring.

Produktbeskrivelse

Kompressoren bygger opp trykkluft som føres til trykktanken. Når lufttrykket i tanken har oppnådd maks nivå, vil en trykkstrømbryter stenge elmotoren som driver kompressoren. Sikkerhetsventilen registrerer trykket i tanken og slipper ut luft hvis trykkstrømbryteren ikke slår fra.

i Kompressoren er oljefri, noe som innebærer at den er beregnet for intermittert drift. Det betyr at den kun skal brukes til drift av mindre luftforbrukere, som f.eks. spikerpistoler, til å fylle luft i mindre gjenstander, som fotballer etc. eller til drift av malersprøyter (type airbrush). Den er ikke beregnet til å fylle luft i større gjenstander, som f.eks. svømmebassenger, større madrasser etc. hvor den må jobbe i lengre perioder enn 120 sekunder av gangen.

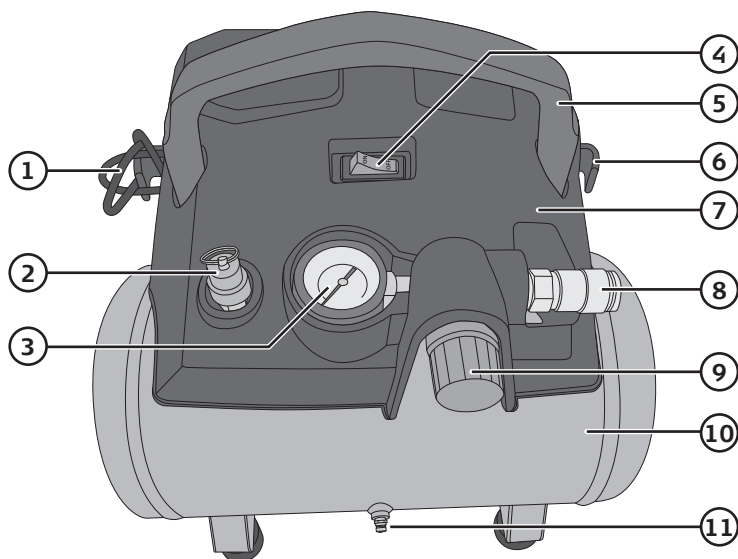

1. Strømkabel
2. Sikkerhetsventil
3. Trykkmåler
4. [OFF/ON] Strømbryter på/av
5. Bærehåndtak
6. Holder til strømkabel (én på hver side)
7. Motordeksel
8. Luftutløp
9. Bryter for justering av arbeidstrykk
10. Trykktank
11. Dreneringsventil

Bruk

 Husk at kompressoren er beregnet for periodisk drift. Se avsnittet *Produktbeskrivelse*.

1. Påse at strømbryteren (4) står innstilt på **OFF**.
2. Støpselet kobles til et jordet strømuttak.
3. Koble til ønsket tilbehør til luftutløpet (8).
4. Still strømbryteren på **ON**.
5. Still inn ønsket arbeidstrykk med bryteren (9).

Efter bruk

 Gjør tanken trykkløs ved å trekke ut sikkerhetsventilen før du kobler fra tilbehør.

1. Steng kompressoren og trekk støpselet ut av strømuttaket.
2. Kompressoren gjøres trykkløs ved at sikkerhetsventilen trekkes ut.
3. Koble fra tilkoblet tilbehør og vikle opp strømkablene på holderne (6).

Vedlikehold

- Trekk ut støpselet fra strømuttaket. Kompressoren gjøres trykkløs ved at sikkerhetsventilen trekkes ut. La den så avkjøles helt.
- Rengjør kompressoren med en lett fuktet klut. Bruk et mildt rengjøringsmiddel, aldri løsningsmidler eller etsende kjemikalier.
- Kontroller sikkerhetsventilen med jevne mellomrom ved å trekke i den fjærbelastede ringen. Hvis sikkerhetsventilen virker, og det er trykk i tanken, skal luften sive ut ved sikkerhetsventilen.
- Ventilen må ikke under noen omstendighet manipuleres eller blokkeres.
- Kontroller visuelt, minst én gang per år, at tankens inn- og utside er rustfrie. Tankens materialtykkelse må ikke under noen omstendighet være mindre enn 2 mm.
- Dreneringskranen skal åpnes regelmessig for å slippe ut eventuelt kondens fra tanken. Kompressoren gjøres trykkløs ved at sikkerhetsventilen trekkes ut. La den så avkjøles helt før du åpner dreneringskranen.
- Hvis kompressoren ikke skal brukes på en stund må støpselet trekkes ut av strømuttaket, tanken gjøres trykkløs ved at sikkerhetsventilen og dreneretanken med dreneringsventilen (11).

Feilsøking

Kompressoren starter ikke eller skruses av mens den er i bruk.	<ul style="list-style-type: none"> • Er strømkabelen koblet riktig til strømuttaket? • Er det strøm i strømuttaket? • Temperaturen i omgivelsene er for lav. Produktet egner seg ikke for temperatur under 5 °C. • Motoren er overopphetet og overopphetingsvernet har løst seg ut. La kompressoren avkjøles før den startes på nytt.
Kompressoren går, men det bygges ikke opp noe trykk.	<ul style="list-style-type: none"> • Kontroller at dreneringsventilen (11) er stengt. • Kontroller at det ikke er noen hindringer mellom trykkluftslanger og tilbehør.

Avfallshåndtering

Symbolet viser til at produktet ikke skal kastes sammen med husholdningsavfallet. Dette gjelder innenfor EØS-området. For å forebygge eventuelle skader på helse og miljø som følge av feil håndtering av avfall, skal produktet leveres til gjenvinning, slik at materialet blir tatt hånd om på en ansvarsfull måte. Benytt miljøstasjonene som er der du befinner deg eller ta kontakt med forhandler. De vil ta hånd om produktet på en miljømessig tilfredsstillende måte.



Spesifikasjoner

Nettilkobling	220–240 V AC, 50 Hz
Effekt	1200 W
Turtall	4000 rpm
Maks arbeidstrykk	8 bar
Volum trykklufttank	6 l
Lyd	LpA = 85 dB(A), KpA = 3 dB(A) LwA = 97 dB(A), KwA = 3 dB(A)
Vekt	8 kg
Gjennomstrømning sylinder	Ca 180 l/min
Fri avgitt luftmengde	Ca 120 l/min
Fri avgitt luftmengde ved 6 bar	Ca 50 l/min
Mål (L x B x H)	61 x 32 x 60 cm

Kompressorit HC16

Tuotenumero 41-1366 Malli JL811001

Lue käyttöohje ennen tuotteen käyttöönottoa ja säilytä se tulevaa tarvetta varten. Pidätämme oikeuden teknisten tietojen muutoksiin. Emme vastaa mahdollisista teksti- ja kuvavirheistä. Jos tuotteeseen tulee teknisiä ongelmia, ota yhteys myymälään tai asiakaspalveluun (yhteystiedot käyttöohjeen lopussa).

Turvallisuus

! Varmista, että olet lukenut ja ymmärtänyt seuraavat tekstit:

- kaikki turvallisuusohjeet.
 - kaiken kompressorin toimintaa kuvaavan aineiston.
 - kaikki laitteen turvallista käyttöä kuvaavat ohjeet.
 - kaikki huoltoa, puhdistamista ja säilytystä koskevat ohjeet.
1. **Pidä työtila puhtaana.**
 - *Täynnä tavaraa olevat työtasot ovat turvallisuusriski.*
 2. **Työympäristö.**
 - *Älä altista laitetta sateelle.*
 - *Älä käytä laitetta kosteissa tai märissä paikoissa.*
 - *Varmista riittävä valaistus.*
 - *Älä käytä laitetta paikoissa, joissa säilytetään tai käytetään helposti syttyviä kaasuja tai nesteitä.*
 3. **Suojaa itsesi sähköiskuilta.**
 - *Vältä koskettamasta maadoitettuja esineitä, kuten putkia, lämpöpattereita tai liettä.*
 4. **Pidä muut ihmiset riittävän kaukana laitteesta.**
 - *Älä anna lasten tai muiden sivullisten koskea laitteeseen tai sen johtoihin.*
 - *Pidä sivulliset riittävän kaukana työskentelyalueesta.*
 5. **Laitteen säilyttäminen.**
 - *Säilytä laitetta lukitussa ja kuivassa tilassa lasten ulottumattomissa.*
 6. **Älä pakota laitetta.**
 - *Työtulos paranee ja työskentely on turvallisempaa, jos laitetta ei ylikuormiteta.*
 7. **Käytä tarkoituksenmukaisia vaatteita.**
 - *Älä käytä löysiä vaatteita tai koruja, jotka saattavat juuttua liikkuviin osiin.*
 - *Käytä liukuesteikenkiä, jos työskentelet ulkona.*
 - *Käytä hiusverkkoa tai vastaavaa, jos sinulla on pitkät hiukset.*
 8. **Käytä suojavarusteita.**
 - *Käytä suojalaseja.*
 - *Käytä hengityssuojainta, jos työskentelyssä syntyy pölyä.*

9. **Varmista, että virtajohto ei vahingoitu.**
 - Irrota pistoke pistorasiasta vetämällä pistokkeesta. Älä vedä johdosta. Pidä virtajohto riittävän kaukana kuumista pinnoista, öljystä ja terävistä reunoista.
10. **Pidä laite kunnossa.**
 - Varmista, että laite on puhdas.
 - Noudata kaikkia huoltoa ja säilytystä koskevia ohjeita.
 - Tarkista laitteen virtajohdon kunto säännöllisesti. Vahingoittuneen virtajohdon saa vaihtaa vain valtuutetussa huoltoliikkeessä.
 - Tarkista jatkojohdot säännöllisesti. Vaihda johdot, jos ne ovat vahingoittuneet.
 - Pidä kahvat puhtaina ja kuivina. Varmista, että kahvoissa ei ole öljyä tai rasvaa.
11. **Kytke laite aina pois sähköverkosta.**
 - Kytke laite pois sähköverkosta, kun laitetta ei käytetä, sekä ennen huoltoa ja tarvikkeen vaihtoa.
12. **Vältä laitteen tahatonta käynnistämistä.**
 - Varmista, että virtakytkin on asennossa OFF, ennen kuin liität laitteen sähköverkkoon.
13. **Käytä oikeantyyppisiä jatkojohtoja.**
 - Jos käytät laitetta ulkona, käytä ainoastaan ulkikäyttöön sopivia jatkojohtoja.
14. **Ole varovainen.**
 - Mieti mitä teet. Käytä tervettä järkeä äläkä käytä laitetta väsyneenä, sairaana tai lääkkeiden, alkoholin tai huumeiden vaikutuksen alaisena.
15. **Varmista, että laite on kunnossa.**
 - Varmista ennen laitteen käyttöä, että se toimii moitteetta tässä käyttöohjeessa kuvatulla tavalla.
 - Varmista, että kaikki liikkuvat osat ovat kunnossa, oikein asennettu ja että ne pääsevät pyörimään vapaasti.
 - Vahingoittuneet suojalaitteet tulee vaihtaa valtuutetussa huoltoliikkeessä, jos tässä käyttöohjeessa ei ole toisin sanottu.
 - Vain valtuutettu sähköasentaja saa vaihtaa viallisen virtakytkimen.
 - Älä käytä laitetta, jos sitä ei voi käynnistää ja sammuttaa virtakytkimellä.
16. **⚠ Älä käytä muita kuin tässä käyttöohjeessa nimettyjä tai valmistajan tai ostopaikan suosittelemia tarvikkeita. Loukkaantumisvaara.**
17. **Laitteen saa korjata vain valtuutetussa huoltoliikkeessä.**
 - Laite on sitä koskevien turvallisuusvaatimusten mukainen. Kaikki korjaukset tulee tehdä valtuutetussa huoltoliikkeessä, ja korjauksessa tulee käyttää vain alkuperäisiä varaosia. Näiden ohjeiden noudattamatta jättäminen saattaa johtaa vakavaan loukkaantumiseen.
18. **Suojaa kuulosi.**
 - Käytä kuulosuojainta, kun käytät kompressoria.
19. **Vahingoittunut virtajohto tai pistoke.**
 - Vahingoittuneen virtajohdon saa vaihtaa vain valtuutetussa huoltoliikkeessä.

Räjähdysvaara.

- Älä koskaan käytä kompressoria tiloissa, joissa käsitellään tai säilytetään helposti syttyviä nesteitä, aineita tai kaasuja (esim. bensiini, liuottimet, nestekaasu).
- Älä käynnistä tai sammuta kompressoria virtajohdolla, käytä aina virtakytkintä.
- Irrota virtajohto pistorasiasta ja tyhjennä painesäiliö ilmasta ennen huoltoa tai puhdistamista.
- Irrota virtajohto pistorasiasta ja tyhjennä painesäiliö ilmasta ennen kompressorin siirtämistä.
- Varmista, että virtajohto ei joudu kosketuksiin kuumien pintojen, öljyn tai terävien reunojen kanssa.
- Älä vedä kompressoria virtajohdosta tai liitetyistä letkuista. Siirrä kompressoria vain kahvasta.
- Varmista, että liitettyjen työkalujen ja letkujen kapasiteetti ei ole matalampi kuin kompressorin ja että ne on liitetty oikein.
- Kompressoria saa käyttää vain hyvin ilmastoiduissa tiloissa, joiden lämpötila on 5–40 °C.
- Älä altista kompressoria vedelle tai muille nesteille.

Loukkaantumisvaara

- Älä käytä kompressoria, jos painesäiliö on jollain tavoin vahingoittunut.
- Varmista, että kaikki paineilemälätkut ovat ehjiä ja vastaavat kompressorin kapasiteettia.
- Vaurioituneet paineilemälätkut tulee vaihtaa, niitä ei saa yrittää korjata.
- Älä siirrä tai kuljeta kompressoria, kun säiliössä on painetta.
- Älä irrota liitäntöjä, kun säiliössä on painetta.
- Älä vahingoita tai muuta painesäiliötä tai kompressorin muita osia millään tavoin.
- Älä suuntaa paineilmasuutinta tai liitettyä työkalua ihmisiä tai eläimiä kohti.
- Älä käytä paineilmaa sinun tai toisen henkilön päällä olevien vaatteiden puhdistamiseen.
- Älä työnä sormia tai vieraita esineitä kompressorin kotelon sisäpuolelle.

Vaarallinen sähköinen jännite!

- Kompressorin saa liittää ainoastaan maadoitettuun, vikavirtasuojakytkimellä (RCD, laukeamisvirta 30 mA) suojattuun seinäpistorasiaan (230 V, 50/60 Hz).
- Liitä pistoke sellaiseen pistorasiaan, josta saat sen nopeasti irti tarvittaessa.

Palovammavaara

- Kompressorin osat voivat kuumentua käytön aikana. Kosketa käytön aikana vain kahvaa ja virtakytkintä.

Omaisuuhevahinkojen vaara

- Sijoita kompressorit tasaiselle, kuivalle ja vakaalle alustalle helposti saavutettavaan paikkaan. Älä sijoita kompressorit reunalle, josta se voi pudota.
- Varmista, että kompressorin ilmanvaihto on riittävä. Sijoita laite vähintään 1 metrin etäisyydelle ympäröivistä pinnoista.
- Sijoita kompressorit siten, että se ei pääse liikkumaan käytön aikana.
- Kompressorin tulee seistä omilla jaloillaan käytön aikana.
- Älä sijoita kompressorit kuumien pintojen läheisyyteen.
- Henkilöt (mukaan lukien lapset), joilla on fyysisiä tai psyykkisiä rajoitteita tai joilla ei ole riittävästi kokemusta tai taitoja laitteen käyttöön, eivät saa käyttää laitetta ilman valvontaa tai ohjausta.
- Älä anna lasten leikkiä laitteella.

Symbolit



Lue käyttöohje huolellisesti.



Käytä kuulosuojaimia.



Sähköiskuvaara.



Yksikkö on kauko-ohjattu ja voi käynnistyä ilman varoitusta.



Älä sammuta kompressorit päävirtakytkimestä tai irrottamalla pistoke pistorasiasta. Sammuta kompressorit aina ON/OFF-painikkeella.



Varoitus! Kuumia pintoja!



Melutaso (LWA) enintään 97 dB.



Vakuutus yhdenmukaisuudesta.

Tuotekuvaus

Kompressori tuottaa paineilmaa, joka johdetaan painesäiliöön. Kun paineilman määrä saavuttaa säiliön enimmäismäärän, painekeytkin sammuttaa sähkömoottorin, jolla kompressori toimii. Turvaventtiili tuntee säiliön paineen ja päästää ulos ilmaa, jos painekeytkin ei sammuta laitetta.

i Kompressori on öljytön, eli se on tarkoitettu ajoittaiseen käyttöön. Sillä voi siis käyttää vain pienempiä paineilmailla toimivia laitteita kuten naulaimia, täyttää pienempiä kohteita kuten jalkapalloja tai käyttää airbrush-maaliruiskuja. Laitetta ei ole tarkoitettu suurempien kohteiden täyttämiseen, esim. uima-altaat ja suuremmat ilmapatjat, jolloin sen olisi oltava toiminnassa pitempään (yli 120 sekuntia).

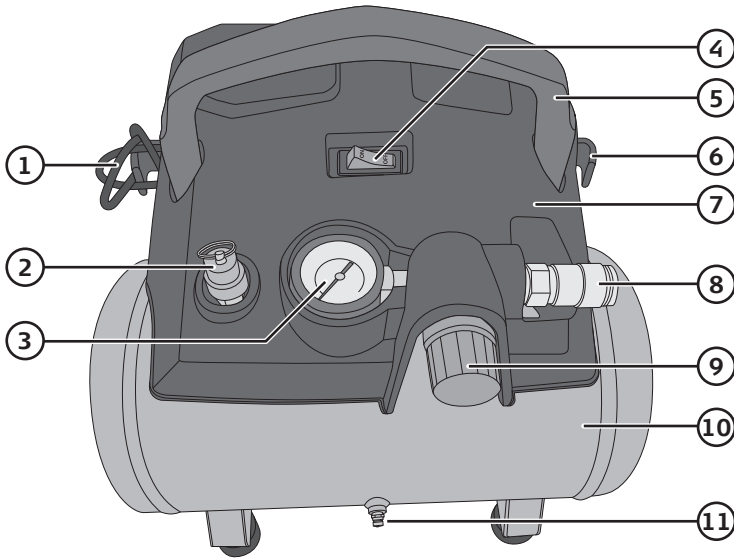

1. Virtajohto
2. Turvaventtiili
3. Painemittari
4. [ON/OFF] Virtaakytkin
5. Kantokahva
6. Virtajohdon pidike (yksi molemmilla puolilla)
7. Moottorin kotelo
8. Ilman ulostuloaukko
9. Työpaineen säätö
10. Painesäiliö
11. Tyhjennysventtiili

Käyttö

 Muista, että kompressorin on tarkoitettu ajoittaiseen käyttöön. Katso kohta *Tuotekuvaus*.

1. Varmista, että virtakytkin (4) on **OFF**-asennossa.
2. Liitä pistoke maadoitettuun pistorasiaan.
3. Liitä haluamasi paineilmaa käyttävä tarvike ilman ulostuloaukkoon (8).
4. Aseta virtakytkin asentoon **ON**.
5. Aseta haluamasi työpaine (9).

Käytön jälkeen

 Poista paine säiliöstä avaamalla turvaventtiili ennen liitetyn tarvikkeen irrottamista.

1. Sammuta kompressorin ja irrota pistoke pistorasiasta.
2. Poista paine kompressorista avaamalla turvaventtiili.
3. Irrota liitetty tarvike ja kierrä virtajohto pidikkeisiin (6).

Huolto ja puhdistaminen

- Irrota pistoke pistorasiasta. Poista paine kompressorista avaamalla turvaventtiili ja anna laitteen jäähtyä kokonaan.
- Puhdista kompressorin kevyesti kostutetulla liinalla. Käytä mietoa puhdistusainetta. Älä käytä liuottimia tai syövyttäviä kemikaaleja.
- Tarkista turvaventtiili säännöllisesti vetämällä jousitetusta renkaasta. Jos turvaventtiili toimii (ja säiliössä on painetta), ilma sihisee ulos turvaventtiilistä.
- Turvaventtiiliä ei missään tapauksessa saa muokata tai tukkia.
- Tarkista säiliön sisä- ja ulkopuoli silmämääräisesti vähintään kerran vuodessa korroosion varalta. Säiliön materiaalin paksuus ei saa olla alle 2 mm.
- Poista säännöllisesti mahdollinen kondenssivesi laitteesta avaamalla tyhjennyshana. Poista paine kompressorista avaamalla turvaventtiili ja anna laitteen jäähtyä kokonaan, ennen kuin avaat tyhjennyskanan.
- Jos kompressorin on pitkään käyttämättä, irrota pistoke pistorasiasta, poista paine säiliöstä avaamalla turvaventtiili ja tyhjennä säiliö tyhjennysventtiilillä (11).

Vianhakutaulukko

Kompressor ei käynnisty/sammuu käytön aikana.	<ul style="list-style-type: none">• Varmista, että virtajohto on liitetty kunnolla pistorasiaan.• Onko pistorasiassa virtaa?• Ympäristön lämpötila on liian matala. Kompressoria ei ole tarkoitettu käytettäväksi alle 5 °C:n lämpötilassa.• Moottori on ylikuumentunut ja ylikuumentumissuoja on lauennut. Anna kompressorin jäähtyä kokonaan ennen kuin yrität käynnistää sen uudelleen.
Kompressor käy, mutta ei tuota painetta.	<ul style="list-style-type: none">• Varmista, että tyhjennysventtiili (11) on kiinni.• Varmista, että liitetyissä paineilmaletkuissa ja tarvikkeissa ei ole vuotoja.

Kierrättäminen

Tämä kuvake tarkoittaa, että tuotetta ei saa hävittää kotitalousjätteen seassa. Tämä koskee koko EU-aluetta. Virheellisestä hävittämisestä johtuvien mahdollisten ympäristö- ja terveyshaittojen ehkäisemiseksi tuote tulee viedä kierrätettäväksi, jotta materiaali voidaan käsitellä vastuullisella tavalla. Kierrätä tuote käyttämällä paikallisia kierrätysjärjestelmiä tai ota yhteys ostopaikkaan. Ostopaikassa tuote kierrätetään vastuullisella tavalla.



Tekniset tiedot

Verkkovirtaliitäntä	220–240 V AC, 50 Hz
Teho	1200 W
Kierrosluku	4000 rpm
Suurin työpaine	8 baaria
Painesäiliö	6 l
Melu	LpA = 85 dB(A), KpA = 3 dB(A) LwA = 97 dB(A), KwA = 3 dB(A)
Paino	8 kg
Tuotto ilman vastapainetta	Noin 180 l/min
Tuotto vastapaineella	Noin 120 l/min
Tuotto vastapaineella (6 baaria)	Noin 50 l/min
Mitat (P × L × K)	61 × 32 × 60 cm

Kompressor HC16

Art.Nr. 41-1366 Modell JL811001

Vor Inbetriebnahme die komplette Bedienungsanleitung durchlesen und aufbewahren. Irrtümer, Abweichungen und Änderungen behalten wir uns vor. Bei technischen Problemen oder anderen Fragen freut sich unser Kundenservice über eine Kontaktaufnahme (Kontakt siehe Rückseite).

Sicherheitshinweise

 Sicherstellen, dass Folgendes gelesen und verstanden wurde:

- **sämtliche Sicherheitshinweise.**
 - **alle Erklärungen über die Funktionsweise des Kompressors.**
 - **alle Anweisungen zur sicheren Benutzung.**
 - **alle Anweisungen hinsichtlich Pflege, Wartung und Aufbewahrung.**
1. **Den Arbeitsplatz sauber halten.**
 - *Vollgestellte und unordentliche Arbeitsflächen erhöhen das Unfallrisiko.*
 2. **Die Umgebung des Arbeitsbereiches.**
 - *Das Produkt immer vor Regen schützen.*
 - *Das Produkt nicht an feuchten oder nassen Orten verwenden.*
 - *Auf eine gute Arbeitsbeleuchtung achten.*
 - *Das Produkt niemals an Orten einsetzen, an denen brennbare Gase oder Flüssigkeiten gelagert oder benutzt werden.*
 3. **Schutz vor Stromschlägen.**
 - *Körperkontakt mit geerdeten Gegenständen wie Wasserleitungen, Heizungen, Herd usw. vermeiden.*
 4. **Andere Personen auf Abstand halten.**
 - *Niemals Zuschauern, besonders Kindern, erlauben, das Produkt oder die Anschlusskabel zu berühren. Unbefugte Personen vom Arbeitsbereich fernhalten.*
 5. **Aufbewahrung des Produktes.**
 - *Das Produkt bei Nichtgebrauch an einem abgeschlossenen, trockenen Platz außer Reichweite von Kindern aufbewahren.*
 6. **Das Produkt nicht überbelasten.**
 - *Das Arbeitsergebnis wird besser und die Arbeit sicherer, wenn das Produkt nicht überbelastet wird.*
 7. **Geeignete Arbeitskleidung tragen.**
 - *Niemals lockere Kleidungs- oder Schmuckstücke tragen, da sie an rotierenden Teilen hängenbleiben können.*
 - *Bei der Arbeit im Freien rutschsichere Schuhe tragen.*
 - *Bei langem Haar ein Haarnetz oder Ähnliches tragen.*
 8. **Persönliche Schutzausrüstung tragen.**
 - *Augenschutz tragen.*
 - *Bei Arbeitsmomenten, die viel Staub beinhalten, einen Atemschutz anziehen.*

9. **Sicherstellen, dass das Kabel nicht beschädigt wird.**
 - Niemals am Kabel sondern immer am Stecker ziehen, wenn die Maschine vom Strom getrennt werden soll. Das Netzkabel von Hitze, Öl und scharfen Kanten fernhalten.
10. **Das Produkt sorgfältig warten.**
 - Sicherstellen, dass das Produkt sauber und frei von Verschmutzungen ist.
 - Alle Anweisungen hinsichtlich Pflege, Wartung und Aufbewahrung befolgen.
 - Das Netzkabel regelmäßig auf Schäden überprüfen. Bei Beschädigung das Kabel von einem qualifizierten Fachmann austauschen lassen.
 - Evtl. Verlängerungskabel regelmäßig überprüfen. Kabel austauschen, falls sie irgendwie beschädigt sind.
 - Alle Griffe trocken, sauber und frei von Öl und Fett halten.
11. **Das Produkt immer vom Stromnetz trennen.**
 - Das Produkt bei Nichtbenutzung, vor Service und Wartung oder vor dem Zubehörwechsel immer vom Stromnetz trennen.
12. **Versehentliches Einschalten vermeiden.**
 - Sicherstellen, dass sich der Schalter in Position „OFF“ befindet, bevor das Produkt an das Stromnetz angeschlossen wird.
13. **Die richtige Sorte an Verlängerungskabeln verwenden.**
 - Wird das Produkt im Freien verwendet, nur Verlängerungskabel einsetzen, die dafür vorgesehen und zugelassen sind.
14. **Aufmerksam sein.**
 - Immer mitdenken, vernünftig vorgehen und das Produkt niemals bei Müdigkeit, Krankheit oder Beeinträchtigung durch Medikamente, Alkohol oder andere Drogen benutzen.
15. **Das Produkt auf Schäden überprüfen.**
 - Vor der Benutzung stets überprüfen, ob alles ordnungsgemäß und wie in der Bedienungsanleitung beschrieben funktioniert.
 - Sicherstellen, dass alle evtl. beweglichen Teile unbeschädigt, korrekt montiert sind und sich frei drehen.
 - Die Sicherheitsvorrichtungen dürfen nur von zertifizierten Servicetechnikern ausgetauscht werden, sofern die Bedienungsanleitung nichts anderes angibt.
 - Beschädigte Stromschalter müssen von einem qualifizierten Elektriker ausgetauscht werden.
 - Das Produkt niemals benutzen, wenn es nicht über den Stromschalter ein- bzw. ausgeschaltet werden kann.
16. **⚠ Nur das in der Bedienungsanleitung erwähnte Zubehör oder vom Hersteller oder Händler empfohlene Zubehör verwenden. Verletzungsgefahr.**
17. **Das Produkt nur von qualifizierten Servicetechnikern reparieren lassen.**
 - Das Produkt entspricht den relevanten Sicherheitsvorschriften. Alle Reparaturen unbedingt von zertifizierten Servicetechnikern mit Originalersatzteilen ausführen lassen. Wird dies nicht befolgt, besteht das Risiko für schwere Verletzungen.
18. **Vor hohen Geräuschpegeln schützen.**
 - Bei Benutzung des Produktes immer einen Gehörschutz tragen.
19. **Schäden am Netzkabel oder Stecker.**
 - Bei Beschädigung des Netzkabels nur von einem qualifizierten Elektriker auszutauschen lassen.

Explosionsgefahr

- Das Produkt niemals in feuergefährlicher Umgebung (Benzin, Lösungsmittel, Gas usw.) benutzen.
- Niemals das Netzkabel zum Ein- und Ausschalten des Produktes verwenden, immer den Schalter benutzen.
- Vor Service- und Wartungsarbeiten immer den Netzstecker aus der Steckdose ziehen und die Druckluft aus dem Druckbehälter ablassen.
- Vor dem Transport immer den Netzstecker aus der Steckdose ziehen und die Druckluft aus dem Druckbehälter ablassen.
- Sicherstellen, dass das Netzkabel nicht mit Hitze, Öl oder scharfen Kanten in Kontakt kommt.
- Das Produkt nicht am Netzkabel oder an angeschlossenen Schläuchen ziehen. Das Produkt nur mit Hilfe des Handgriffs bewegen.
- Bei angeschlossenen Werkzeugen und Schläuchen darauf achten, dass diese korrekt angeschlossen sind und keine geringere Kapazität als das Produkt haben.
- Das Produkt ist nur für die Benutzung in gut belüfteten Räumlichkeiten mit Temperatur zwischen 5–40 °C vorgesehen.
- Das Produkt niemals in Kontakt mit Wasser oder anderen Flüssigkeiten kommen lassen.

Verletzungsgefahr

- Das Produkt niemals betreiben, wenn der Druckbehälter auf irgendeine Weise beschädigt ist.
- Sicherstellen, dass alle Druckluftschläuche unbeschädigt und für die Leistung des Produktes ausgelegt sind.
- Niemals versuchen, beschädigte Druckluftschläuche zu reparieren, sondern diese komplett austauschen.
- Das Produkt niemals unter Druck bewegen oder transportieren.
- Niemals Anschlüsse auseinander nehmen, wenn der Behälter unter Druck steht.
- Niemals den Druckbehälter oder andere Teile des Kompressors modifizieren oder auf irgendeine Weise ändern.
- Die Druckluftdüsen oder andere angeschlossene Werkzeuge niemals auf andere Personen oder Tiere richten.
- Niemals Druckluft verwenden, um Arbeitskleidung am Körper von Personen zu reinigen.
- Niemals Finger oder Fremdkörper in das Gehäuse des Produktes einführen.

Gefährliche elektrische Spannung

- Das Produkt nur an eine mit Fehlerstrom-Schutzeinrichtung (RCD) abgesicherte Schuko-Steckdose mit 230 V, 50/60 Hz anschließen (Ansprechstrom 30 mA).
- Den Stecker immer an eine leicht zugängliche Steckdose anschließen, damit er bei Gefahr schnellstmöglich abgezogen werden kann.

Verbrennungsgefahr

- Manche Teile des Produktes können bei der Benutzung heiß werden. Während des Betriebs nur den Griff und Schalter anfassen.

Risiko für Sachschäden

- Das Produkt auf einer leicht zugänglichen, ebenen, trockenen und stabilen Unterlage aufstellen. Das Produkt nicht an der Kante der Unterlage abstellen.
- Sicherstellen, dass das Produkt gut belüftet ist. Das Produkt mindestens mit 1 m Abstand von umliegenden Flächen aufstellen.
- Das Produkt so aufstellen, dass es sich im Betrieb nicht bewegen kann.
- Das Produkt im Betrieb immer auf den eigenen Füßen stehen lassen.
- Das Produkt niemals auf oder in der Nähe von heißen Flächen abstellen.
- Personen (und Kinder), die aufgrund eingeschränkter körperlicher oder geistiger Leistungsfähigkeit bzw. mangelnder Erfahrung/Wissen das Gerät nicht sicher benutzen können, dürfen dies nur unter Aufsicht oder Anleitung verwenden.
- Kein Kinderspielzeug.

Symbole



Die Bedienungsanleitung sorgfältig durchlesen.



Gehörschutz tragen.



Risiko für Stromschläge.



Das Gerät ist ferngesteuert und kann ohne Vorwarnung starten.



Zum Abschalten des Kompressors niemals den Stecker ziehen oder einen eventuell vorhandenen Hauptschalter ausschalten. Dazu ist immer der ON/OFF-Schalter am Kompressor zu verwenden.



Warnung: Heiße Flächen!



Garantierter Schalleistungspegel (LWA) ist max. 97 dB.



Konformitätserklärung.

Produktbeschreibung

Das Produkt erzeugt Druckluft, die in den Druckbehälter geleitet wird. Wenn der Luftdruck im Behälter seinen Höchstwert erreicht, schaltet ein Druckschalter den Elektromotor aus, der das Produkt antreibt. Das Sicherheitsventil reagiert auf den Druck im Behälter und lässt Luft ab, falls der Druckschalter nicht auslösen sollte.

i Das Produkt ist ölfrei, was bedeutet, dass es für den intermittierenden Betrieb vorgesehen ist. Dies bedeutet, dass es nur benutzt werden soll, um kleinere Luftverbraucher wie eine Farbspritzpistole oder einen Druckluftagler anzutreiben, um damit kleinere Gegenstände wie Fußballbälle etc. aufzufüllen. Das Produkt ist nicht dazu vorgesehen, größere Gegenstände wie z. B. Schwimmbecken, größere Luftbetten usw. aufzupumpen, wozu es längere Zeit arbeiten muss (mehr als 120 Sek.).

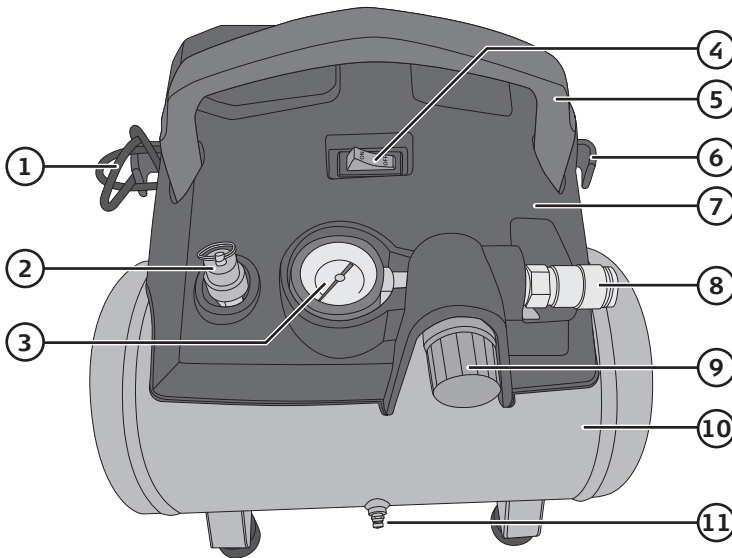

1. Netzkabel
2. Sicherheitsventil
3. Druckmessgerät
4. [ON/OFF] Stromschalter, ein/aus
5. Tragegriff
6. Halterung für Netzkabel (eine auf jeder Seite)
7. Motorgehäuse
8. Luftauslass
9. Knauf zum Einstellen des Arbeitsdrucks
10. Druckbehälter
11. Ablaufventil

Bedienung

i Bitte beachten, dass das Produkt für den intermittierenden Betrieb vorgesehen ist. Siehe Abschnitt *Produktbeschreibung*.

1. Sicherstellen, dass der Schalter (4) auf **OFF** steht.
2. Den Stecker in eine Schuko-Steckdose stecken.
3. Das gewünschte Druckluftzubehör an den Luftauslass (8) anschließen.
4. Den Stromschalter auf Position **ON** stellen.
5. Mit dem Einstellrad (9) den Arbeitsdruck einstellen.

Nach der Benutzung

! Den Druck des Behälters ablassen, indem das Sicherheitsventil herausgezogen wird, bevor angeschlossenes Zubehör abgenommen wird.

1. Das Produkt abschalten und den Netzstecker aus der Steckdose ziehen.
2. Den Druck des Kompressors ablassen, indem das Sicherheitsventil herausgezogen wird.
3. Das angeschlossene Zubehör abtrennen und das Netzkabel auf die Halterungen (6) aufwickeln.

Pflege und Wartung

- Den Netzstecker abziehen. Den Druck des Kompressors ablassen, indem das Sicherheitsventil herausgezogen wird. Danach abkühlen lassen.
- Mit einem leicht feuchten Tuch reinigen. Ein sanftes Reinigungsmittel verwenden, keine scharfen Chemikalien oder Reinigungslösungen.
- Regelmäßig das Sicherheitsventil überprüfen, indem der federbelastete Ring gezogen wird. Bei korrekter Funktionsweise (und Druck im Tank) entweicht dabei Luft aus dem Sicherheitsventil.
- Das Sicherheitsventil darf unter keinen Umständen manipuliert oder blockiert werden.
- Die Innen- und Außenseite des Tanks mindestens einmal pro Jahr visuell auf Korrosion hin überprüfen. Die Wanddicke des Tanks darf unter keinen Umständen dünner als 2 mm sein.
- Regelmäßig den Ablasshahn öffnen, um eventuell angesammeltes Kondenswasser abzulassen. Den Druck des Kompressors ablassen, indem das Sicherheitsventil herausgezogen wird. Danach komplett abkühlen lassen, bevor der Ablaufhahn geöffnet wird.
- Bei längerer Nichtbenutzung den Netzstecker ziehen, das Sicherheitsventil herausziehen, um die Druckluft aus dem Behälter abzulassen und den Tank mit Hilfe des Ablaufhahns (11) entleeren.

Fehlersuche

Das Produkt startet nicht/ schaltet im Betrieb aus.	<ul style="list-style-type: none"> • Ist das Netzkabel richtig an die Steckdose angeschlossen? • Sicherstellen, dass Spannung auf der Steckdose liegt. • Die Umgebungstemperatur ist zu niedrig. Das Produkt ist nicht für die Benutzung in Temperaturen unter 5 °C geeignet. • Der Motor ist überhitzt und der Überhitzungsschutz hat ausgelöst. Das Produkt vor der erneuten Benutzung abkühlen lassen.
Das Produkt läuft, aber es wird kein Druck aufgebaut.	<ul style="list-style-type: none"> • Sicherstellen, dass das Ablaufventil (11) geschlossen ist. • Sicherstellen, dass es keine Löcher in den angeschlossenen Schläuchen und Zubehör gibt.

Hinweise zur Entsorgung

Dieses Symbol zeigt an, dass das Produkt nicht gemeinsam mit dem Haushaltsabfall entsorgt werden darf. Dies gilt in der gesamten EU. Um möglichen Schäden für die Umwelt und Gesundheit vorzubeugen, die durch fehlerhafte Abfallentsorgung verursacht werden, dieses Produkt zum verantwortlichen Recycling geben, um die nachhaltige Wiederverwertung von stofflichen Ressourcen zu fördern. Bei der Abgabe des Produktes bitte die vorhandenen Recycling- und Sammelstationen benutzen oder den Händler kontaktieren. Dieser kann das Produkt auf eine umweltfreundliche Weise recyceln.



Technische Daten

Betriebsspannung	220–240 V AC, 50 Hz
Leistung	1200 W
Drehzahl	4000 /min
Max. Arbeitsdruck	8 bar
Druckbehälter	6 l
Schallpegel	LpA = 85 dB(A), KpA = 3 dB(A) LwA = 97 dB(A), KwA = 3 dB(A)
Gewicht	8 kg
Theoretische Ansaugleistung	ca 180 l/min
Füllleistung	ca 120 l/min
Abgabeleistung bei 6 bar	ca 50 l/min
Abmessungen (L × B × H)	61 × 32 × 60 cm

Declaration of Conformity
Försäkran om överensstämmelse
Samsvarerklæring
Vakuutus yhdenmukaisuudesta
Konformitätserklärung



Declares that this product complies with the requirements of the following directives and standards
Intygat att denna produkt överensstämmer med kraven i följande direktiv och standarder
Bekrefter at dette produktet er i samsvar med følgende direktiver og standarder
Vakuuttaa, että tämä tuote täyttää seuraavien direktiivien ja standardien vaatimukset
Erklärt hiermit, dass dieses Produkt die Anforderungen und Bestimmungen folgender Richtlinien erfüllt

1200W AIR COMPRESSOR
Cocraft 41-1366
JL811001

Machinery Directive 2006/42/EC	EMC Directive 2014/30/EC	
EN 1012-1:2010 EN 60204-1:2006+A2:2009	EN: 61000-3-2: 2014 EN: 61000-3-3: 2013 EN: 55014: 2006+A1+A2 EN: 55014-2: 2015	

Henrik Alfredsson
Technical Manager

Insjön, Sweden, 2017-12-19

CLAS OHLSON AB, SE-793 85 INSJÖN, SWEDEN

Sverige

Kundtjänst tel: 0247/445 00
 fax: 0247/445 09
 e-post: kundservice@clasohlson.se

Internet www.clasohlson.se

Post Clas Ohlson AB, 793 85 INSJÖN

Norge

Kundesenter tlf.: 23 21 40 00
 faks: 23 21 40 80
 e-post: kundesenter@clasohlson.no

Internett www.clasohlson.no

Post Clas Ohlson AS, Postboks 485 Sentrum,
0105 OSLO

Suomi

Asiakaspalvelu puh.: 020 111 2222
 sähköposti: asiakaspalvelu@clasohlson.fi

Internet www.clasohlson.fi

Osoite Clas Ohlson Oy, Kaivokatu 10 B,
00100 HELSINKI

Great Britain

Customer Service contact number: 020 8247 9300
 e-mail: customerservice@clasohlson.co.uk

Internet www.clasohlson.co.uk

Postal 10 – 13 Market Place
Kingston Upon Thames
Surrey
KT1 1JZ

Deutschland

Kundenservice Hotline: 040 2999 78111
 E-Mail: kundenservice@clasohlson.de

Homepage www.clasohlson.de

Postanschrift Clas Ohlson GmbH, Jungfernstieg 38,
20354 Hamburg