

Freestanding Letter Box

Art.no 31-8563 Model TX009PB-CL1

Please read the entire instruction manual before using the product and save it for future reference. We reserve the right for any errors in text or images and any necessary changes made to technical data. If you have any questions regarding technical problems please contact our Customer Services.

Assembly

1. Lay the letter box on its side and unscrew the 4 bolts holding the baseplate and legs in place. The legs are attached on the inside of the letter box when sold. Remove the legs and the baseplate.
2. The letter box can either be installed raised up off the ground on the legs or at ground level.

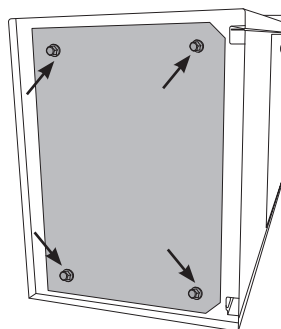

Installation raised off the ground

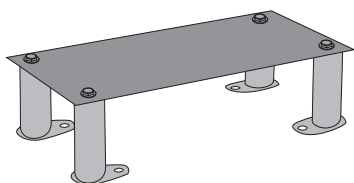

1. Attach the four legs to the baseplate.
2. Dig a 30 cm deep hole in the ground where the letter box is to be located.
3. Fill the hole in the ground with concrete.
4. Lay a couple of planks over the hole.

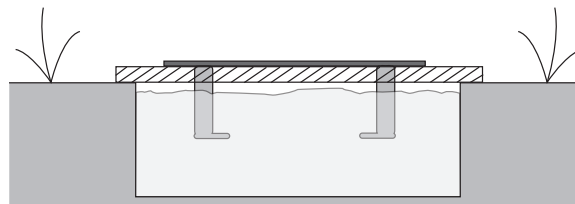

5. Straddle the baseplate over the planks so that 2/3 of the legs stick down into the concrete.
6. Use a spirit level to check that the baseplate is level.
7. Leave the concrete to dry for 24 hours before removing the planks.
8. Undo the 4 screws on the baseplate and place the letter box onto it.
9. Screw the letter box onto the baseplate from the inside.

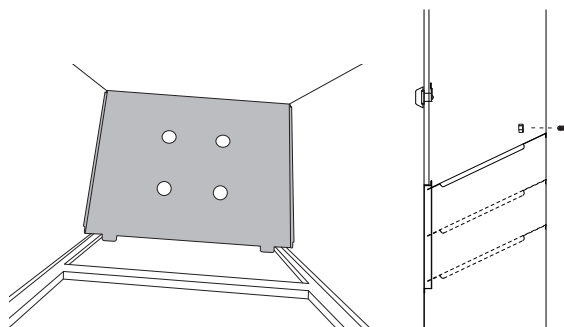

10. Fit the sloping shelf at the bottom of the letter box.

Installation directly on the ground

1. Attach the four legs to the baseplate.
2. Dig a 30 cm deep hole in the ground where the letter box is to be located.
3. Bolt the legs onto a concrete slab.

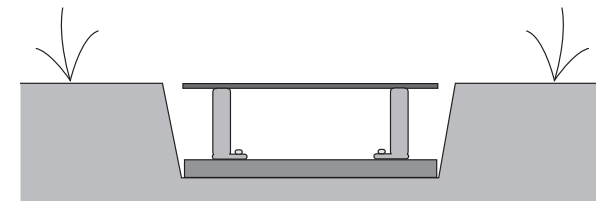

4. Place the concrete slab and baseplate construction into the hole and fill the hole with sand and soil.
5. Undo the 4 screws on the baseplate and place the letter box onto it.
6. Screw the letter box onto the baseplate from the inside.
7. Fit the sloping shelf at the bottom of the letter box.

Disposal

This product should be disposed of in accordance with local regulations. If you are unsure how to proceed, contact your local authority.

Specifications

Size Letter box: 43 × 36 × 112 cm (w × d × h)
Mail chute: 37 × 28 × 11 cm

Markpostlåda

Art.nr 31-8563 Modell TX009PB-CL1

Läs igenom hela bruksanvisningen före användning och spara den sedan för framtida bruk. Vi reserverar oss för ev. text- och bildfel samt ändringar av tekniska data. Vid tekniska problem eller andra frågor, kontakta vår kundtjänst.

Montering

1. Lägg postlådan på sidan och lossa de 4 bultar som håller fast bottenplattan och benen. Benen sitter monterade inuti postlådan vid transport. Ta bort ben och bottenplatta.
2. Postlådan kan monteras upphöjd från marken eller i marknivå.

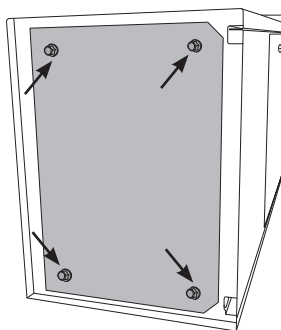

Montering upphöjd från marken

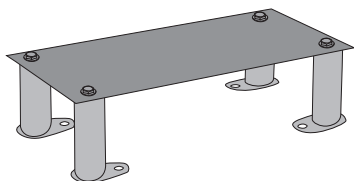

1. Montera de 4 fötterna på bottenplattan.
2. Gräv ett 30 cm djupt hål i marken där du vill placera postlådan.
3. Fyll hålet med betong.
4. Lägg ett par brädor över hålet.

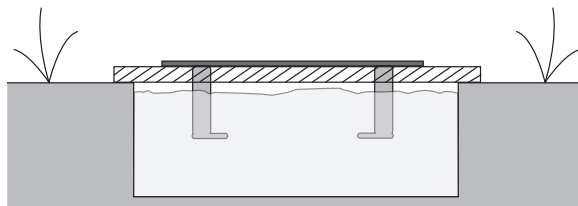

5. Placera fixerings-/bottenplattan på brädorna så att fötterna sticker ner till 2/3 i betongen.
6. Väg av noggrant med ett vattenpass så att plattan är i våg.
7. Låt betongen torka i ett dygn och plocka sedan bort brädorna.
8. Lossa de 4 skruvarna från fixerings-/bottenplattan och placera postlådan ovanpå.
9. Fixera postlådan från insidan av skruvarna.

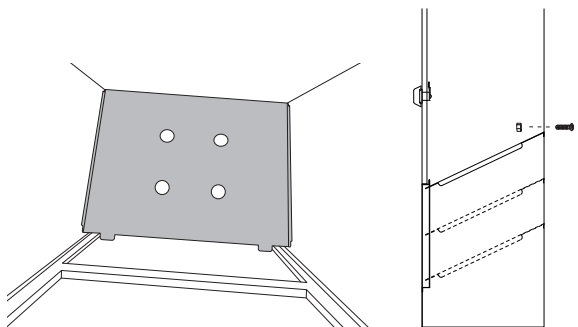

10. Montera det lutande hyllplanet i botten på postlådan.

Montering direkt på marken

1. Montera de 4 fötterna på bottenplattan.
2. Gräv ett 30 cm djupt hål i marken där du vill placera postlådan.
3. Skruva fast fötterna i en cementplatta.

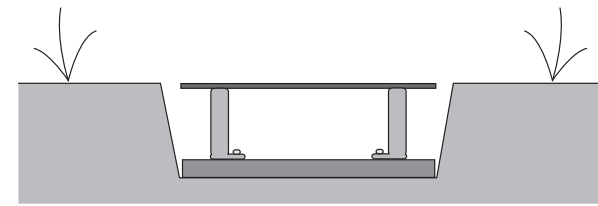

4. Placera konstruktionen med bottenplattan och cementplattan i hålet och fyll på med sand och jord.
5. Lossa de 4 skruvarna från bottenplattan och placera postlådan ovanpå.
6. Skruva i skruvarna igen från insidan av postlådan.
7. Montera det lutande hyllplanet i botten på postlådan.

Avfallshantering

När du ska göra dig av med produkten ska detta ske enligt lokala föreskrifter. Är du osäker på hur du ska gå tillväga, kontakta din kommun.

Specifikationer

Mått Låda: 43 × 36 × 112 cm (B × D × H)
Inkast: 37 × 28 × 11 cm

Postkasse, bakkemodell

Art.nr. 31-8563

Modell TX009PB-CL1

Les brukerveiledningen nøye før produktet tas i bruk, og ta vare på den for framtidig bruk. Vi reserverer oss mot ev. feil i tekst og bilde, samt forandringer av tekniske data. Ved tekniske problemer eller spørsmål, ta kontakt med vårt kundesenter.

Montering

1. Legg postkassen over på siden og løsne på de 4 boltene som holder bunnplaten og beina fast. Beina er festet inni postkassen når man kjøper den. Fjern beina og bunnplaten.
2. Postkassen kan monteres over bakkenivået eller på bakken.

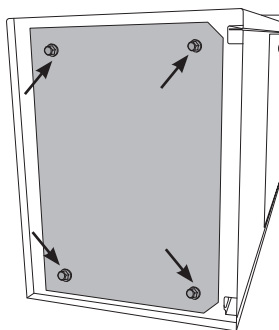

Montering over bakkenivå

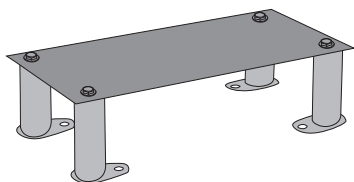

1. Monter de 4 føttene på bunnplaten.
2. Grav et 30 cm dypt hull i bakken på den plassen postkassen skal stå.
3. Fyll hullet med betong.
4. Legg et par plankebiter over hullet.

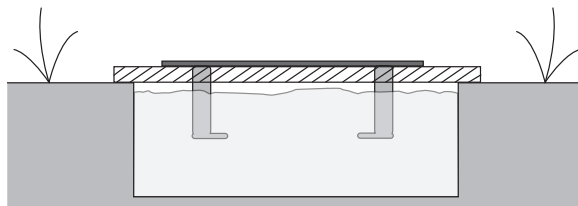

5. Plasser feste-/bunnplaten på plankebitene slik at beina stikker 2/3 ned i betongen.
6. Bruk vater for å få plassert platen vannrett.
7. La betongen tørke ett døgn, og fjern plankebitene.
8. Skru løs de 4 skruene fra feste-/bunnplaten og plasser postkassen oppå.
9. Fest postkassen fra innsiden med skruene.

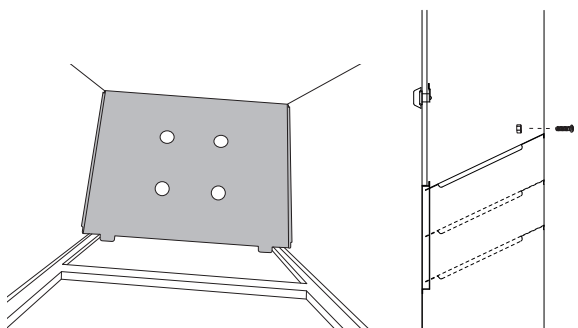

10. Monter den skrå hylleplaten i bunnen av postkassen.

Montering direkte på bakken

1. Monter de 4 føttene på bunnplaten.
2. Grav et 30 cm dypt hull i bakken på den plassen postkassen skal stå.
3. Skru beina fast i en sementplate.

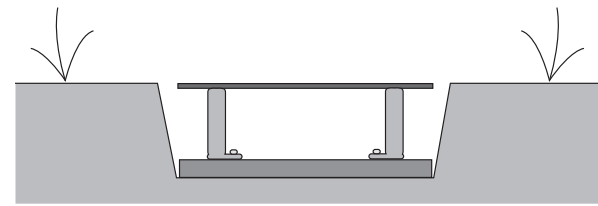

4. Plasser konstruksjonen med bunnplaten og sementplaten i hullet og fyll på med sand og jord.
5. Skru løs de 4 skruene fra bunnplaten og plasser postkassen oppå.
6. Fest skruene igjen fra innsiden av postkassen.
7. Monter den skrå hylleplaten i bunnen av postkassen.

Avfallshåndtering

Når produktet skal kasseres, må det skje i henhold til lokale forskrifter. Ved usikkerhet, ta kontakt med lokale myndigheter.

Spesifikasjoner

Mål Kasse: 43 × 36 × 112 cm (b × d × h)
Brevsprekk: 37 × 28 × 11 cm

Postilaatikko

Tuotenumro 31-8563 Malli TX009PB-CL1

Lue käyttöohje ennen tuotteen käyttöönottoa ja säilytä se tulevaa tarvetta varten. Pidätämme oikeuden teknisten tietojen muutoksiin. Emme vastaa mahdollisista teksti- tai kuvavirheistä. Jos tuotteeseen tulee teknisiä ongelmia, ota yhteys myymälään tai asiakaspalveluun.

Asennus

1. Laita postilaatikko kyljelleen ja avaa 4 pulttia, jotka pitävät pohjalevyn ja jalat kiinni. Jalat ovat postilaatikon sisällä. Poista jalat ja pohjalevy.
2. Postilaatikon voi asentaa maan pinnan tasalle tai sen voi korottaa.

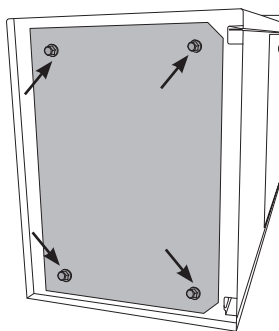

Asennus irti maasta

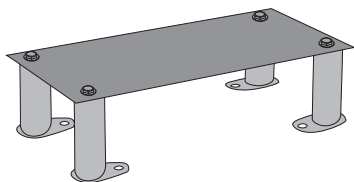

1. Asenna 4 jalkaa pohjalevyyn.
2. Kaiva maahan 30 cm syvä reikä paikkaan, johon haluat sijoittaa postilaatikon.
3. Täytä reikä betonilla.
4. Aseta reiän päälle pari lautaa.

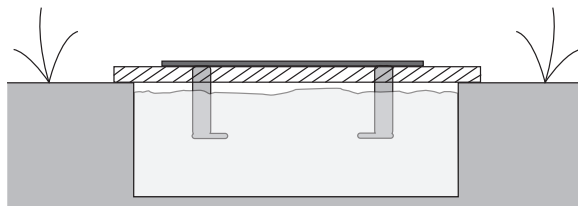

5. Aseta pohjalevy lautojen päälle niin, että 2/3 osaa jaloista on betonissa.
6. Mittaa tarkasti vesivaa'alla, että levy on vaakasuorassa.
7. Anna betonin kuivua vuorokausi ja poista sitten laudat.
8. Irrota pohjalevystä 4 ruuvia ja aseta postilaatikko levyn päälle.
9. Kiinnitä postilaatikko sisäpuolelta ruuveilla.

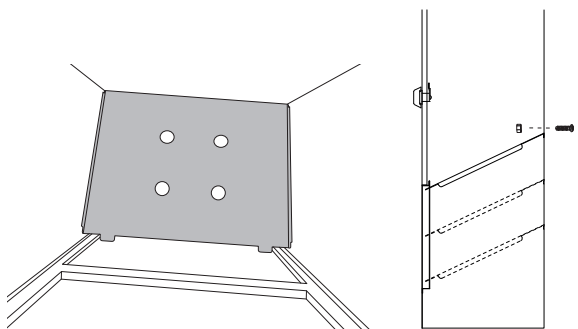

10. Asenna kalteva taso postilaatikon pohjalle.

Asennus maahan

1. Asenna 4 jalkaa pohjalevyyn.
2. Kaiva maahan 30 cm syvä reikä paikkaan, johon haluat sijoittaa postilaatikon.
3. Ruuvaa jalat betonilevyyn.

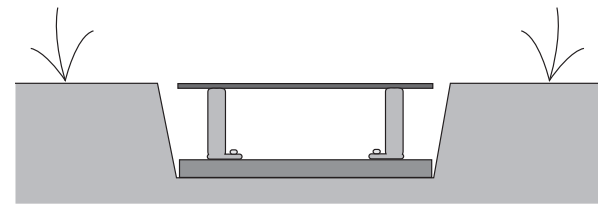

4. Aseta pohjalevy-betonilevy-rakenne reikään ja täytä reikä hiekalla ja maalla.
5. Irrota pohjalevystä 4 ruuvia ja aseta postilaatikko levyn päälle.
6. Ruuvaa ruuvit uudelleen kiinni postilaatikon sisäpuolelta.
7. Asenna kalteva taso postilaatikon pohjalle.

Kierrätys

Kierrätä tuote asianmukaisesti, kun poistat sen käytöstä. Tarkempia kierrätysohjeita saat kuntasi jäteneuvonnasta.

Tekniset tiedot

Mitat Laatikko: 43 × 36 × 112 cm (L × S × K)
Luukku: 37 × 28 × 11 cm

Standbriefkasten

Art.Nr. 31-8563 Modell TX009PB-CL1

Vor Inbetriebnahme die komplette Bedienungsanleitung durchlesen und aufbewahren. Irrtümer, Abweichungen und Änderungen vorbehalten. Bei technischen Problemen oder anderen Fragen freut sich unser Kundenservice über eine Kontaktaufnahme.

Montage

1. Den Briefkasten auf die Seite legen und die 4 Schrauben lösen, mit denen die Sockelplatte und die Beine fixiert werden. Die Beine liegen beim Transport montiert im Briefkasten. Beine und Bodenplatte entfernen.
2. Der Briefkasten kann über dem Boden oder auf dem Boden montiert werden.

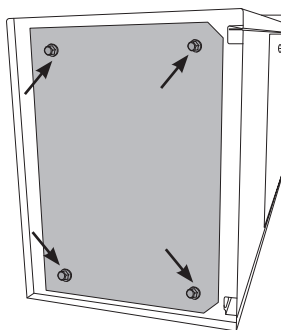

Montage über dem Boden

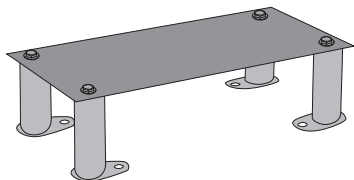

1. Die 4 Füße an der Bodenplatte anbringen.
2. Am vorgesehenen Aufstellungsort ein 30 cm tiefes Loch in den Boden graben.
3. Das Loch mit Beton auffüllen.
4. Ein paar Bretter über das Loch legen.

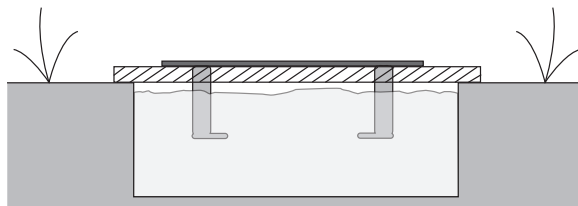

5. Die Befestigungs-/Bodenplatte auf den Brettern platzieren, sodass sich die Füße zu etwa 2/3 im Beton befinden.
6. Die Platte sorgfältig mit einer Wasserwaage waagrecht ausrichten.
7. Den Beton 24 Stunden lang trocknen lassen und anschließend die Bretter entfernen.
8. Die 4 Schrauben von der Befestigungs-/Bodenplatte lösen und den Briefkasten darauf platzieren.
9. Den Briefkasten von innen mit den Schrauben befestigen.

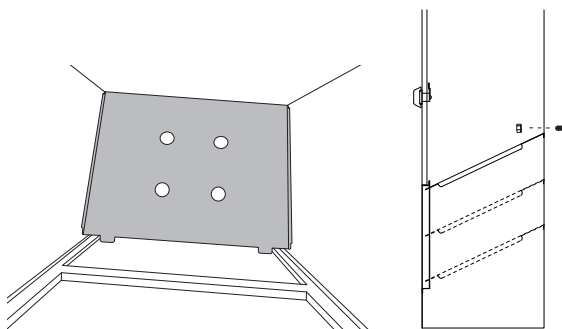

10. Die geneigte Ablage unten im Briefkasten anbringen.

Montage direkt auf dem Boden

1. Die 4 Füße an der Bodenplatte anbringen.
2. Am vorgesehenen Aufstellungsort ein 30 cm tiefes Loch in den Boden graben.
3. Die Füße an einer Zementplatte festschrauben.

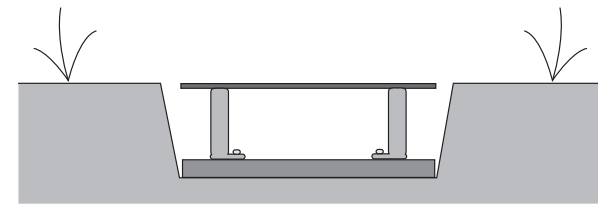

4. Die Konstruktion mit der Bodenplatte und der Zementplatte in das Loch einsetzen und mit Sand und Erde auffüllen.
5. Die 4 Schrauben von der Bodenplatte lösen und den Briefkasten darauf platzieren.
6. Die Schrauben von der Innenseite des Briefkastens wieder eindrehen.
7. Die geneigte Ablage unten im Briefkasten anbringen.

Hinweise zur Entsorgung

Bitte das Produkt entsprechend den lokalen Bestimmungen entsorgen. Weitere Informationen sind von der Gemeinde oder den kommunalen Entsorgungsbetrieben erhältlich.

Technische Daten

Abmessungen Kasten: 43 × 36 × 112 cm (B × D × H)
Einwurfschlitz: 37 × 28 × 11 cm